

xTOOL

Phụ kiện xoay xTool 3 Lite

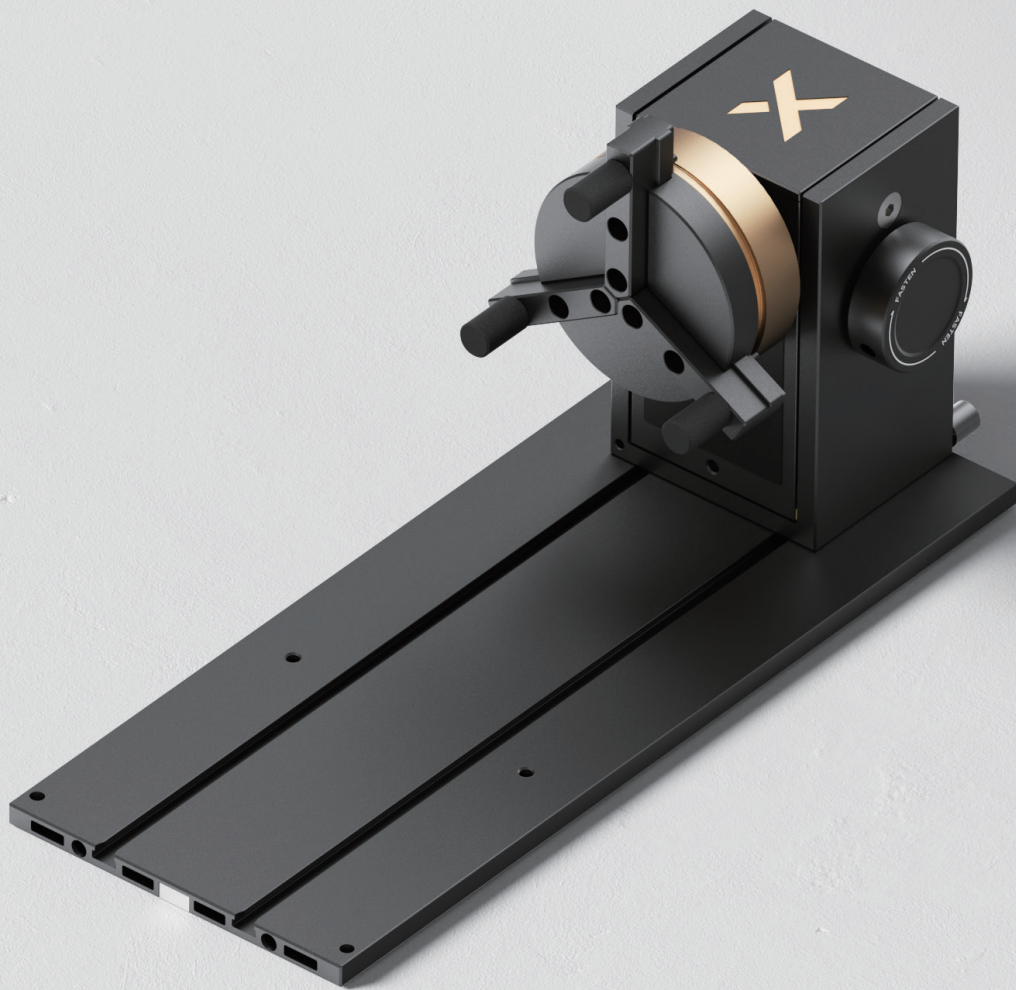

Hướng dẫn bắt đầu nhanh

Mục lục

Lời khuyên về an toàn	01
Danh sách các bộ phận	01
Sử dụng Phụ kiện xoay xTool 3 Lite	02
Sử dụng với xTool M2	08

Lời khuyên về an toàn

- Sản phẩm có thiết kế tháo nhanh bằng nam châm. Không đưa tay vào giữa các bộ phận có từ tính trong khi sử dụng để tránh bị kẹp tay. Ngoài ra, cũng có nguy cơ bị kẹp tay khi lắp ráp các mô-đun khác nhau, xoay mâm cặp, hoặc khi điều chỉnh mô-đun nguồn và mô-đun hỗ trợ.
- Để sản phẩm xa tầm tay trẻ em.
- Vệ sinh sản phẩm bằng khăn khô.

Danh sách các bộ phận

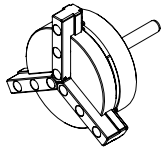

Mâm cặp

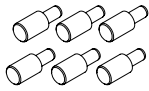

Ngàm kẹp trụ



Ngàm kẹp chữ T

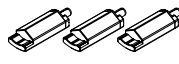

Ngàm kẹp mở rộng

Các bộ phận của mâm cặp

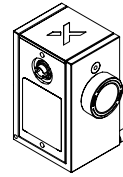

Cụm động cơ

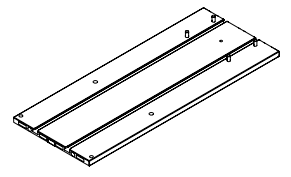

Tấm đế chính

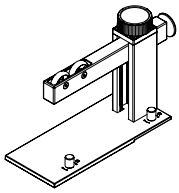

Cụm đỡ

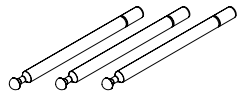

Các bộ phận chốt đỡ



Tấm chắn laser

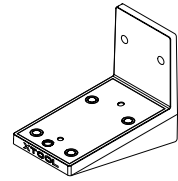

Giá đỡ đầu phát laser ngang

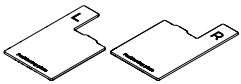

Tấm định vị

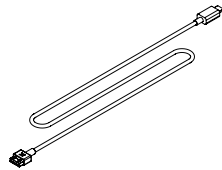

Cáp kết nối thiết bị

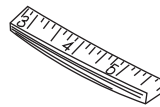

Thước dây



Xem support.xtool.com/article/1936 để biết chi tiết về cách sử dụng thước dây.

Chuẩn bị

1 Cố định cụm động cơ lên tấm đế chính.

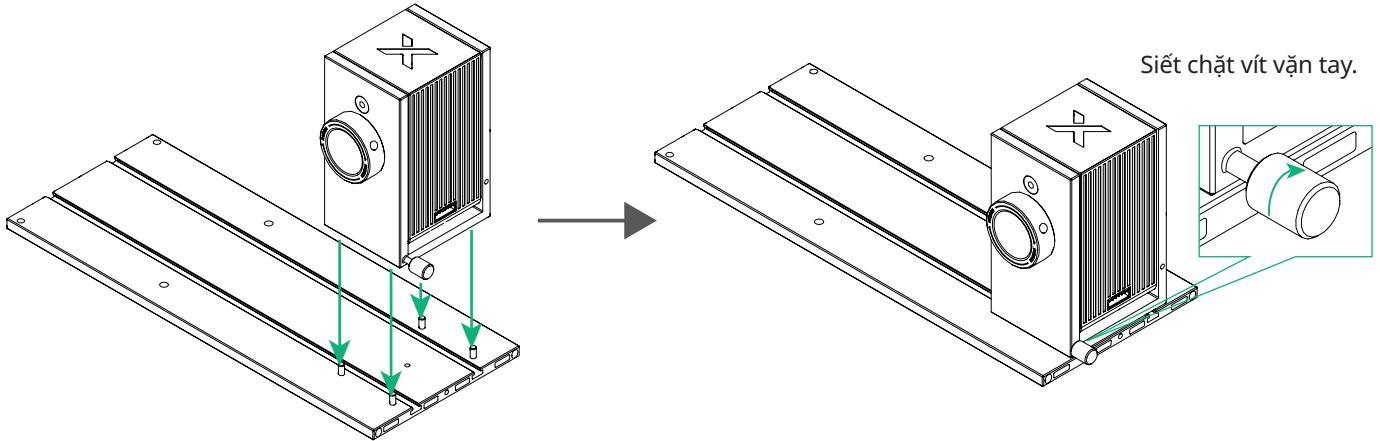
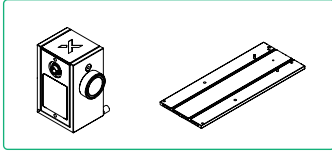

2 Lắp ráp các bộ phận của mâm cặp.

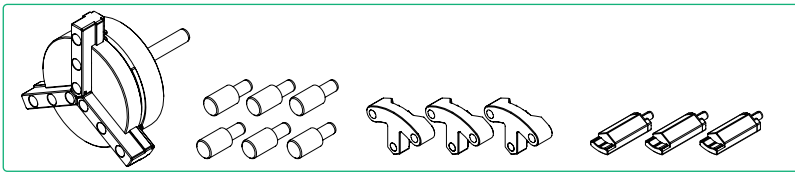

■ Phương pháp 1:
Phù hợp để gia công các phôi xoay thông dụng

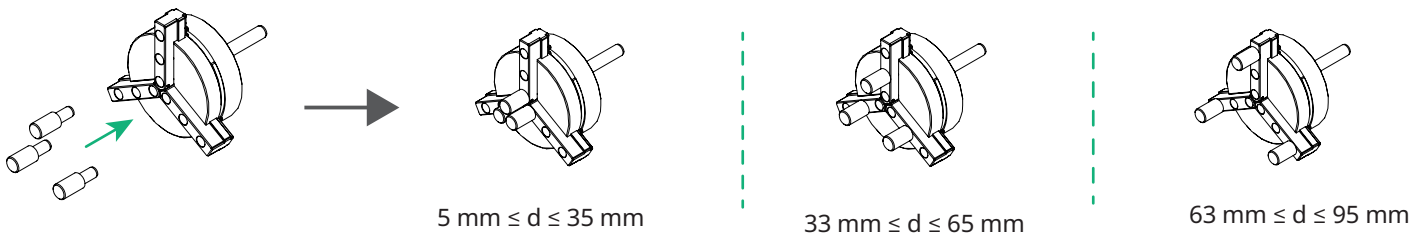

■ Phương pháp 2:
Phù hợp để gia công các phôi xoay có kích thước lớn hoặc bề mặt nhẵn

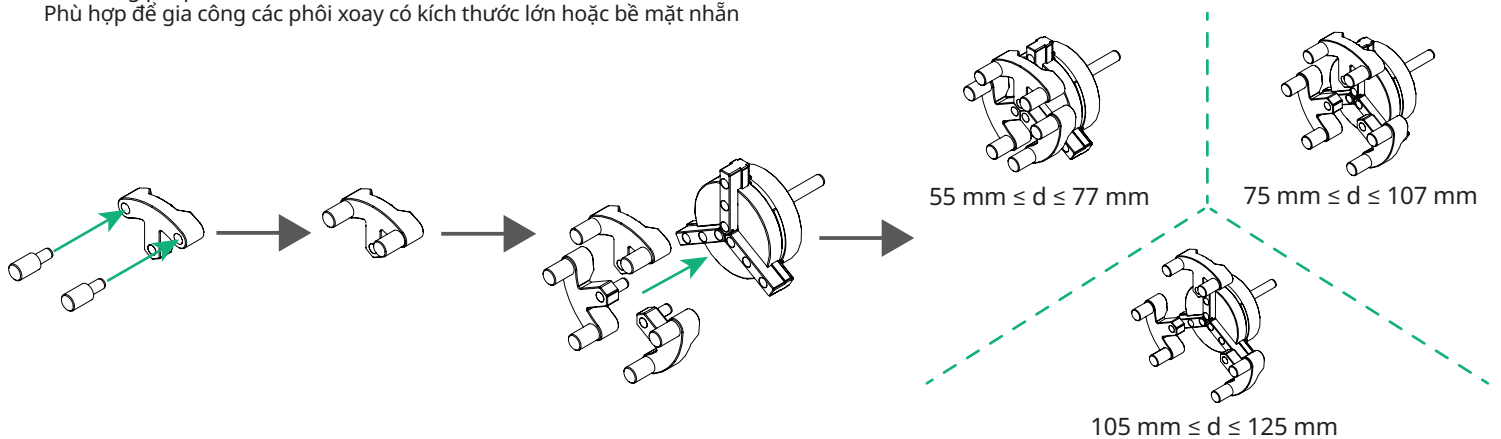

■ Phương pháp 3:
Phù hợp để gia công các phôi xoay nhỏ hoặc nhẹ

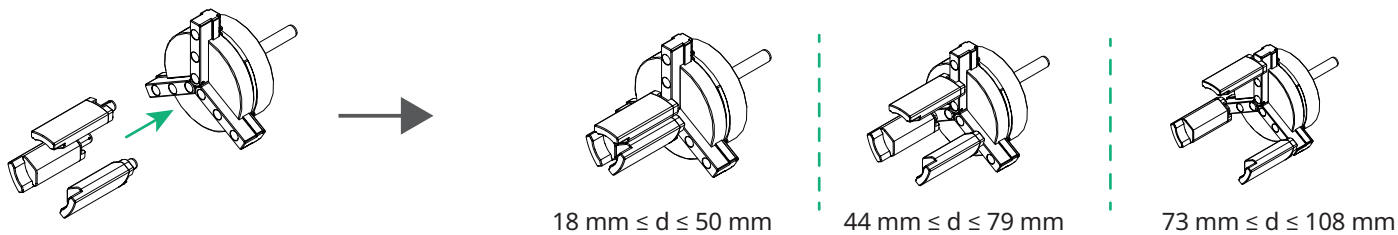

Gia công vật thể hình trụ

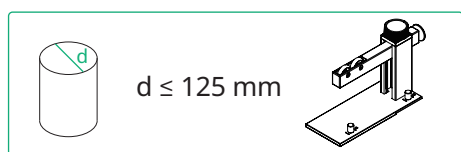

1 Đặt phôi lên bàn. Đặt mâm cặp áp sát vào phôi như hình minh họa, sao cho các ngàm kẹp bao quanh bên ngoài phôi.

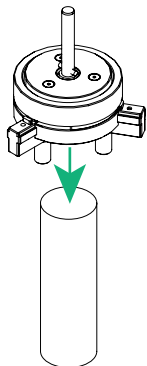

2 Xoay núm vặn để cố định phôi.

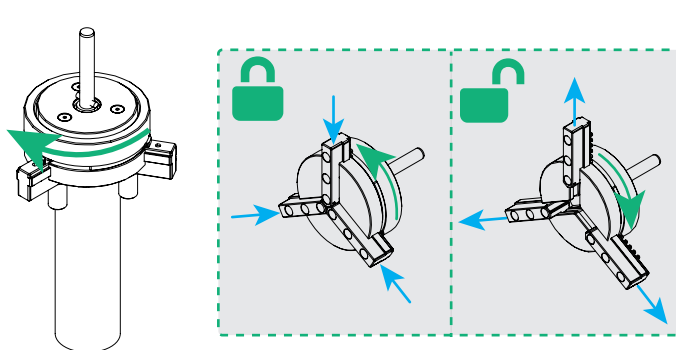

3 Lắp cụm mâm cặp vào cụm động cơ.

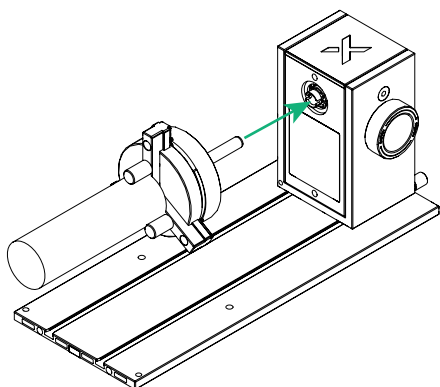

4 Xoay cụm mâm cặp cho đến khi nghe tiếng "cạch".

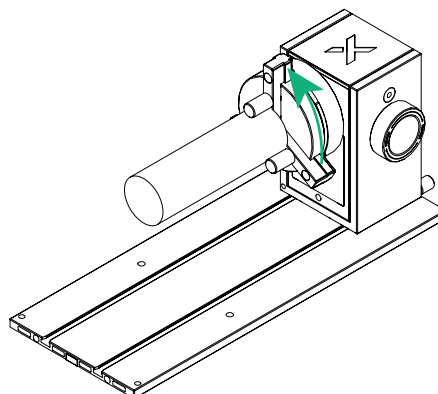

5 Trượt cụm đỡ vào tấm đế chính.

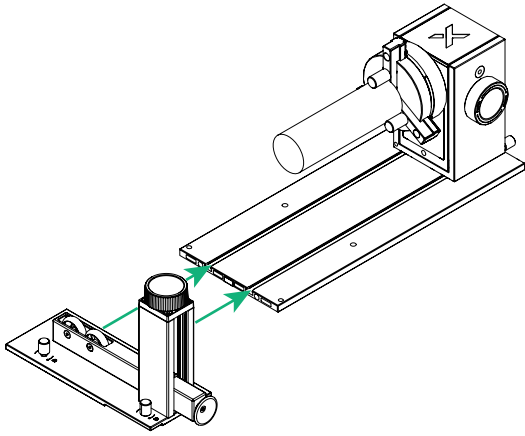

6 Xoay núm theo chiều kim đồng hồ để cố định vị trí cụm đỡ.

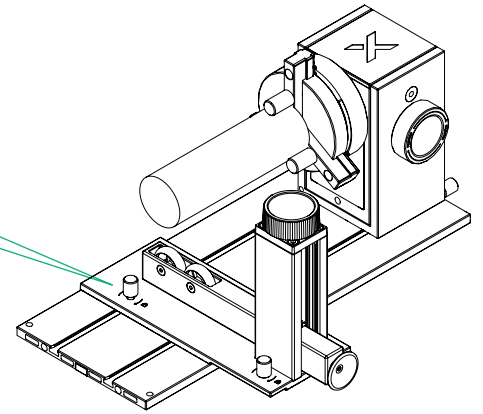
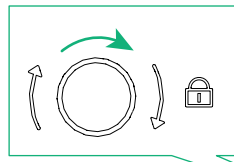

7 Xoay núm để điều chỉnh độ cao của hai bánh xe trên cụm đỡ cho đến khi chúng chạm vào phôi.

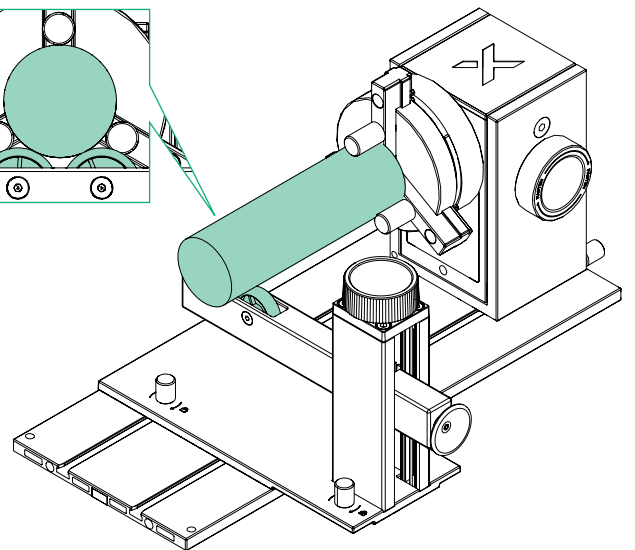
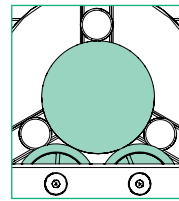
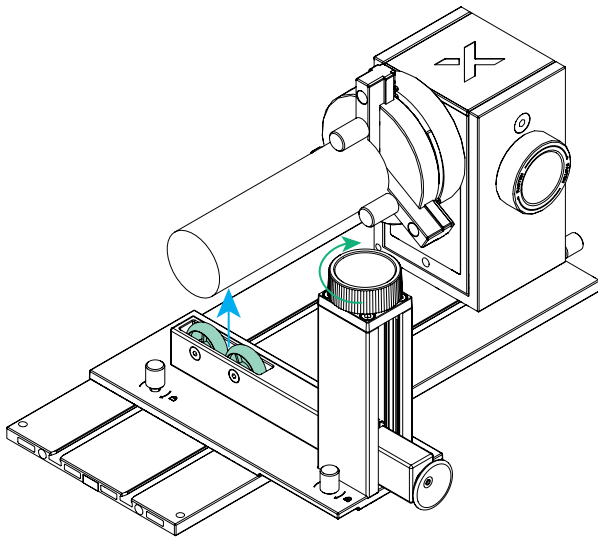

Nếu phôi dài, có hai phương pháp sử dụng cụm đỡ.

■ Phương pháp 1:
Trượt cụm đỡ vào tấm đế chính và cố định tại chỗ

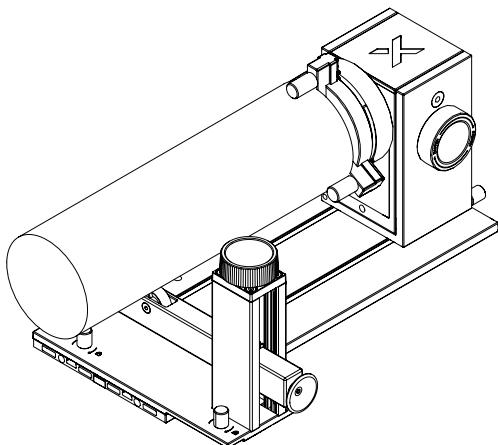

■ Phương pháp 2:
Đặt cụm đỡ bên ngoài tấm đế chính

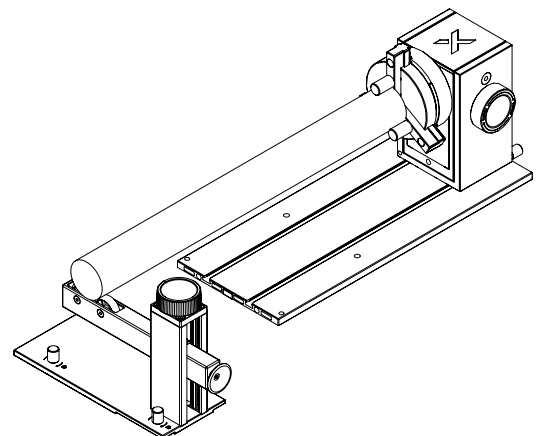



Sau đây là các tình huống ứng dụng phổ biến khi sử dụng các ngàm kẹp mở rộng, cũng như khi đồng thời sử dụng các ngàm kẹp trụ và các ngàm kẹp chữ T.

(1) Các ngàm kẹp mở rộng: Chủ yếu phù hợp để gia công các phôi xoay có đường kính nhỏ hơn 80 mm. Khuyến nghị lắp các ngàm kẹp mở rộng vào các lỗ ở giữa hoặc các lỗ trong cùng của mâm cặp.

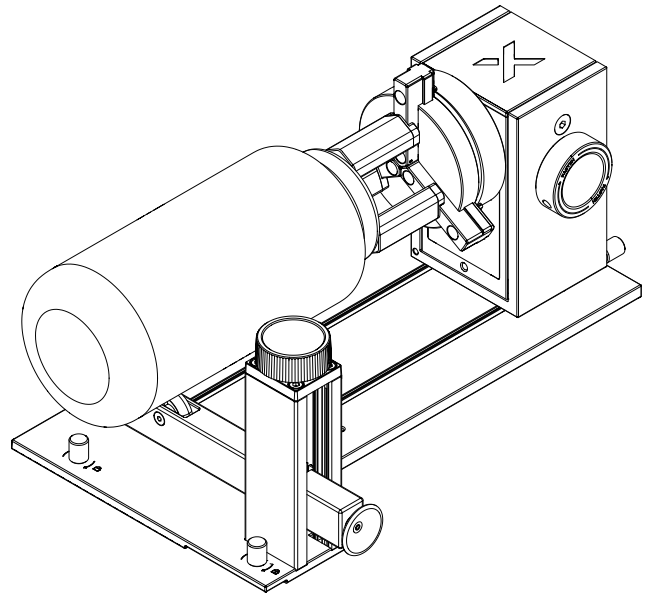
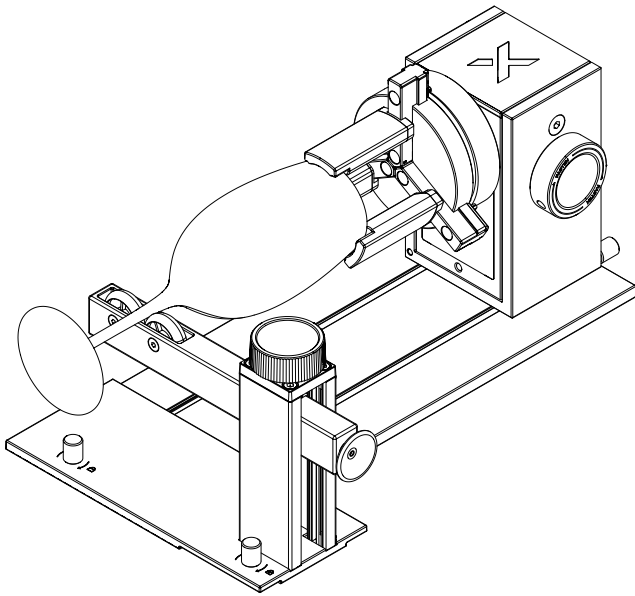

Nếu lắp các ngàm khác vào các lỗ ở giữa hoặc các lỗ trong cùng của mâm cặp, có khả năng mô-đun laser sẽ va chạm với mâm cặp hoặc các bộ phận khác trong quá trình gia công.

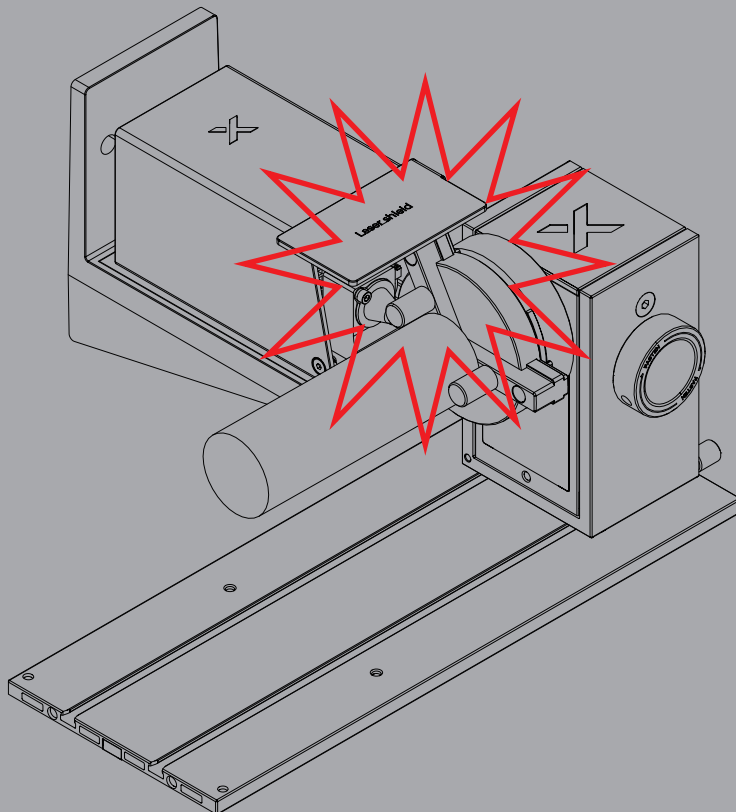

(2) Các ngàm kẹp trụ + các ngàm kẹp chữ T: Khuyến nghị lắp chúng vào các lỗ ngoài cùng của mâm cặp.

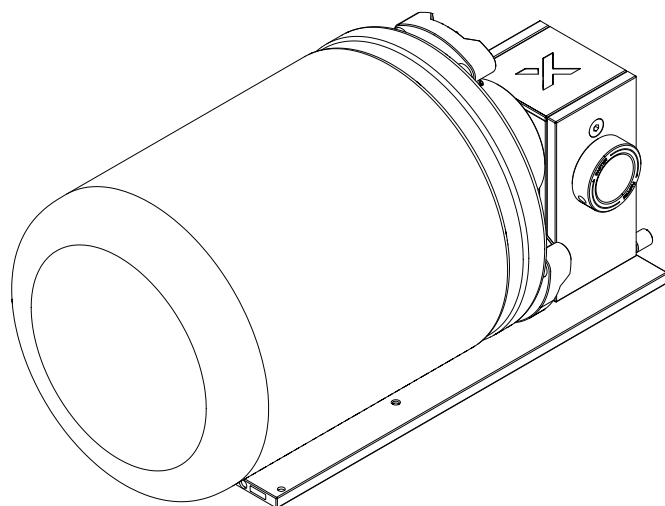
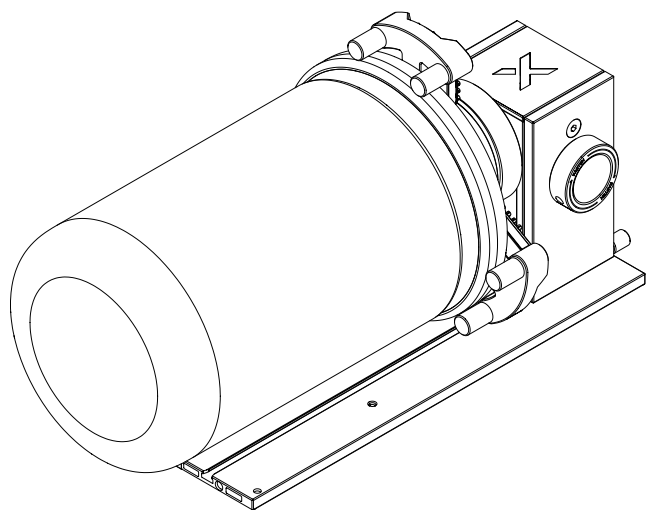

Gia công vật thể hình cầu

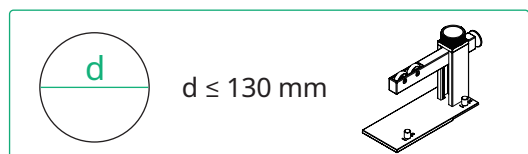

1 Lắp cụm mâm cặp đã ráp hoàn chỉnh vào cụm động cơ.

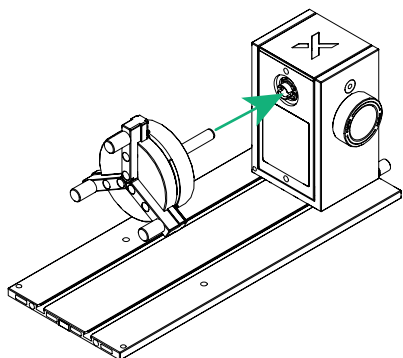

2 Xoay cụm mâm cặp cho đến khi nghe tiếng "cạch".

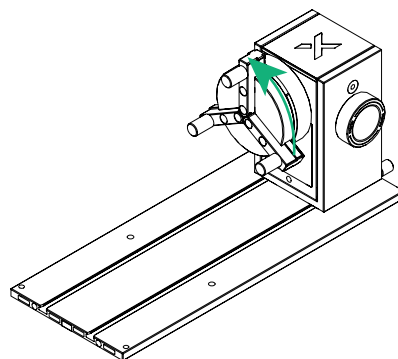

3 Đặt một phía của phôi áp vào các ngàm kẹp.

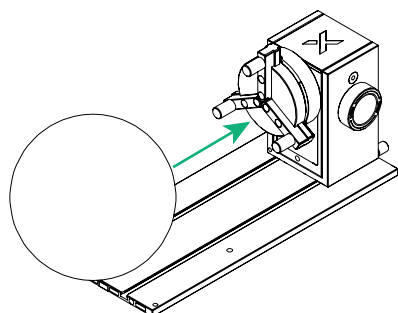

4 Trượt cụm đỡ vào tấm đế chính, sao cho đầu loa áp sát vào phía bên kia của phôi.

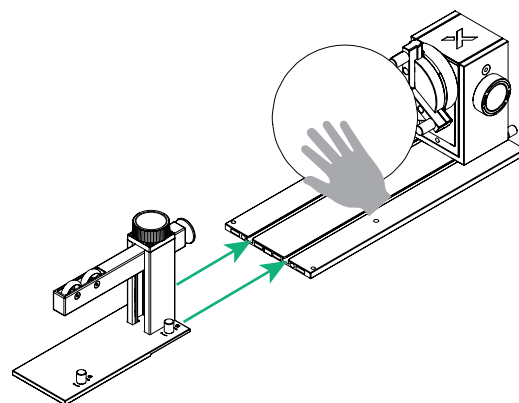

5 Xoay núm theo chiều kim đồng hồ để cố định vị trí cụm đỡ.

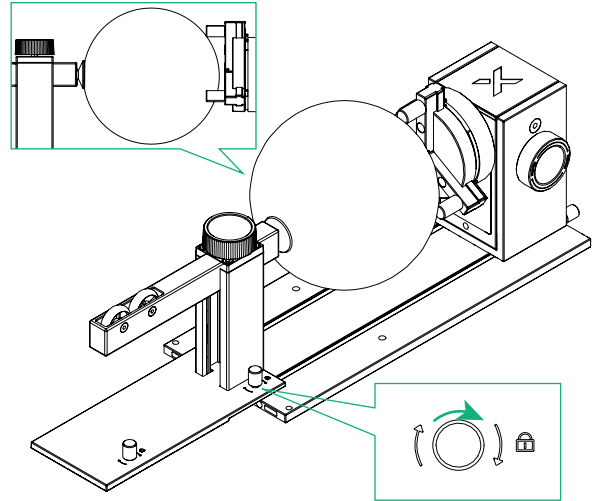

Gia công nhẵn

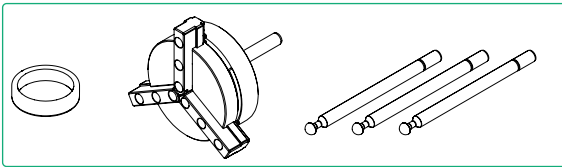

1 Lắp đặt các bộ phận chốt đỡ.

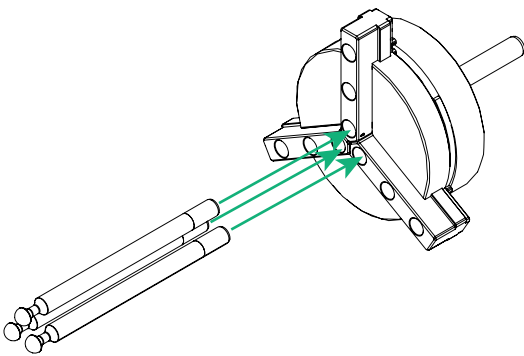

2 Đặt nhẫn lên các bộ phận chốt đỡ.

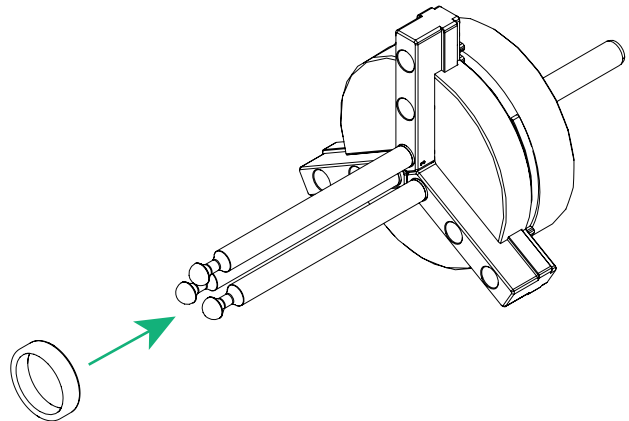

3 Xoay núm để cố định nhẫn.

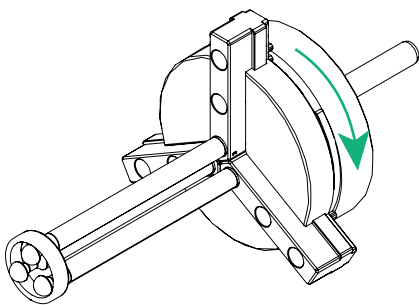

4 Lắp mâm cặp vào cụm động cơ.

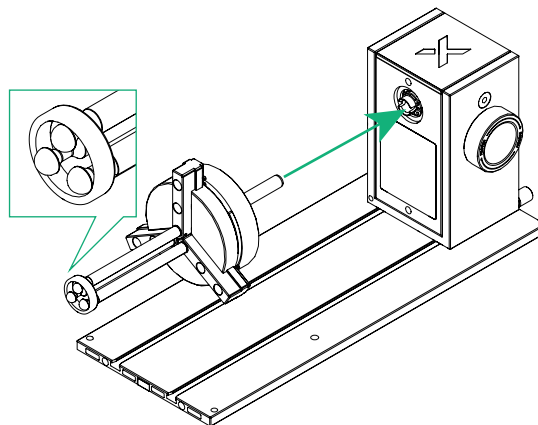

- 5 Xoay mâm cặp cho đến khi nghe tiếng "cạch".

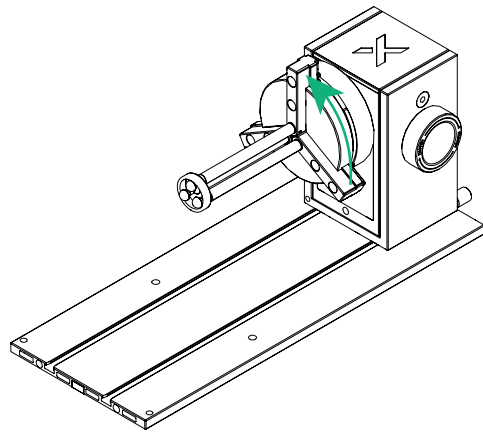

Sử dụng với xTool M2

- 1 Nhấn công tắc nguồn của xTool M2 để tắt thiết bị.

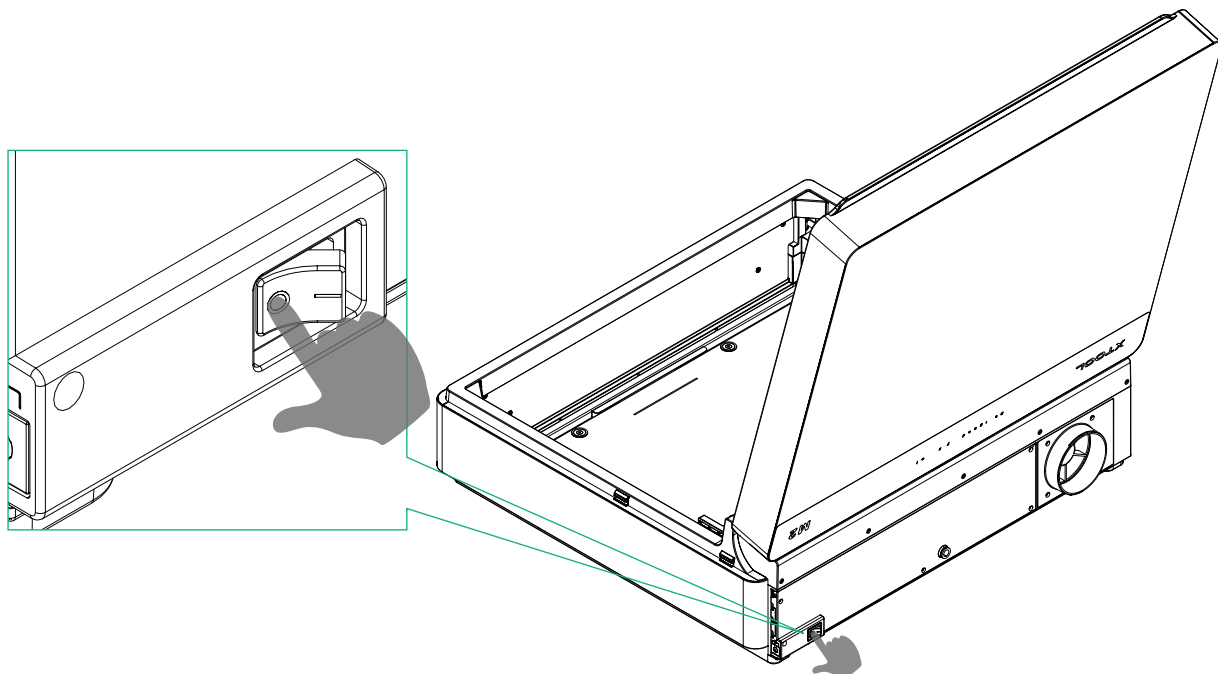
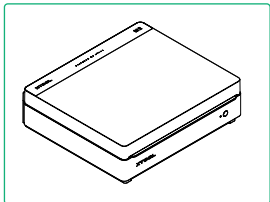

2 Tháo cáp kết nối mô-đun.

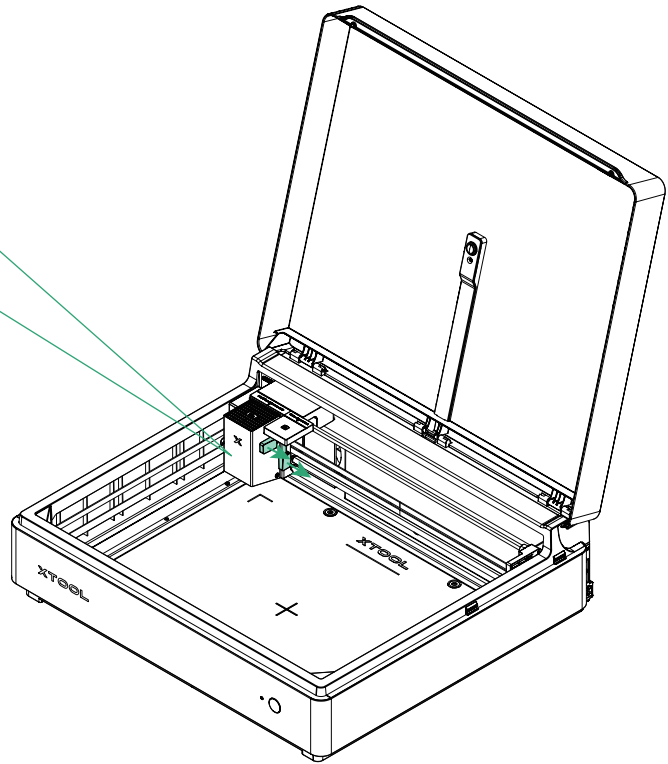

3 Tháo mô-đun laser.

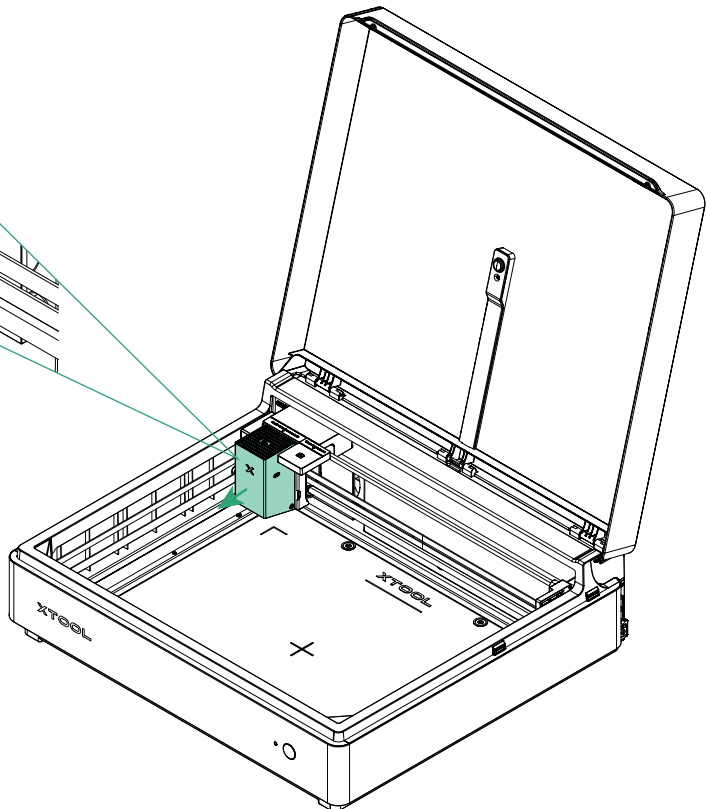
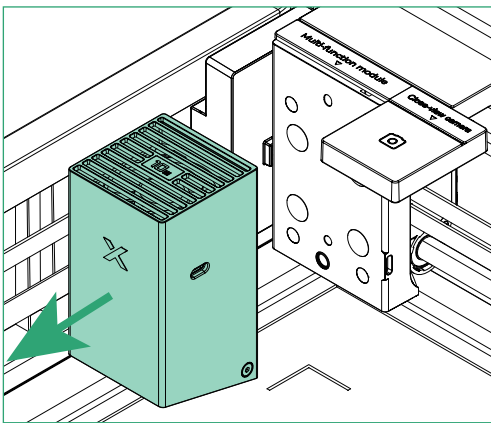

4 Gắn giá đỡ đầu phát laser ngang vào giá đỡ mô-đun đa chức năng.

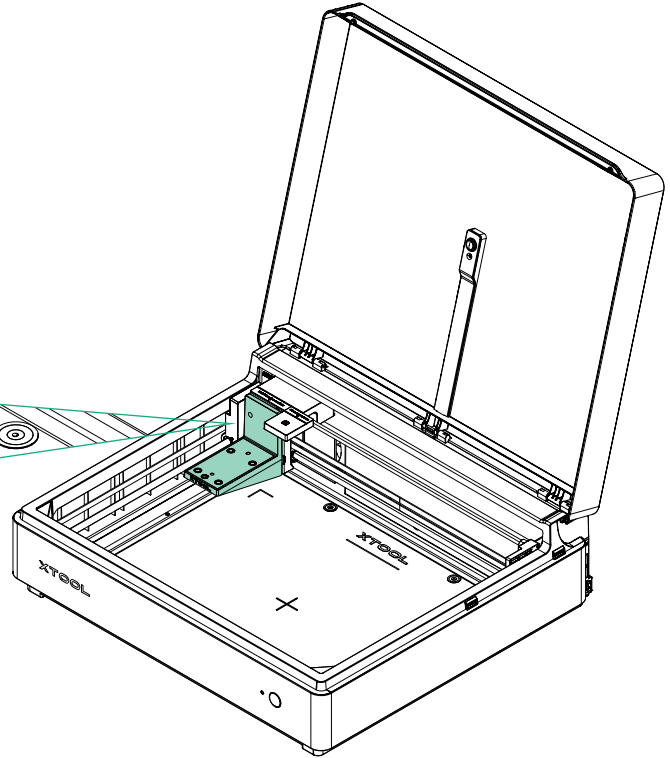
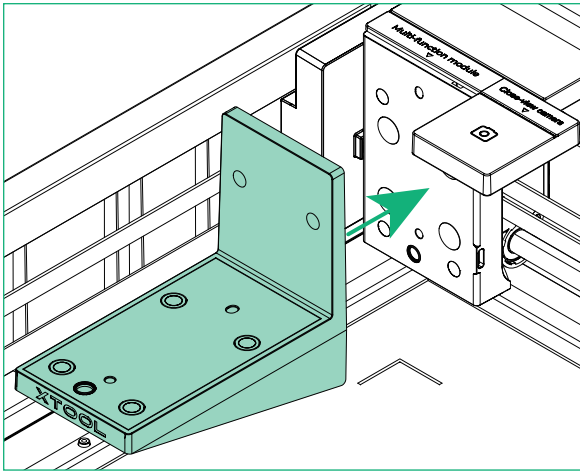
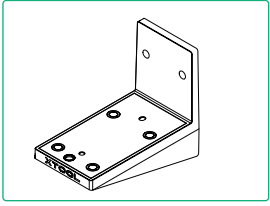

5 Lắp tấm chắn laser vào mô-đun laser.

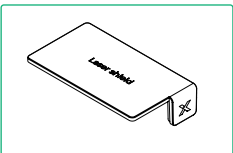

Đối với mô-đun laser 10 W, 20 W hoặc 40 W, lắp tấm chắn laser như hình minh họa. Đối với mô-đun laser 3 W, không cần lắp tấm chắn laser.

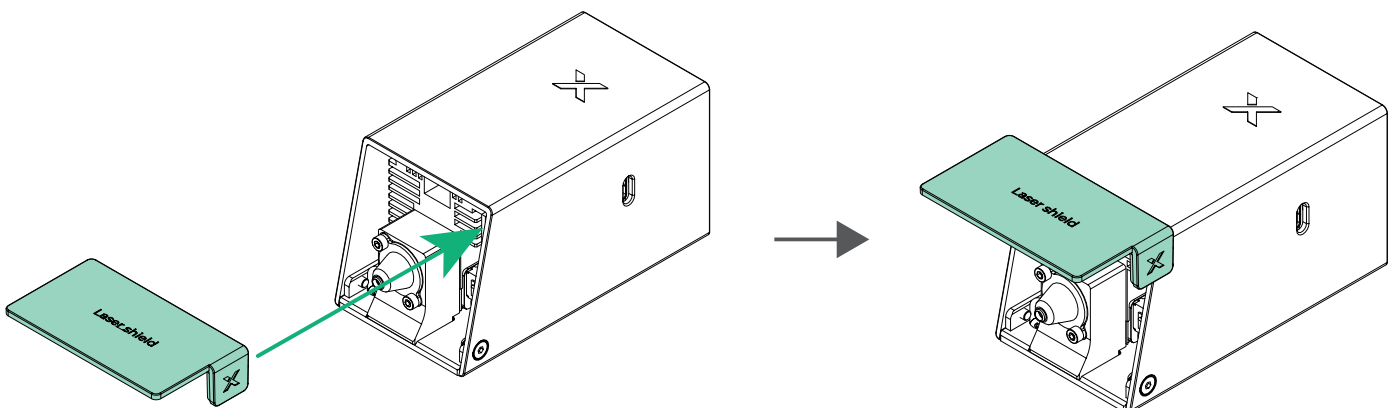

6 Gắn mô-đun laser vào giá đỡ đầu phát laser ngang.

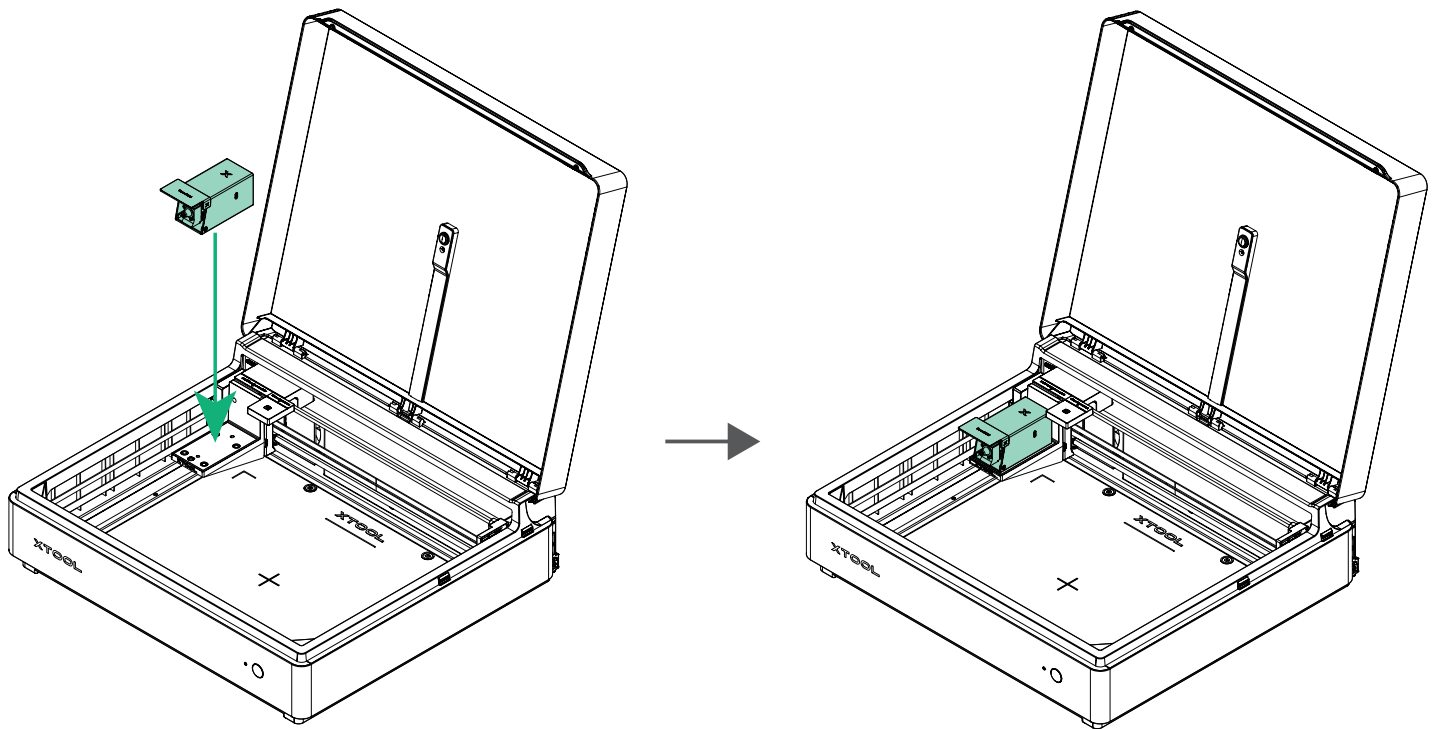

7 Kết nối mô-đun laser với thiết bị bằng cáp kết nối mô-đun.

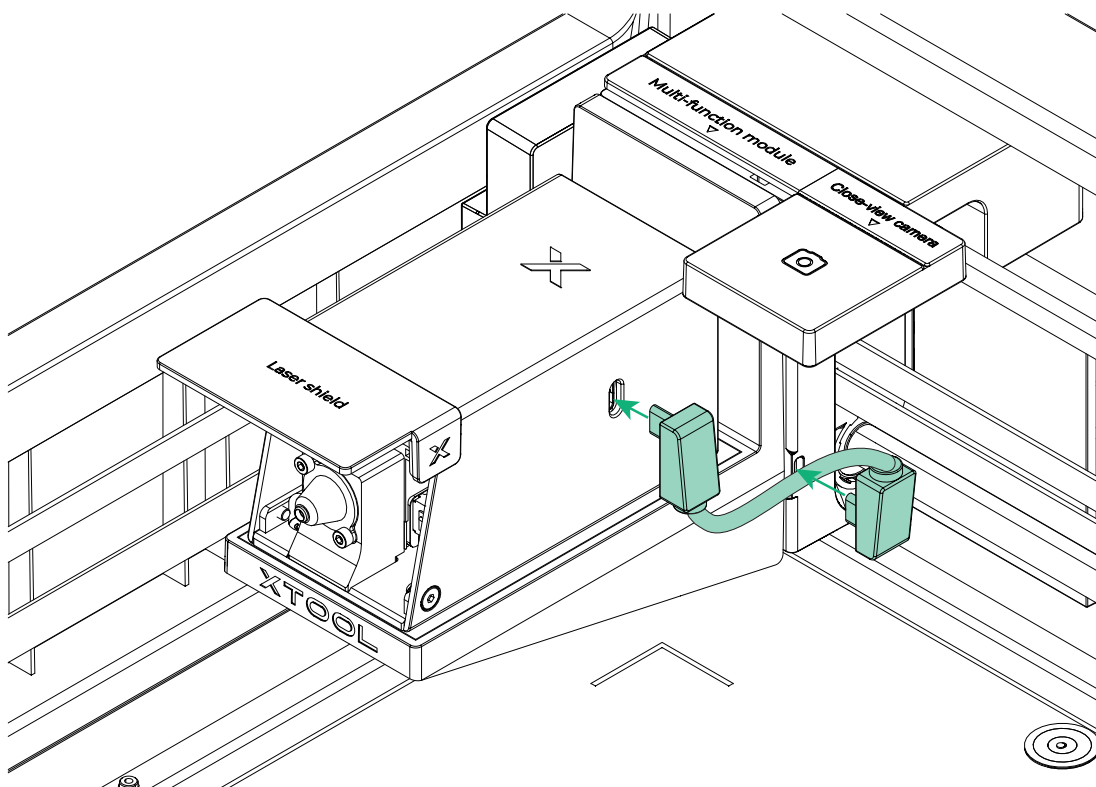

8 Đặt cụm động cơ đã lắp ráp và tẩm để chính gần vào vị trí trung tâm của thiết bị.

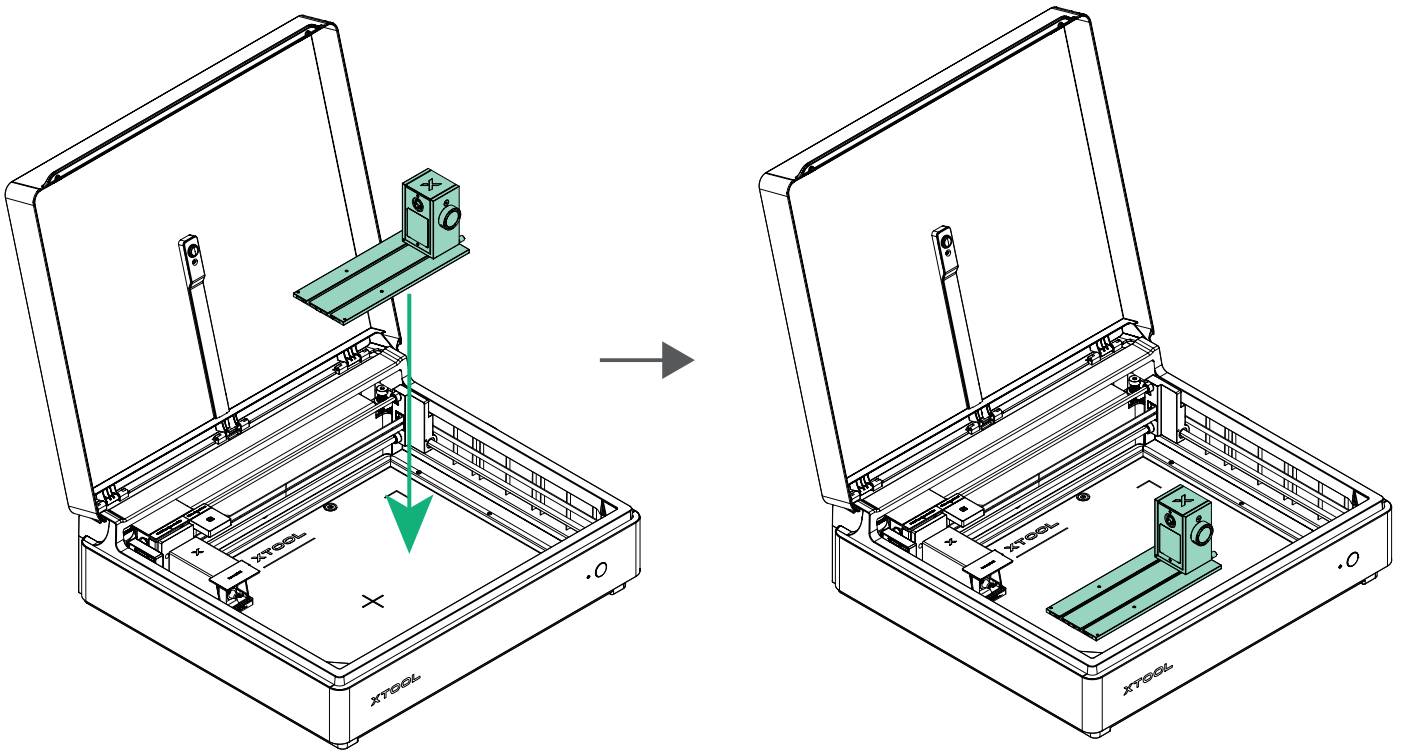

9 Cắm một đầu của cáp kết nối thiết bị vào cổng ở phía sau của cụm động cơ.

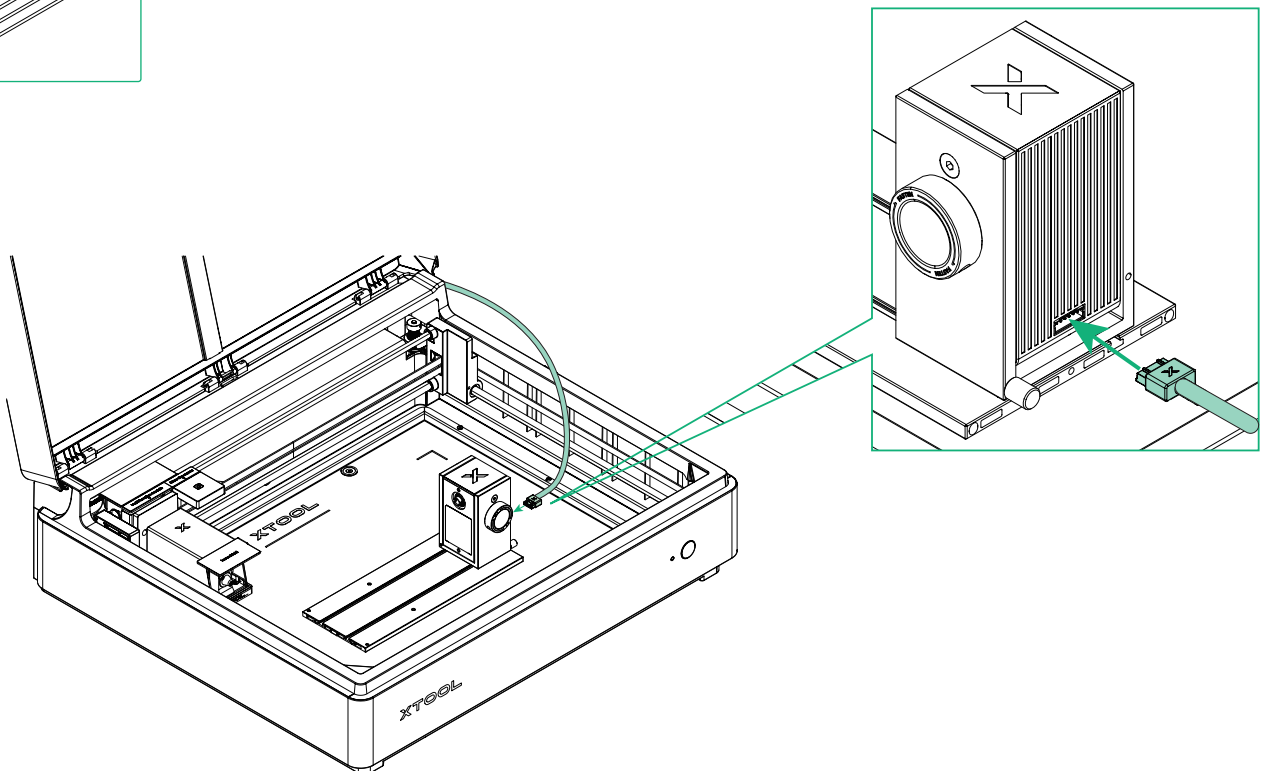
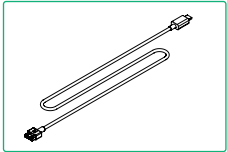

10 Đặt tấm định vị vào góc dưới bên phải bên trong thiết bị.

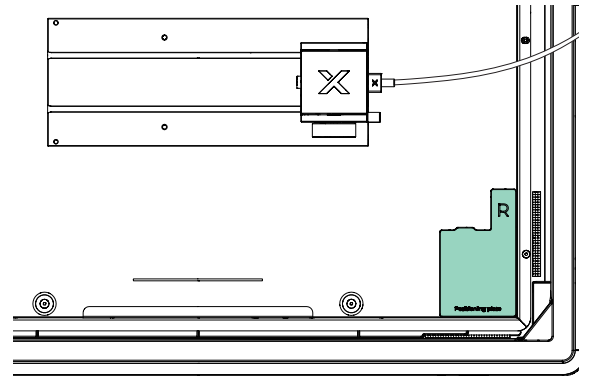
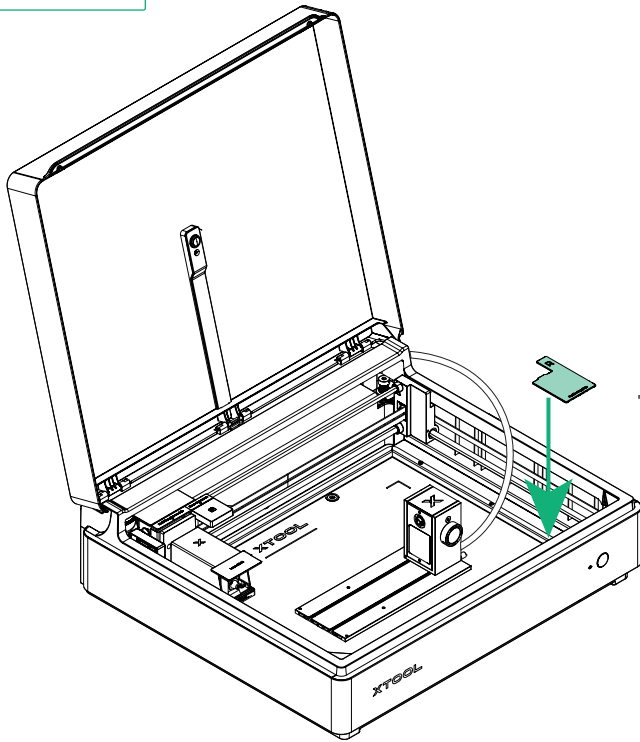
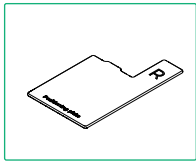

11 Di chuyển Phụ kiện xoay xTool 3 Lite đến cạnh tấm định vị, đảm bảo đặt chắc chắn áp sát vào tấm định vị.

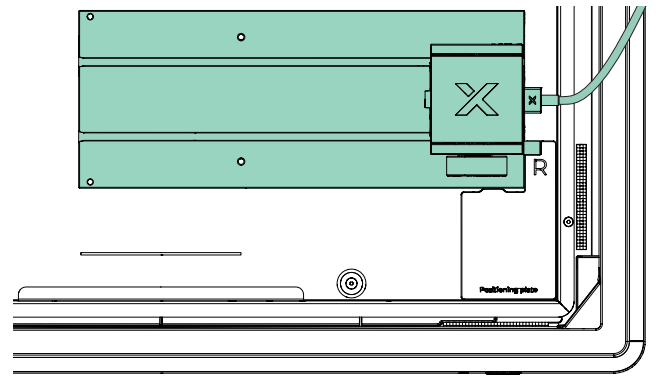
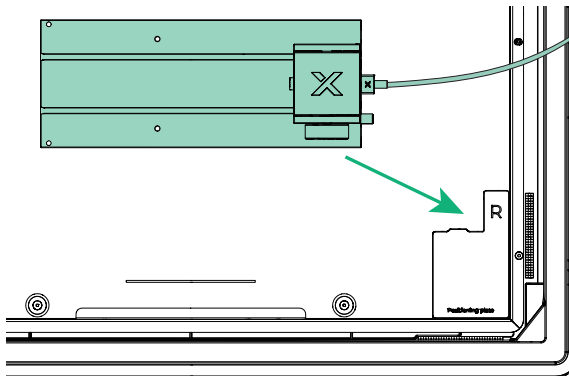

12 Đặt tấm định vị còn lại ở phía bên kia của tấm để chính.

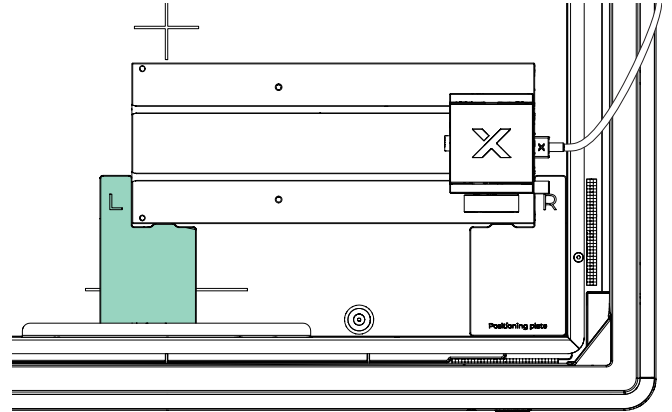
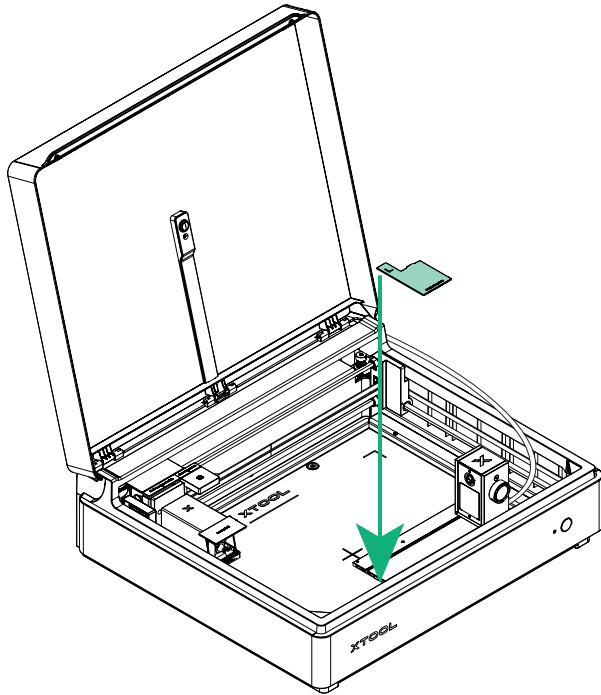
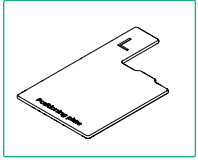

13 Lắp phi lên Phụ kiện xoay xTool 3 Lite.

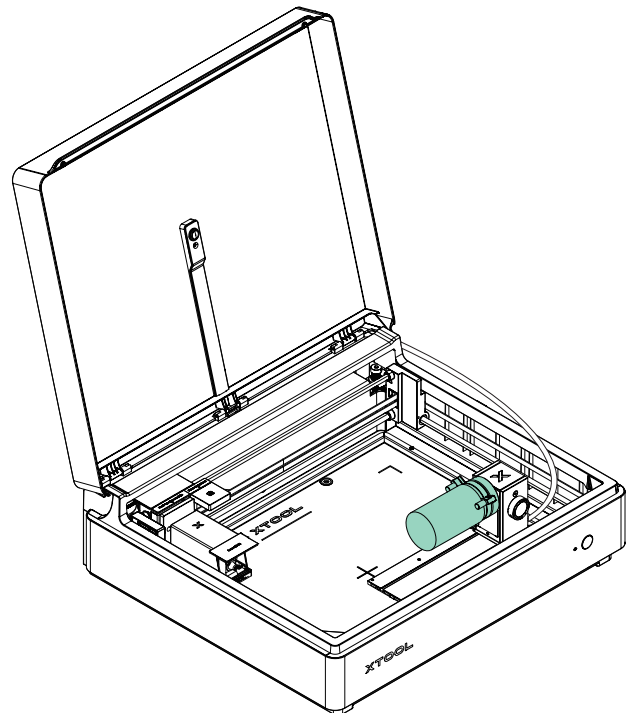
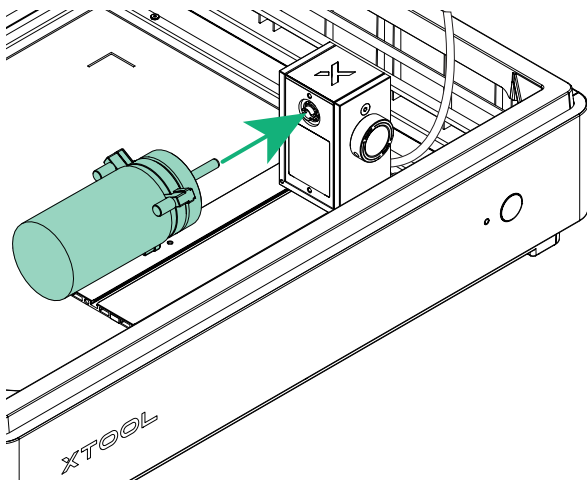

14 Cố định cáp kết nối thiết bị vào các kẹp cáp, và cắm đầu còn lại vào bất kỳ cổng mở rộng nào trên thiết bị.

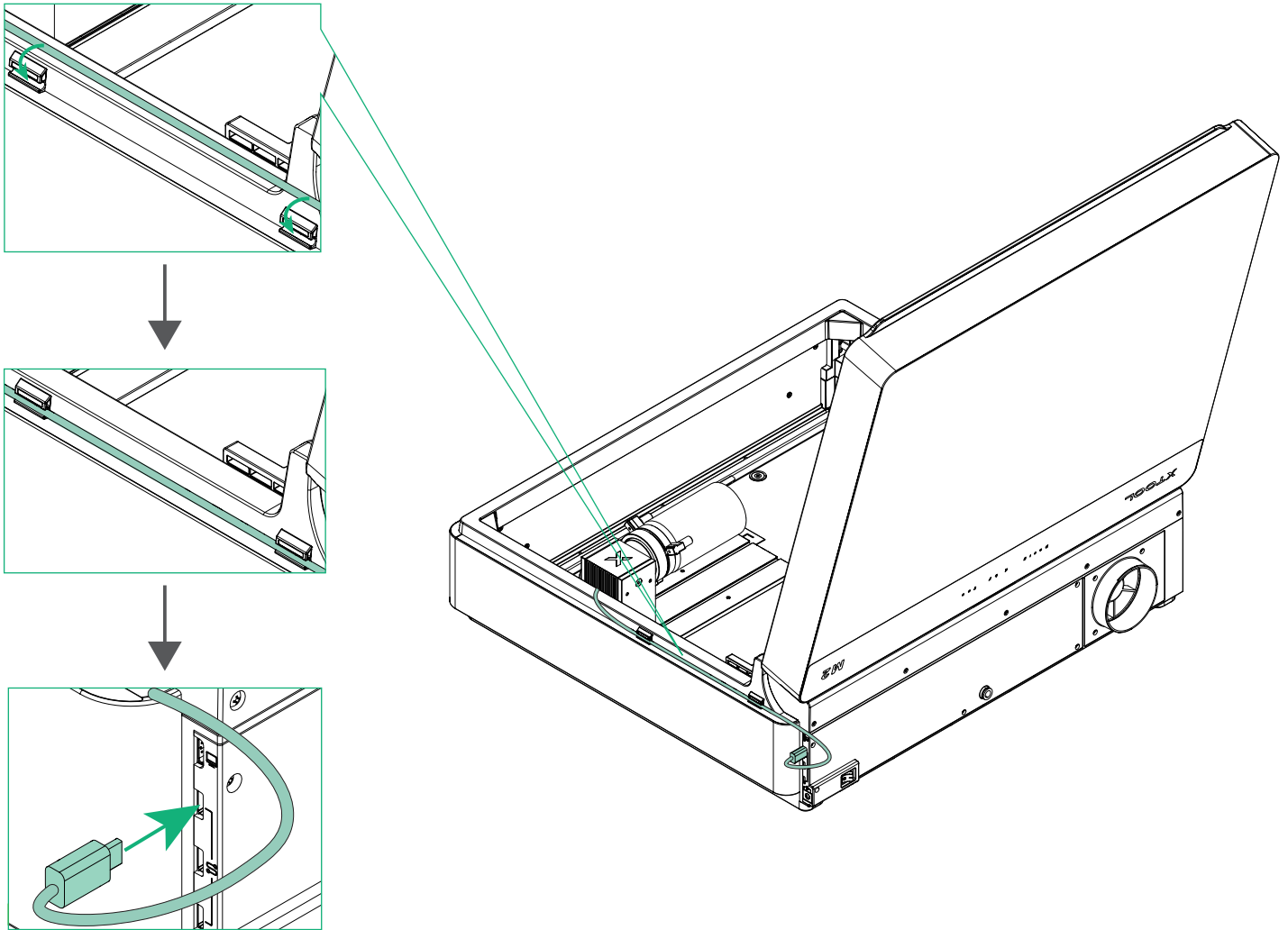

Nếu bạn chưa tháo miếng dán trên các cổng mở rộng của xTool M2, hãy tháo miếng dán trước, sau đó cắm đầu còn lại của cáp kết nối thiết bị vào bất kỳ cổng mở rộng nào.

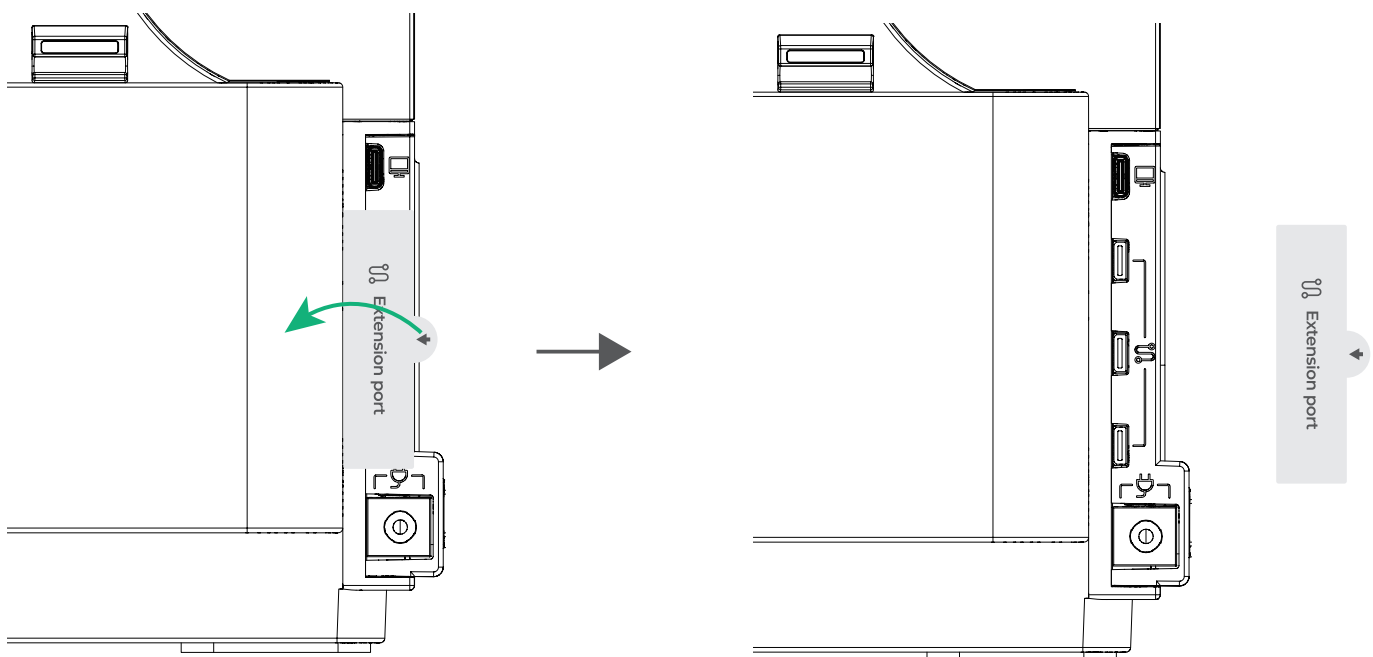

15 Đóng nắp.

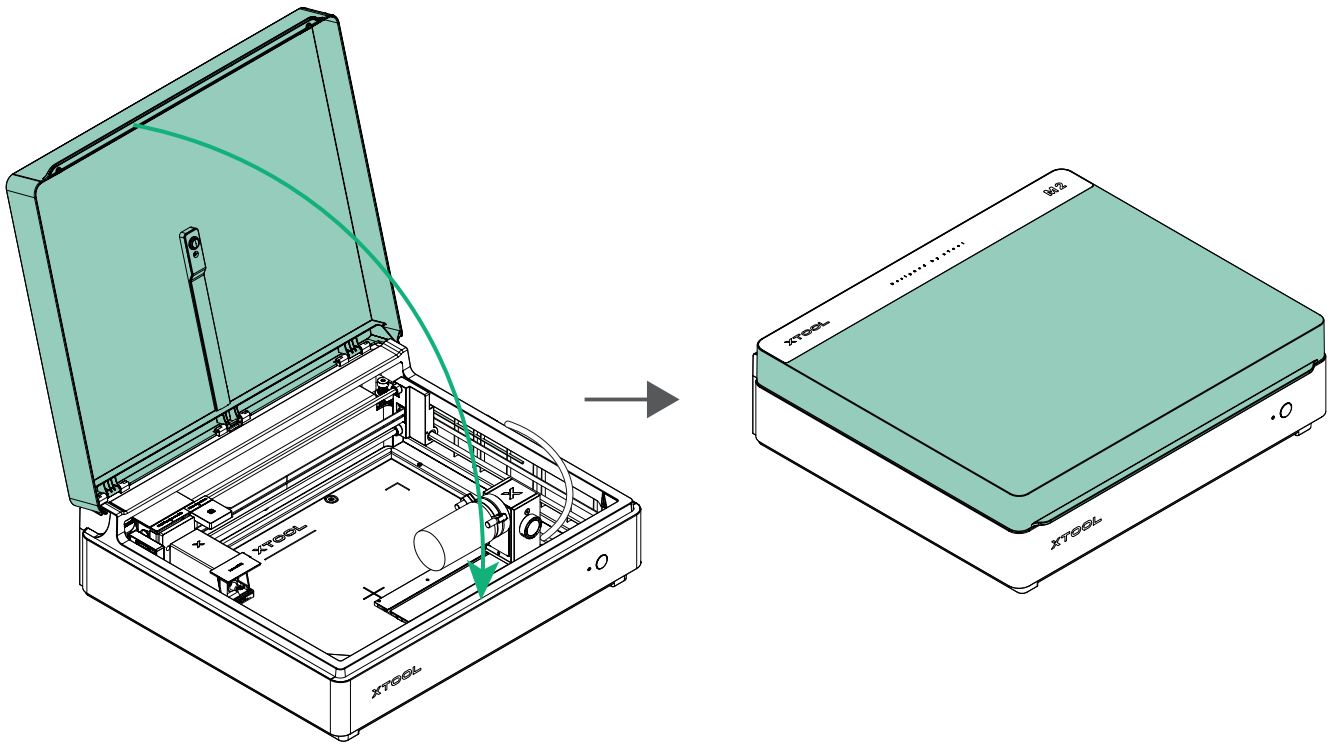

Sau khi đóng nắp, luôn kiểm tra xem cáp kết nối thiết bị có được luồn đúng qua khe trên nắp hay không. Nếu chưa được đặt đúng vị trí, hãy mở nắp và điều chỉnh cáp để đảm bảo cáp không bị kẹt.

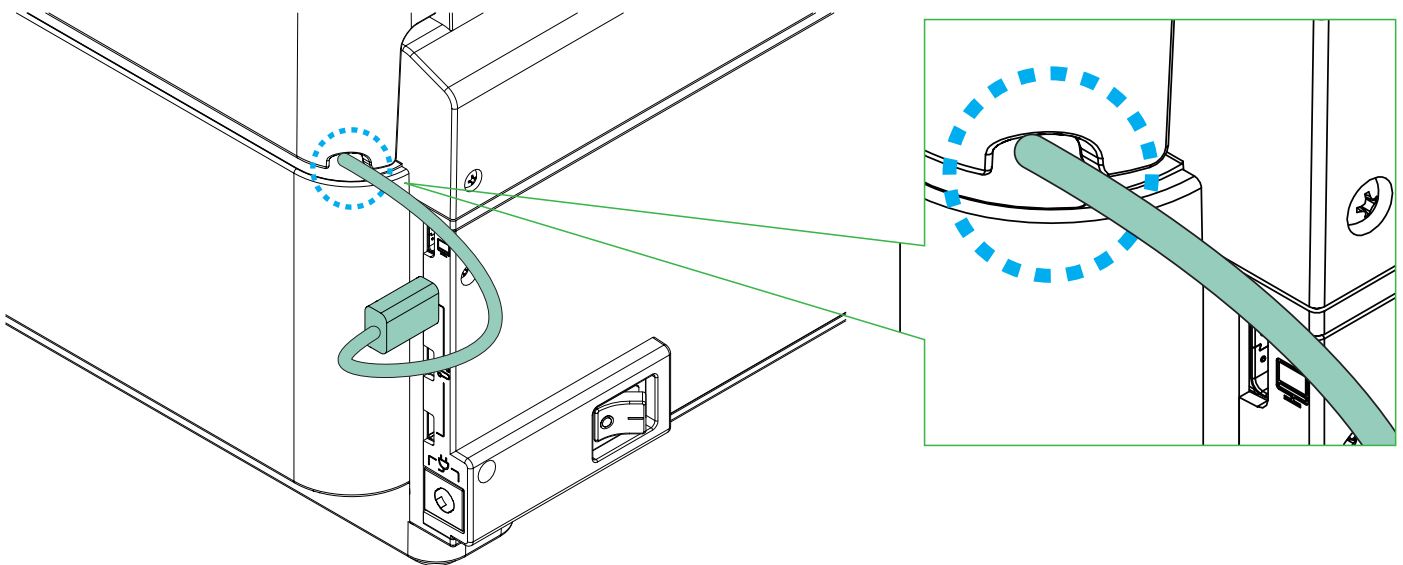

- 16** Mở phần mềm xTool và làm theo hướng dẫn để hoàn thành các bước tiếp theo. Truy cập đường link hoặc quét mã QR để biết chi tiết.



support.xtool.com/article/2920

*Một số phiên bản ngôn ngữ được dịch bởi trí tuệ nhân tạo (AI). Nếu phát hiện bất kỳ sai sót hoặc điểm mơ hồ nào, vui lòng liên hệ với chúng tôi ngay lập tức. Chúng tôi sẽ kiểm tra và chỉnh sửa nội dung trong thời gian sớm nhất.

XTOOL