

xTOOL

Módulo rotativo 3 Lite xTool

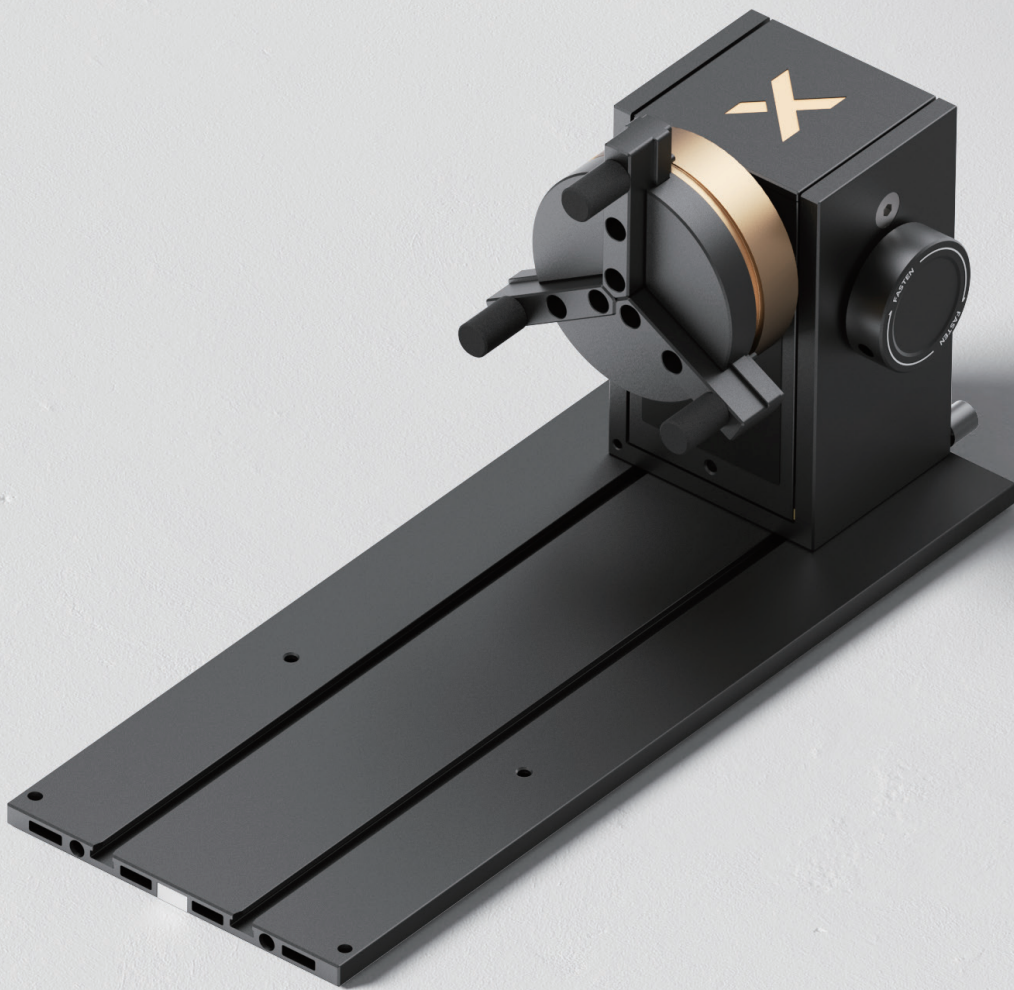

Manual de referência rápida

Índice

Dicas de segurança	-----	01
Lista de itens	-----	01
Utilizar o Módulo rotativo 3 Lite xTool	-----	02
Para uso com o xTool M2	-----	08

Dicas de segurança

- O produto apresenta um design de libertação rápida magnética. Não coloque a mão entre as peças magnéticas durante a utilização para não apertar a mão. Existe ainda o risco de aperto ao montar diferentes módulos, rodar o mandril e ajustar o módulo de potência e o módulo de apoio.
- Mantenha o produto afastado das crianças.
- Limpe o produto com um pano seco.

Lista de itens

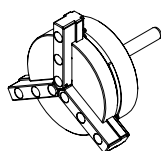

Forquilha mandril

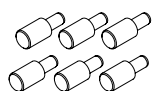

Mandíbula cilíndrica



Mandíbula em forma de T

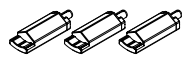

Mandíbula alongada

Componentes da forquilha mandril

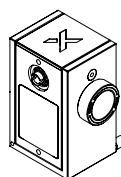

Módulo de potência

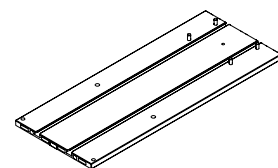

Placa de base principal

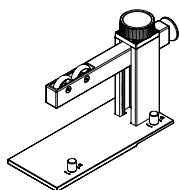

Módulo de apoio

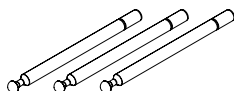

Componentes do pino



Escudo laser

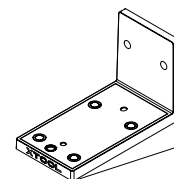

Suporte para emissão de laser horizontal

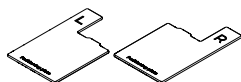

Placa de posicionamento

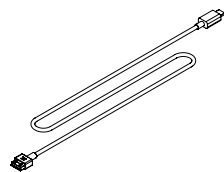

Cabo de conexão do dispositivo

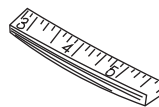

Fita métrica



Consulte support.xtool.com/article/1936 para obter mais detalhes sobre como usar a fita métrica.

Utilizar o Módulo rotativo 3 Lite xTool

Preparativos

1 Fixe o módulo de potência à placa de base principal.

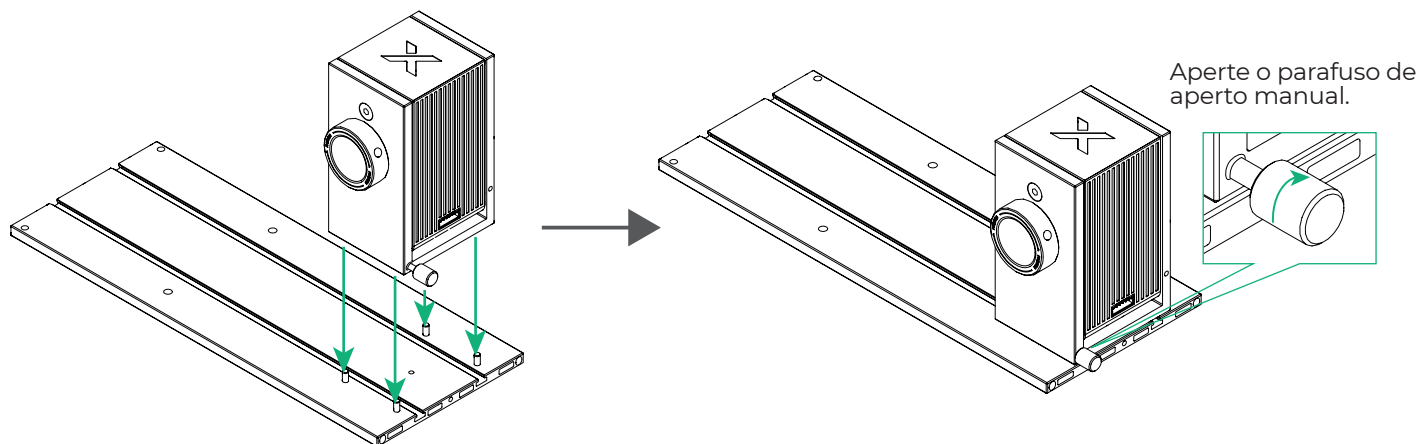
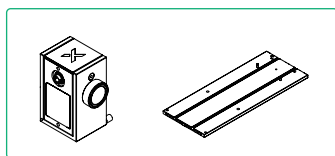

2 Monte os componentes da forquilha mandril.

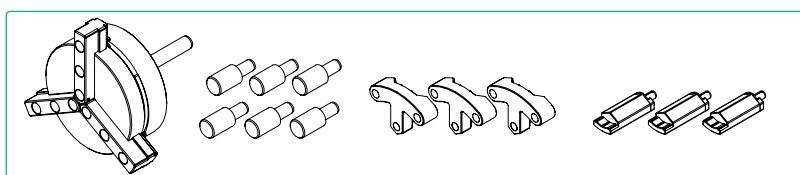

■ Método 1:
Adequado para processar peças rotativas comuns

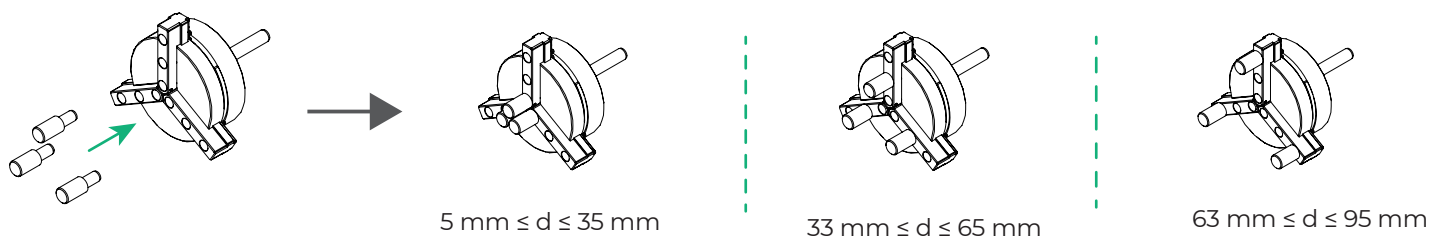

■ Método 2:
Adequado para processar peças rotativas de grandes dimensões ou com superfície lisa

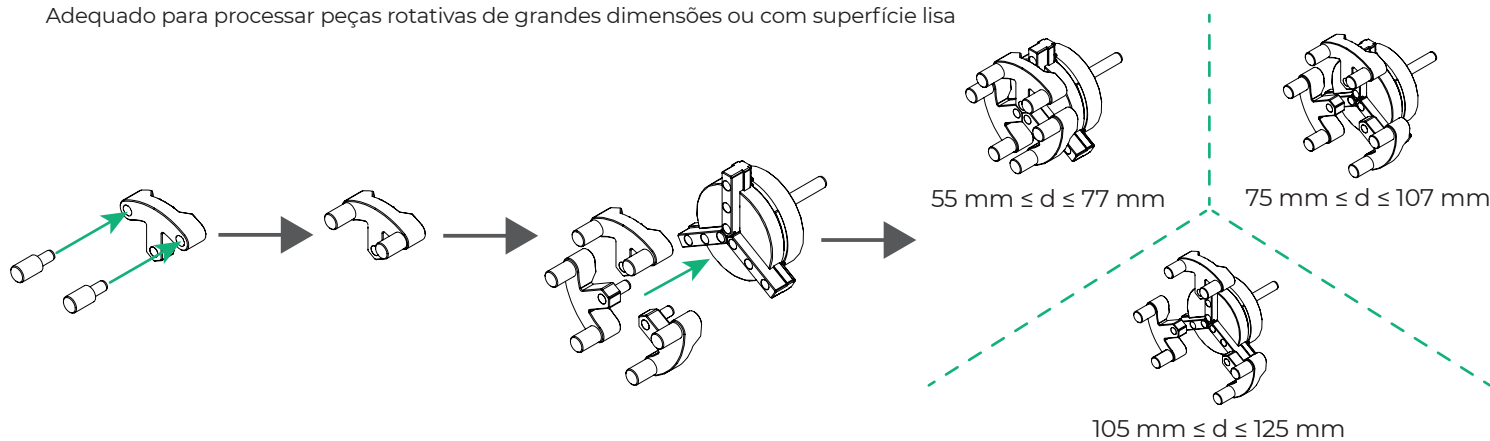

- Método 3:
Adequado para processar peças rotativas pequenas ou leves

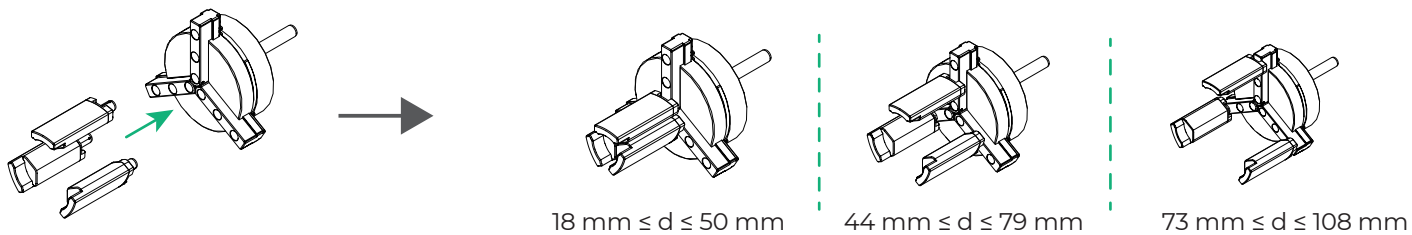

Processar objetos cilíndricos

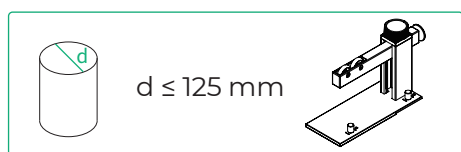

- 1 Coloque a peça numa mesa. Posicione a forquilha mandril contra a peça, conforme a ilustração, com as mandíbulas a rodear o exterior da peça.

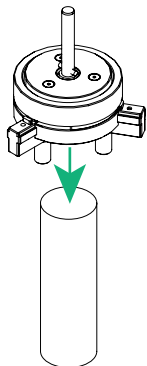

- 3 Insira os componentes da forquilha mandril no módulo de potência.

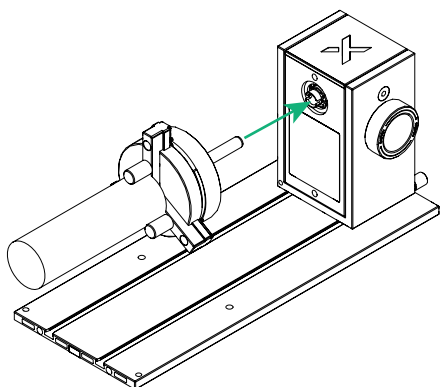

- 2 Rode o botão puxador para fixar a peça.

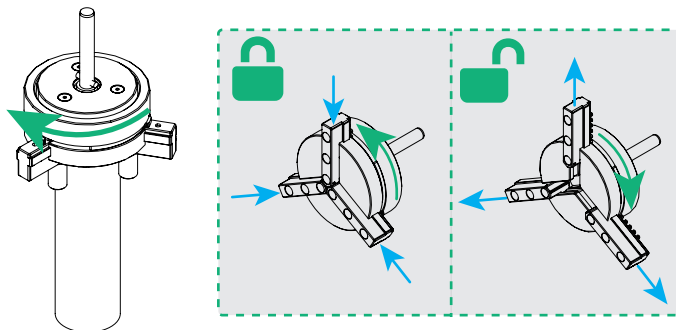

- 4 Rode os componentes da forquilha mandril até ouvir um estalido.

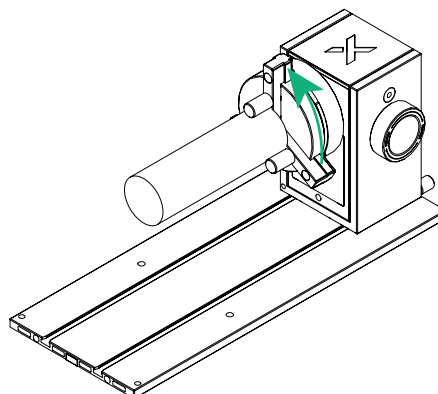

5 Deslize o módulo de apoio para dentro da placa de base principal.

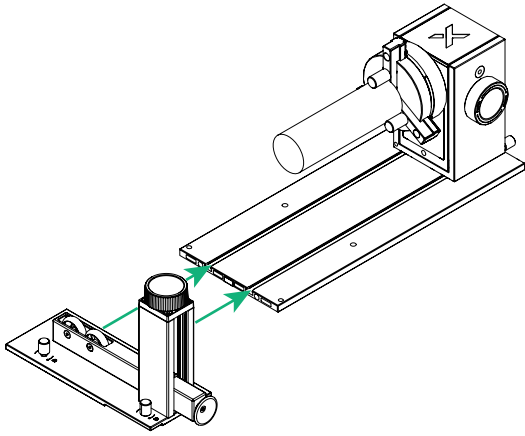

6 Rode o botão puxador no sentido horário para segurar o módulo de apoio na devida posição.

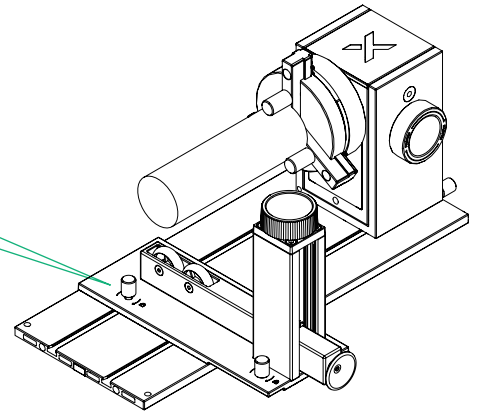
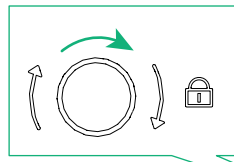

7 Rode o botão puxador para ajustar a altura das duas rodas no módulo de apoio até que toquem na peça.

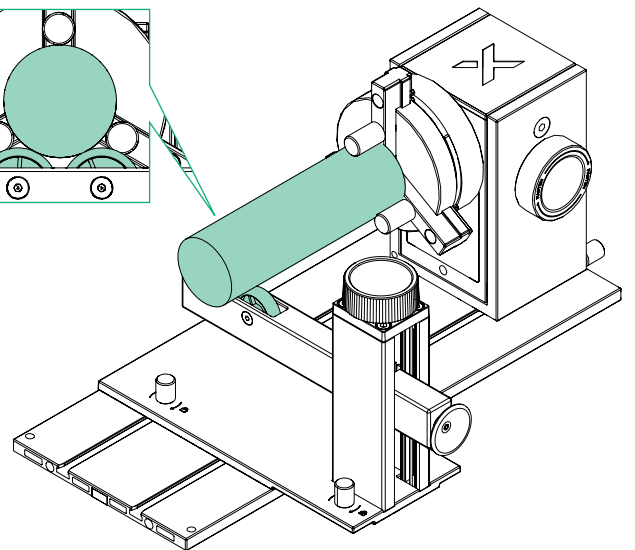
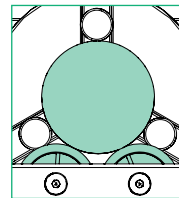
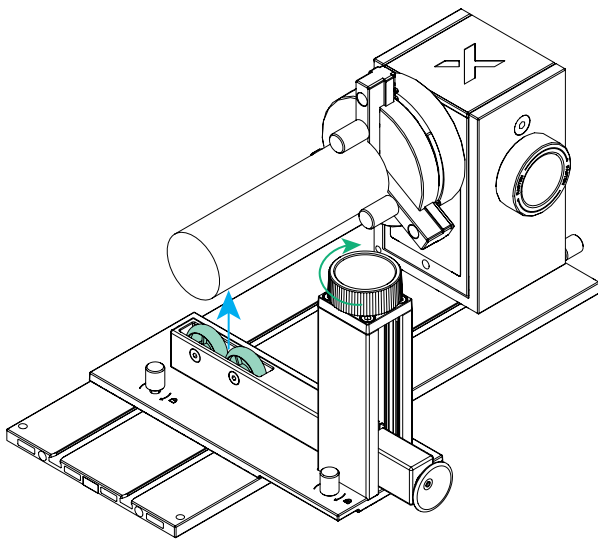

Se a peça for comprida, existem duas formas de utilizar o módulo de apoio.

■ Método 1:
deslizar o módulo de apoio para dentro da placa de base principal e mantê-lo na devida posição

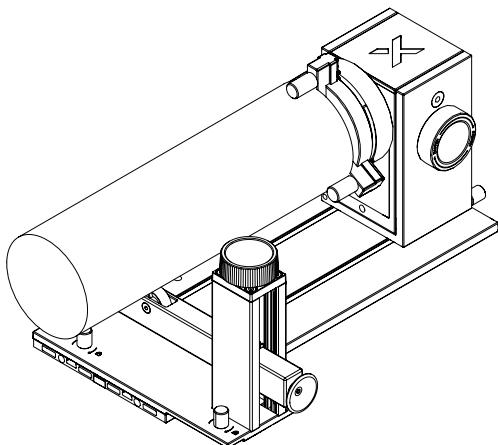

■ Método 2:
colocar o módulo de apoio fora da placa de base principal

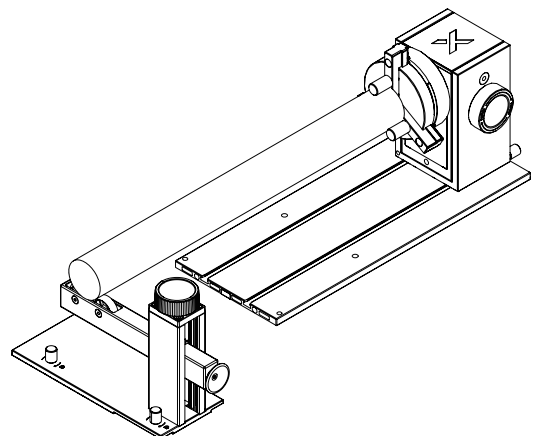



Os seguintes são cenários comuns de aplicação para o uso de mandíbula alongada, bem como para o uso simultâneo de Mandíbula cilíndrica e mandíbula em forma de T.

(1) Mandíbula alongada: é principalmente adequada para o processamento de peças rotativas com diâmetro inferior a 80 mm. Recomenda-se montar a mandíbula alongada nos furos do meio ou nos furos mais internos da forquilha mandril.

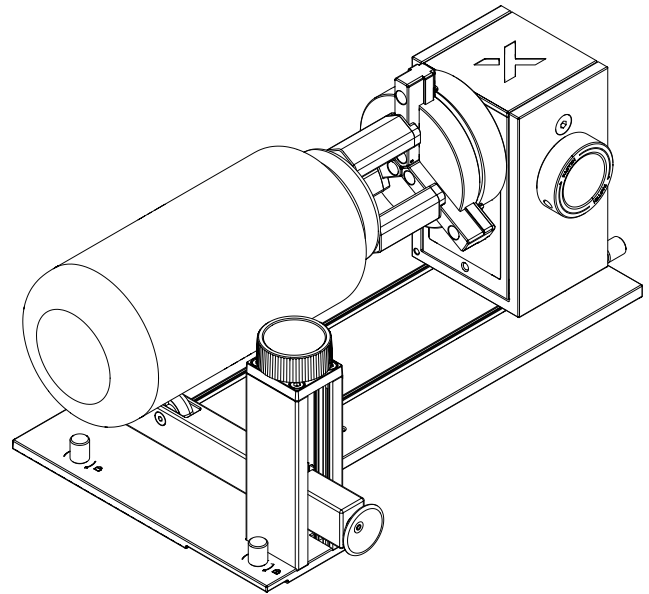
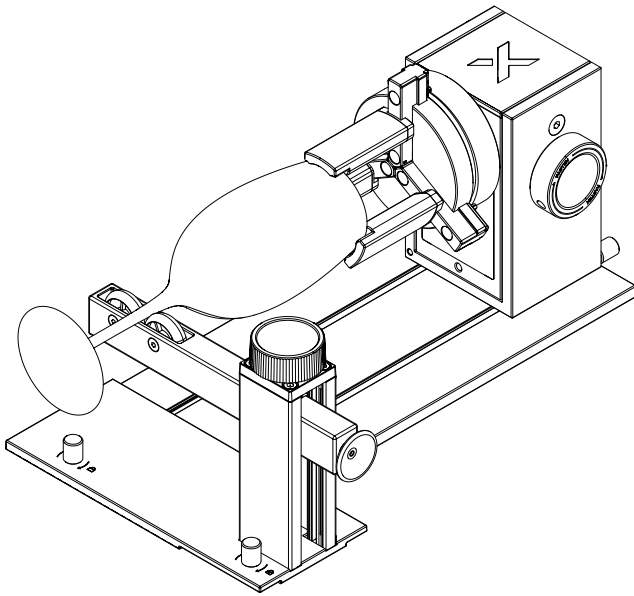

Se outras garras forem montadas nos furos do meio ou nos furos mais internos da forquilha mandril, existe a possibilidade de o módulo laser colidir com a forquilha mandril ou com outros componentes durante o processamento.

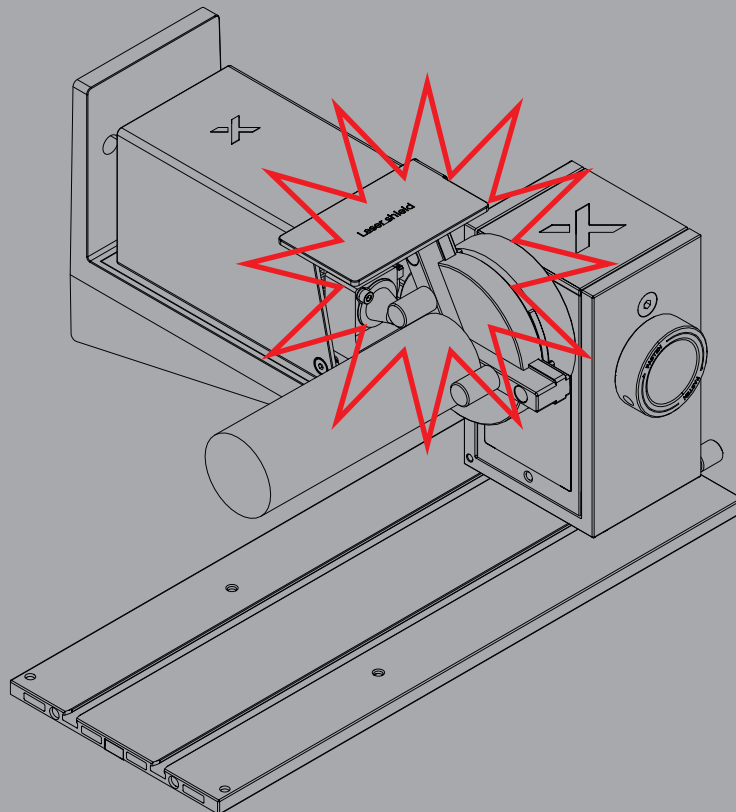

(2) Mandíbula cilíndrica + mandíbula em forma de T: recomenda-se montá-las nos furos mais externos da forquilha mandril.

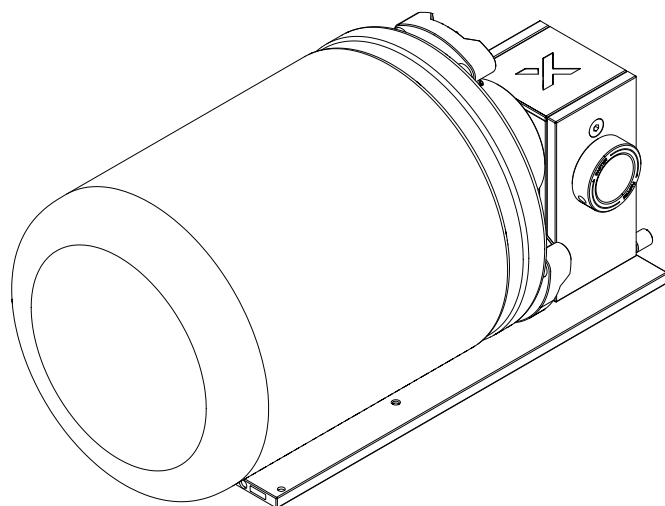
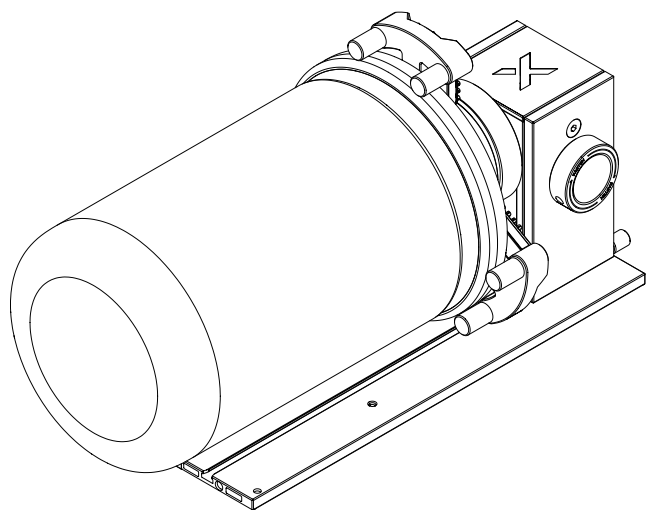

Processar objetos esféricos

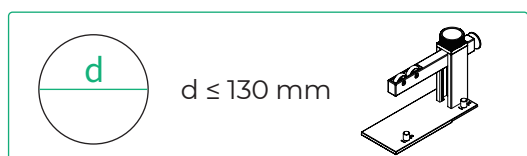

1 Insira os componentes montados da forquilha mandril no módulo de potência.

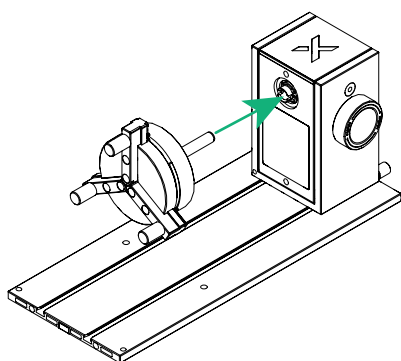

3 Coloque um lado da peça contra as mandíbulas.

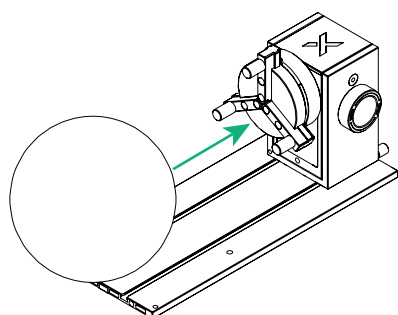

2 Rode os componentes da forquilha mandril até ouvir um estalido.

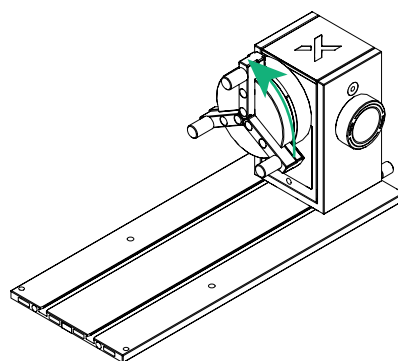

4 Deslize o módulo de apoio para dentro da placa de base principal, com a extremidade redonda contra o outro lado da peça.

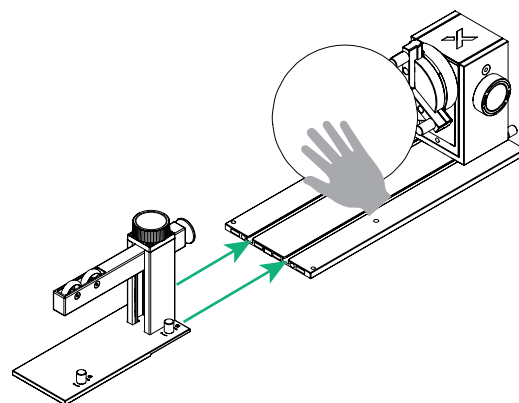

- 5** Rode o botão puxador no sentido horário para segurar o módulo de apoio na devida posição.

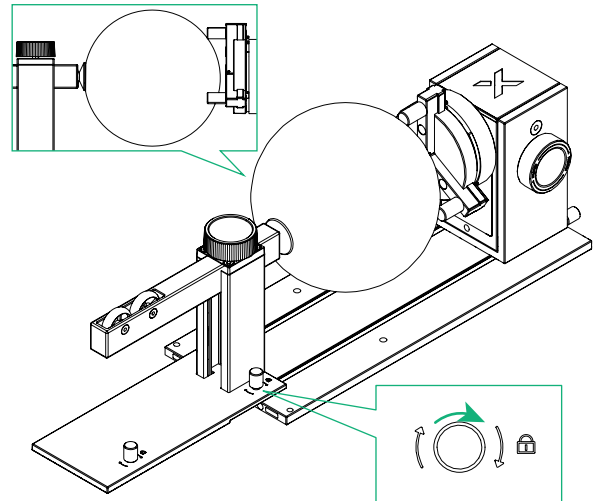

Processar anéis

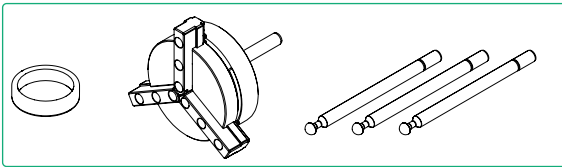

- 1** Instale os componentes do pino.

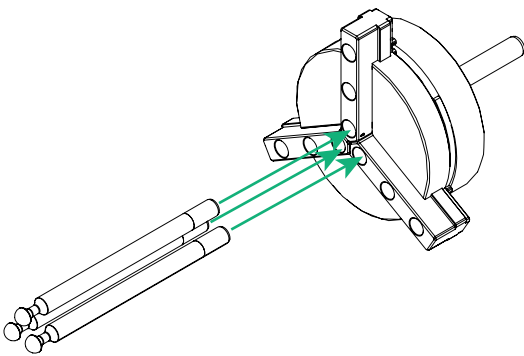

- 2** Coloque o anel sobre os componentes do pino.

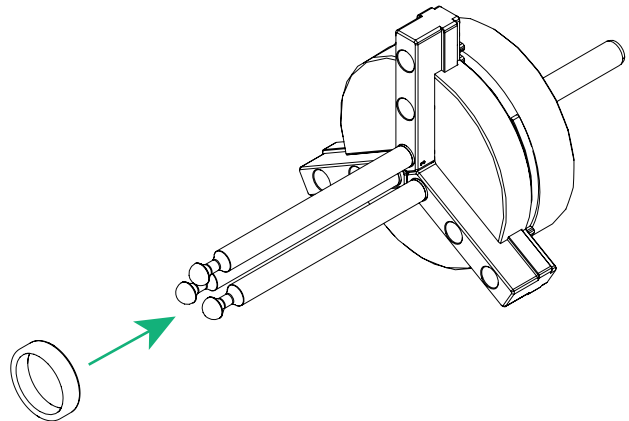

- 3** Rode o botão puxador para fixar o anel.

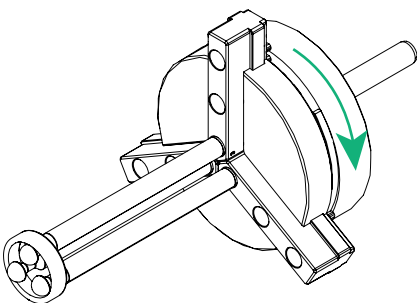

- 4** Insira a forquilha mandril no módulo de potência.

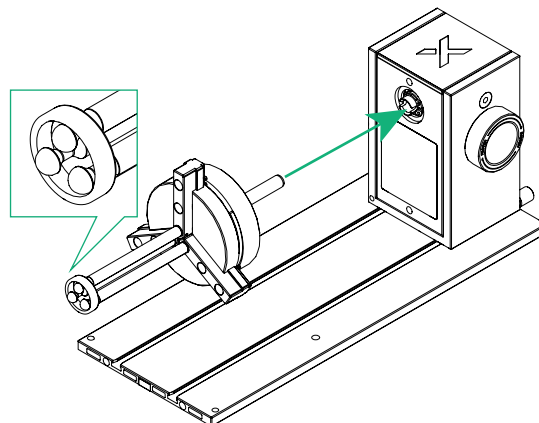

5 Rode a forquilha mandril até ouvir um estalido.

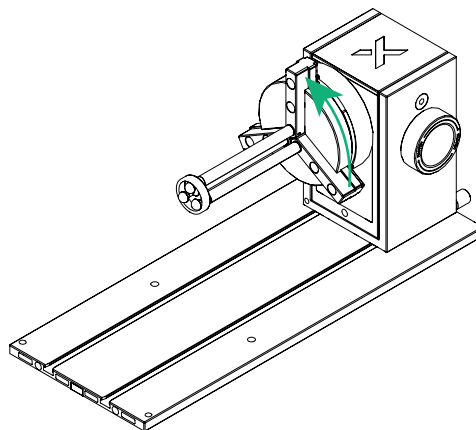

Para uso com o xTool M2

1 Pressione o botão liga/desliga do xTool M2 para desligar o dispositivo.

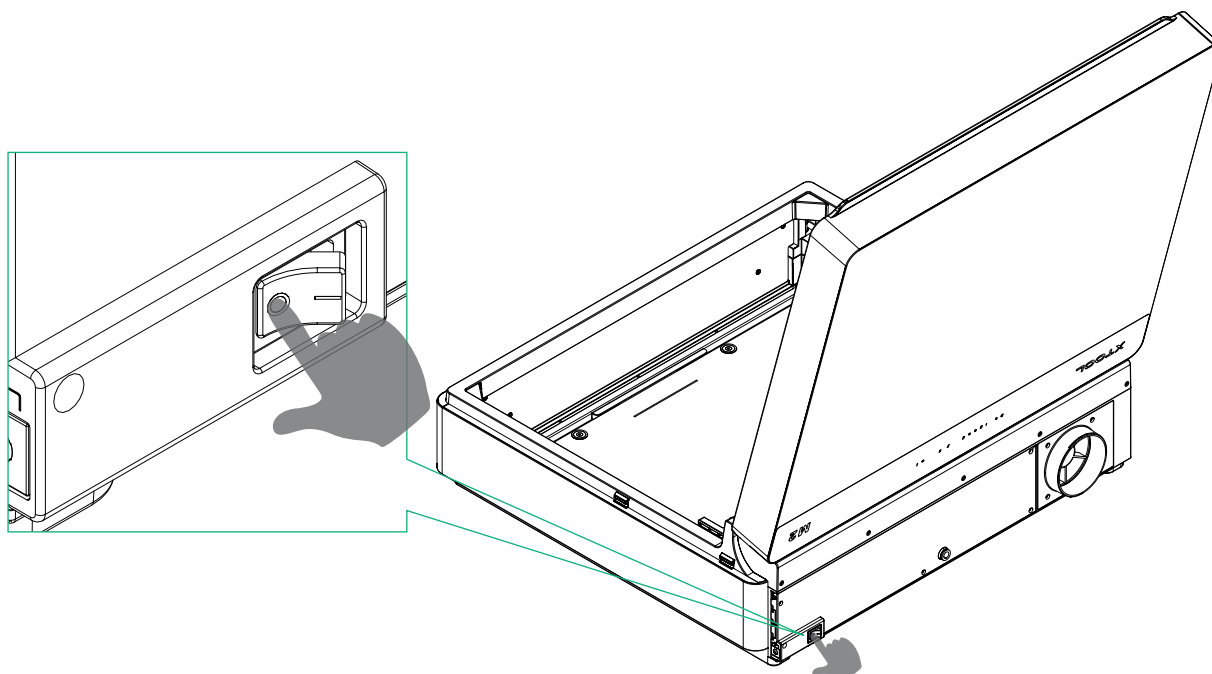
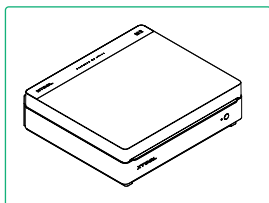

2 Desconecte o cabo de conexão do módulo.

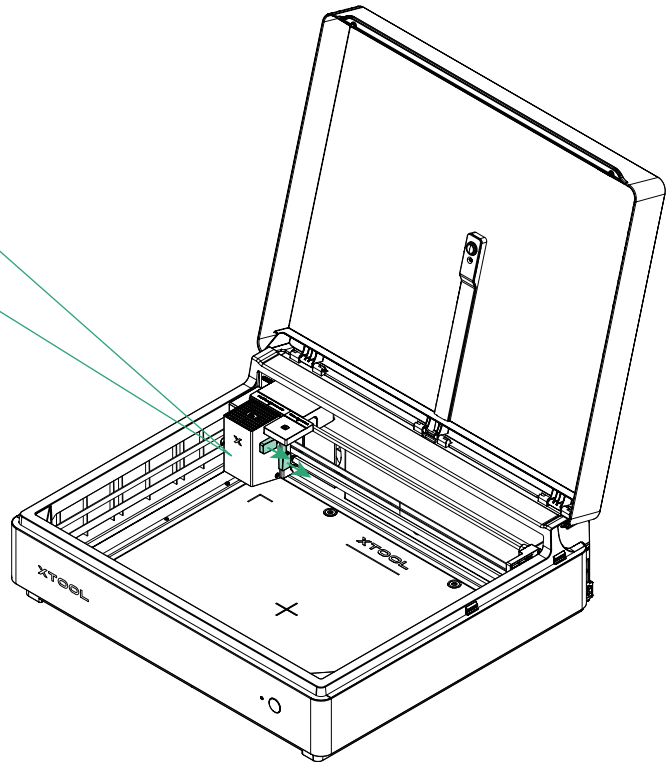

3 Remova o módulo de laser.

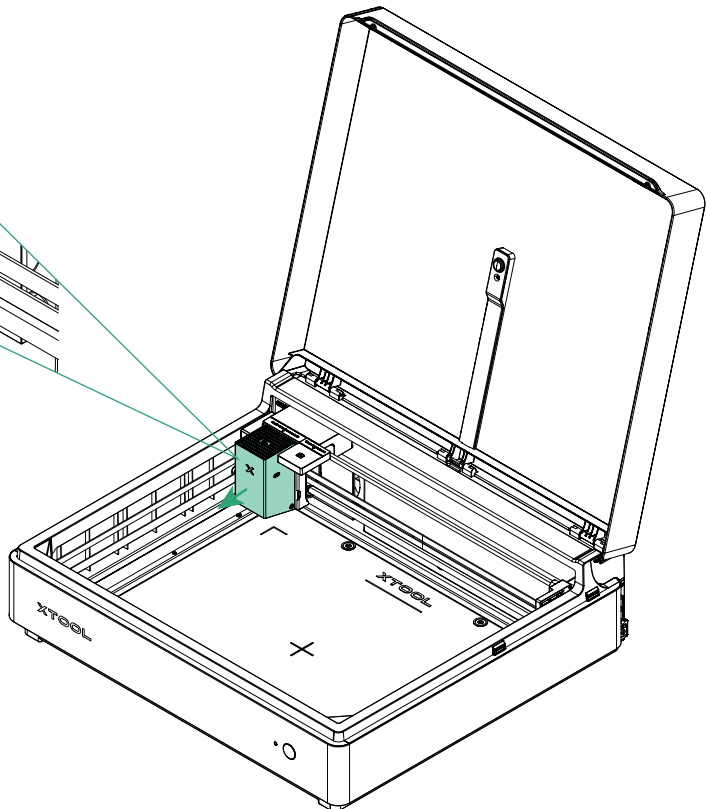
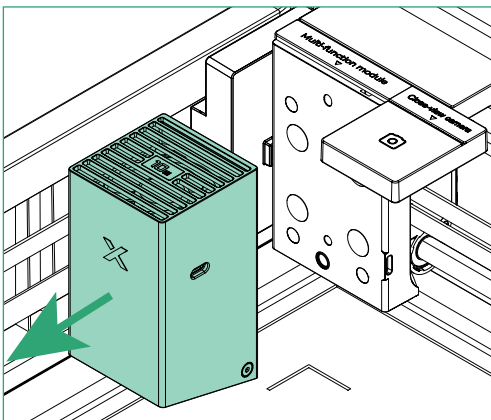

4 Fixe o suporte para emissão de laser horizontal ao suporte do módulo multifunções.

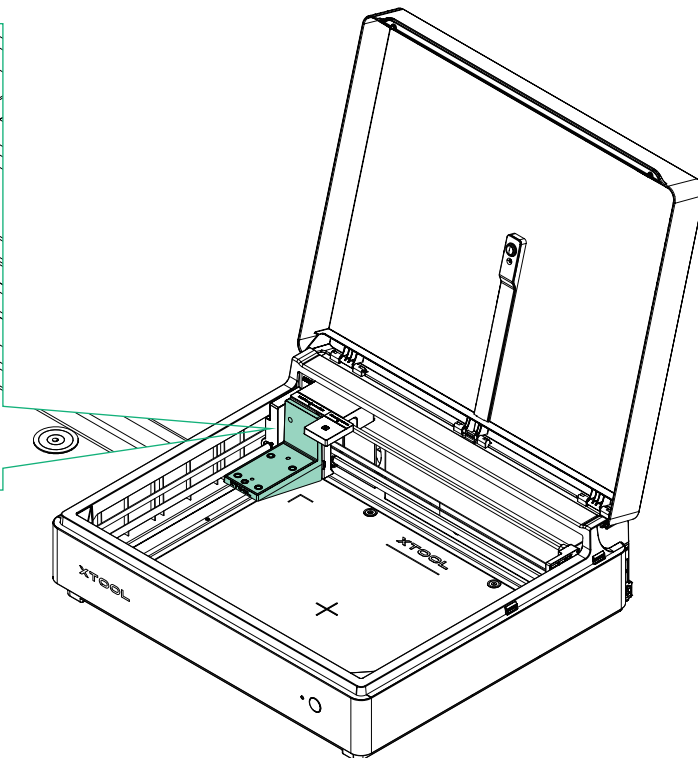
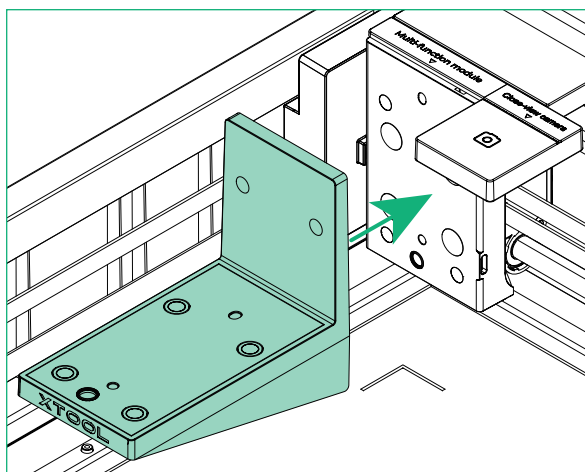
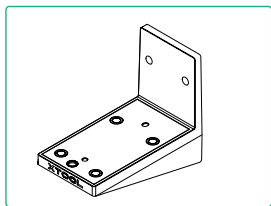

5 Instale o escudo laser no módulo de laser.

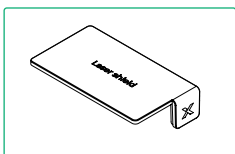

Para o módulo de laser de 10 W, 20 W ou 40 W, instale o escudo laser conforme ilustrado. Para o módulo de laser de 3 W, não é necessária a instalação do escudo laser.

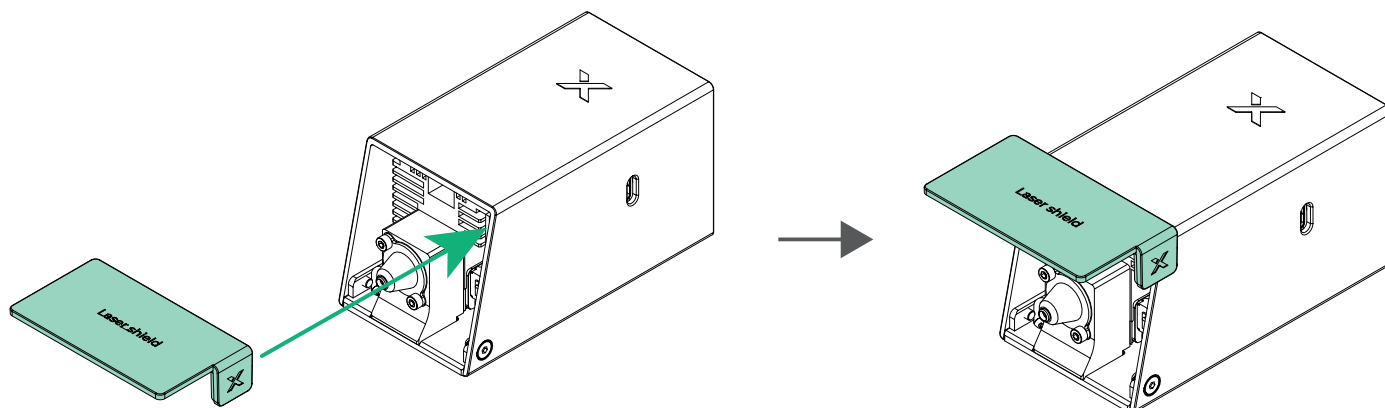

6 Fixe o módulo de laser ao suporte para emissão de laser horizontal.

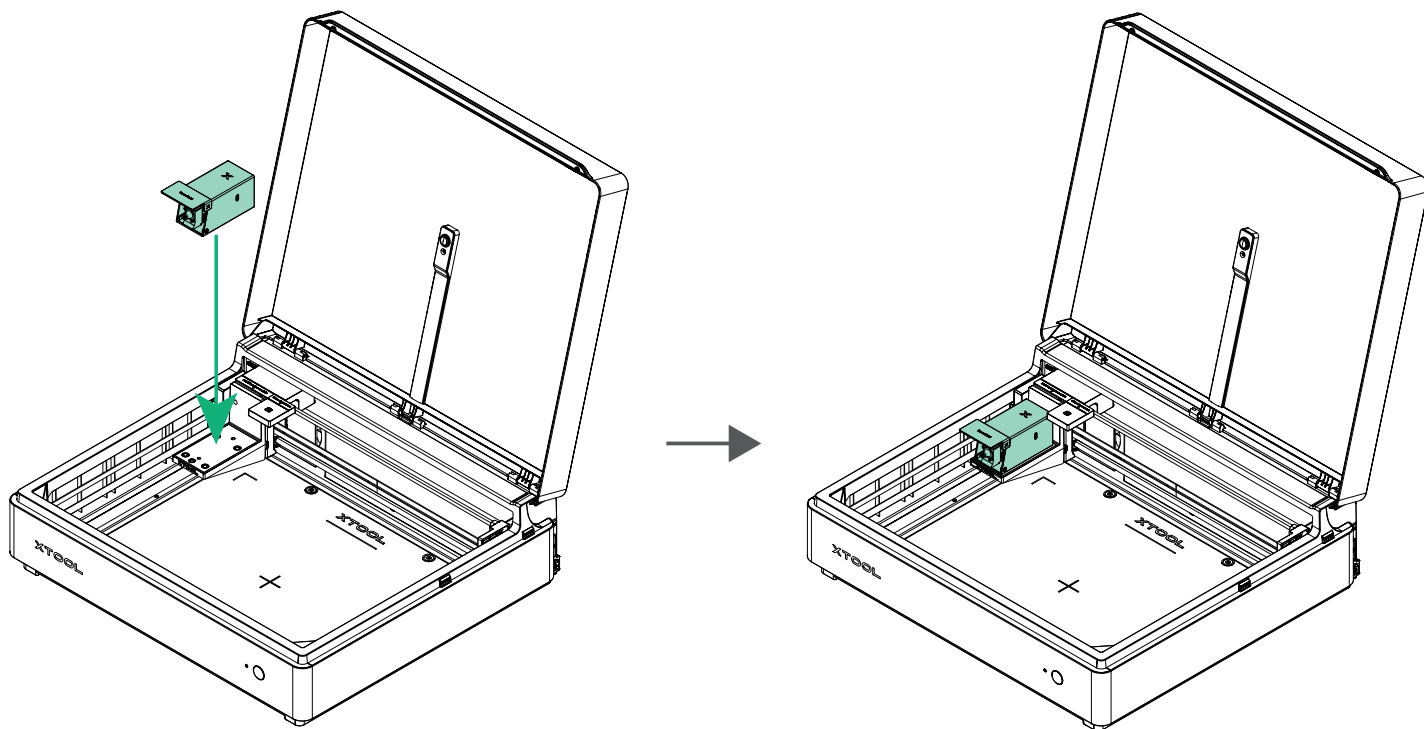

7 Conecte o módulo de laser ao dispositivo usando o cabo de conexão do módulo.

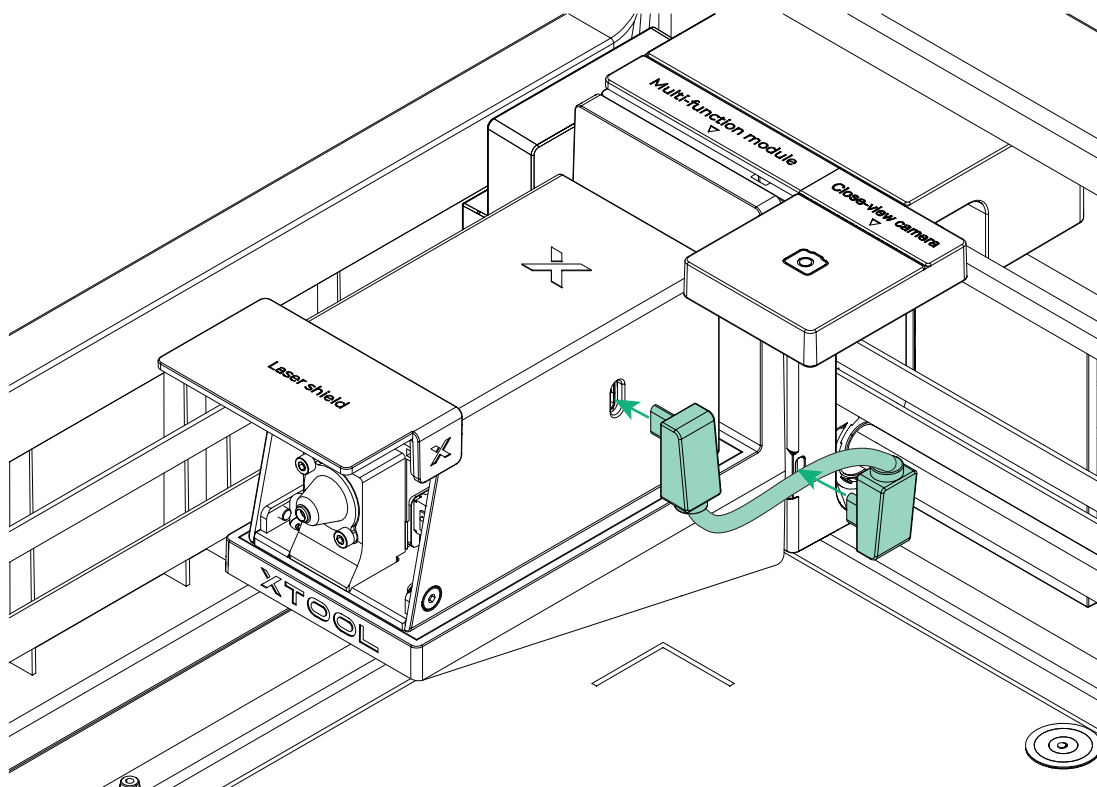

- 8** Posicione o módulo de potência montado e a placa de base principais próximos ao centro do dispositivo.

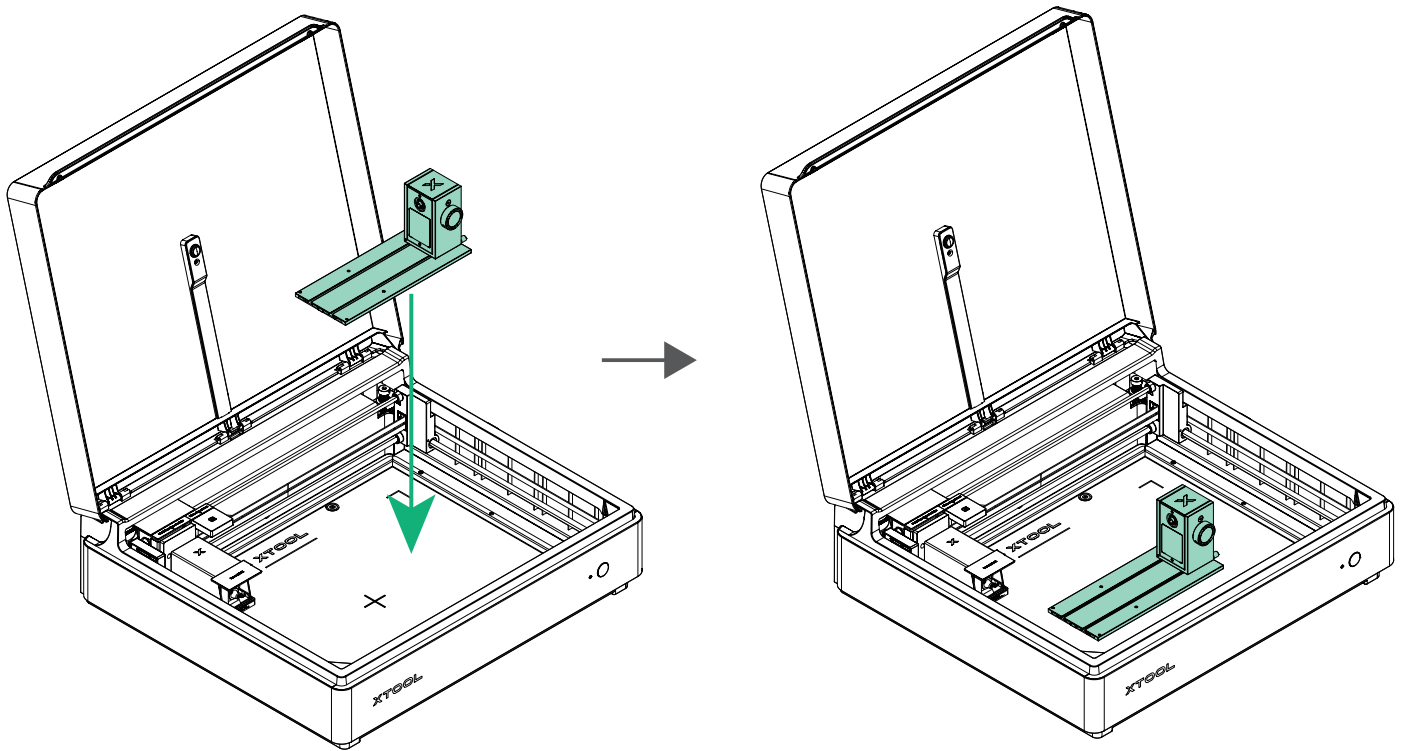

- 9** Insira uma extremidade do cabo de conexão do dispositivo na porta na parte traseira do módulo de potência.

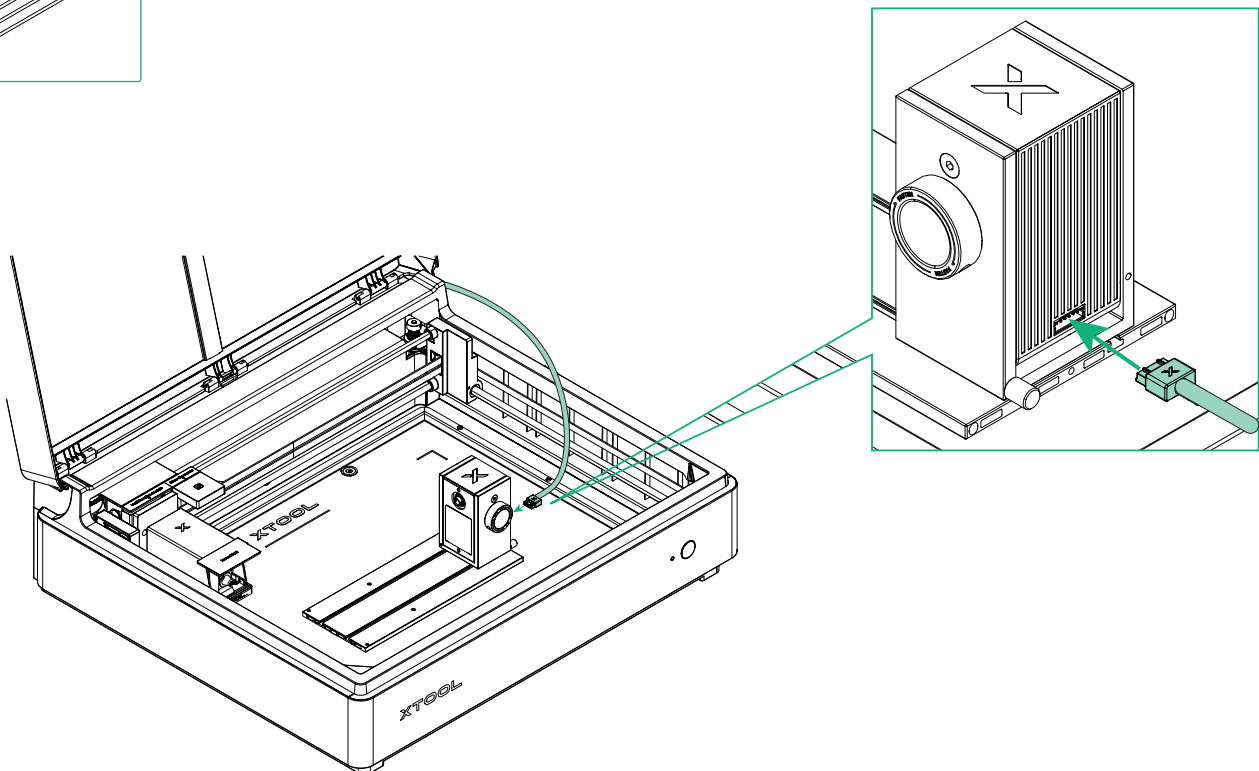
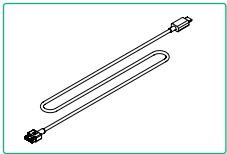

10 Coloque a placa de posicionamento no canto inferior direito dentro do dispositivo.

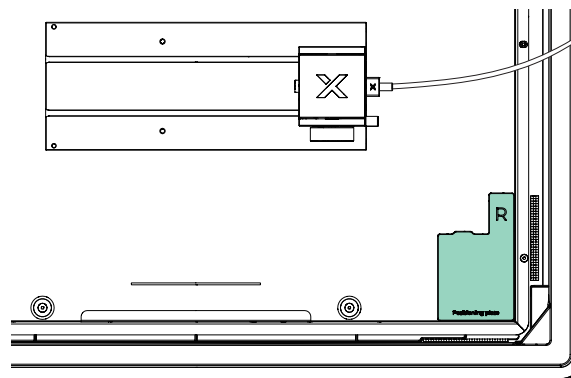
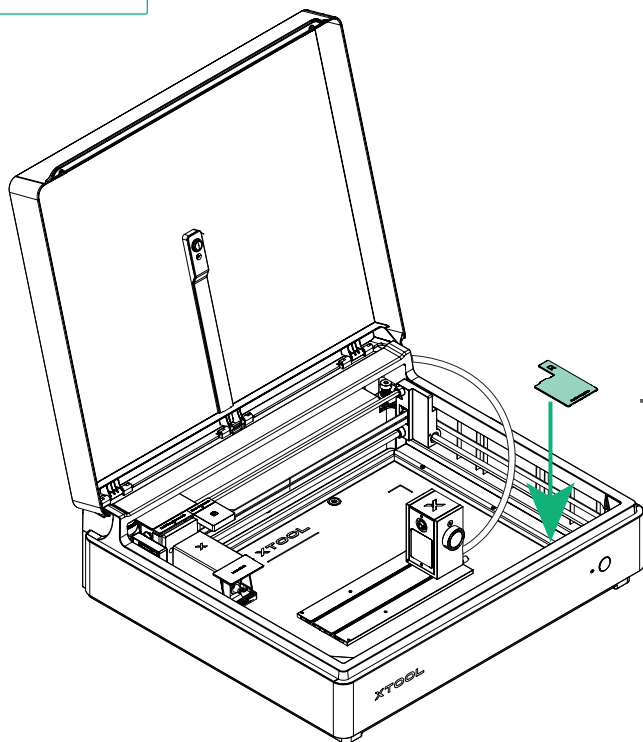
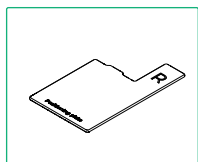

11 Mova o Módulo rotativo 3 Lite xTool para junto da placa de posicionamento, garantindo que ele esteja firmemente encostado à placa.

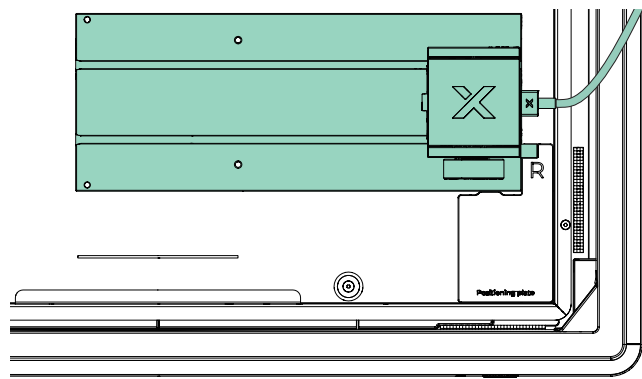
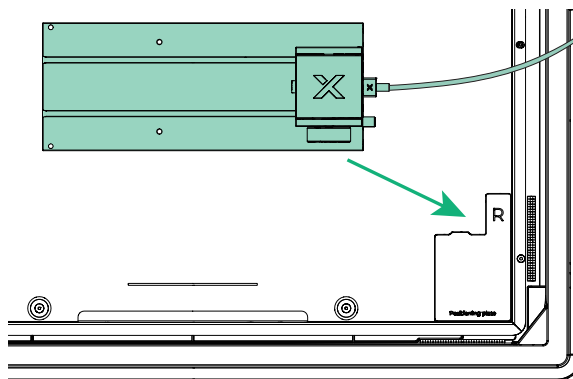

12 Coloque a outra placa de posicionamento no outro lado da placa de base principal.

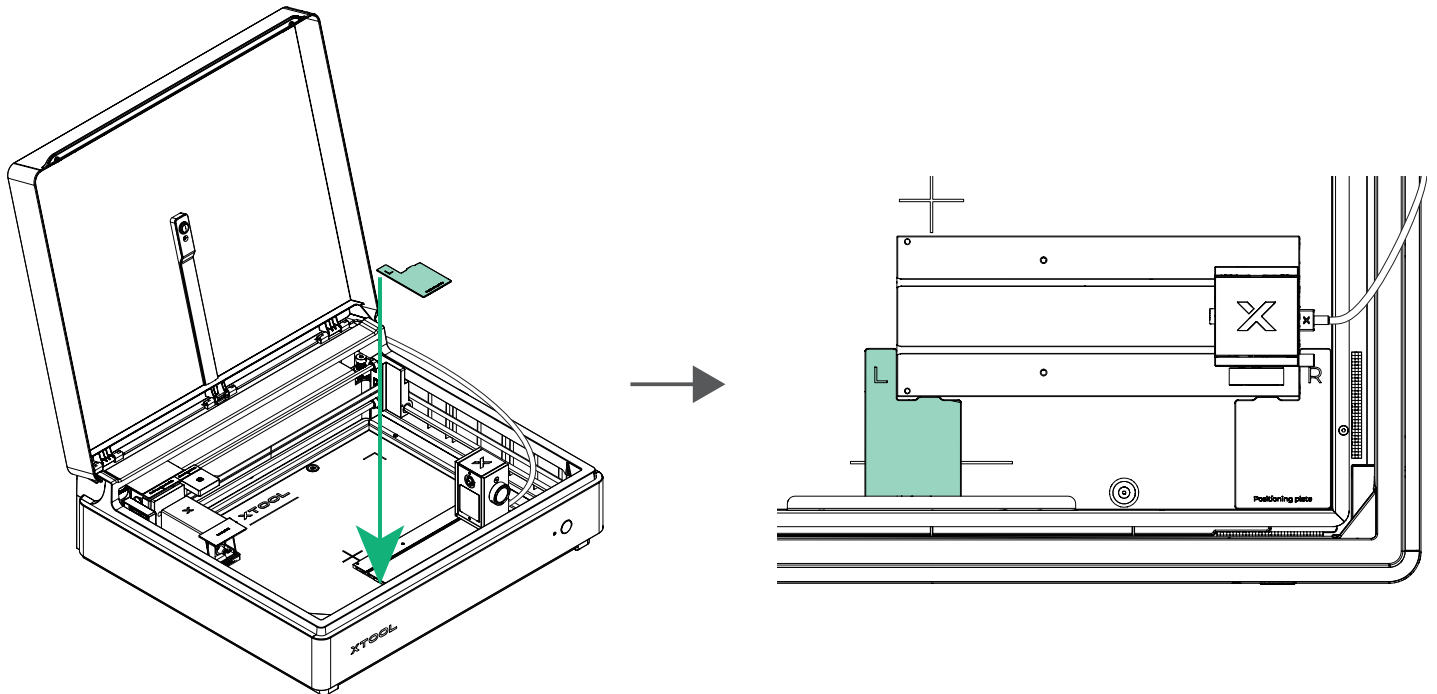
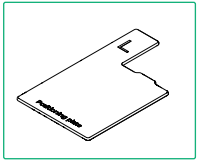

13 Instale a peça de trabalho no Módulo rotativo 3 Lite xTool.

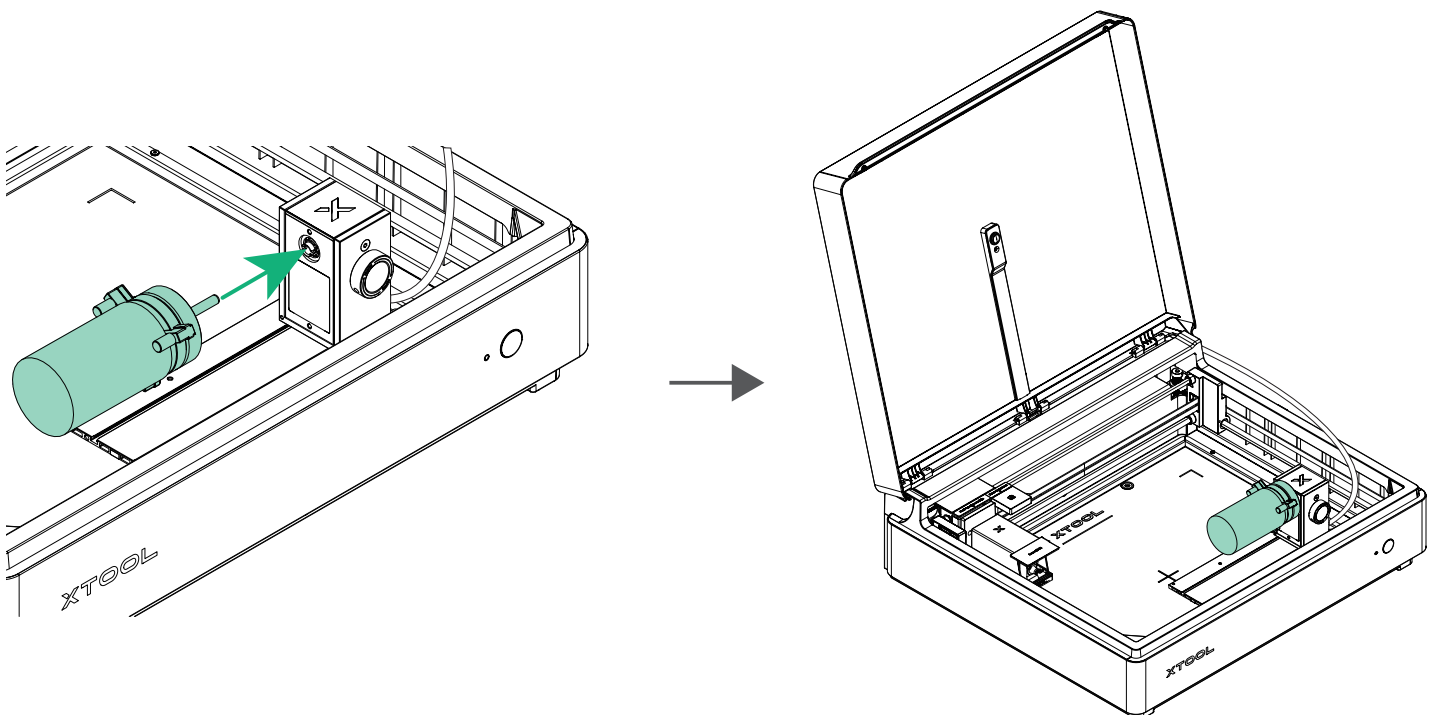

- 14 Fixe o cabo de conexão do dispositivo aos grampos de cabo e insira a outra extremidade em qualquer porta de extensão do dispositivo.

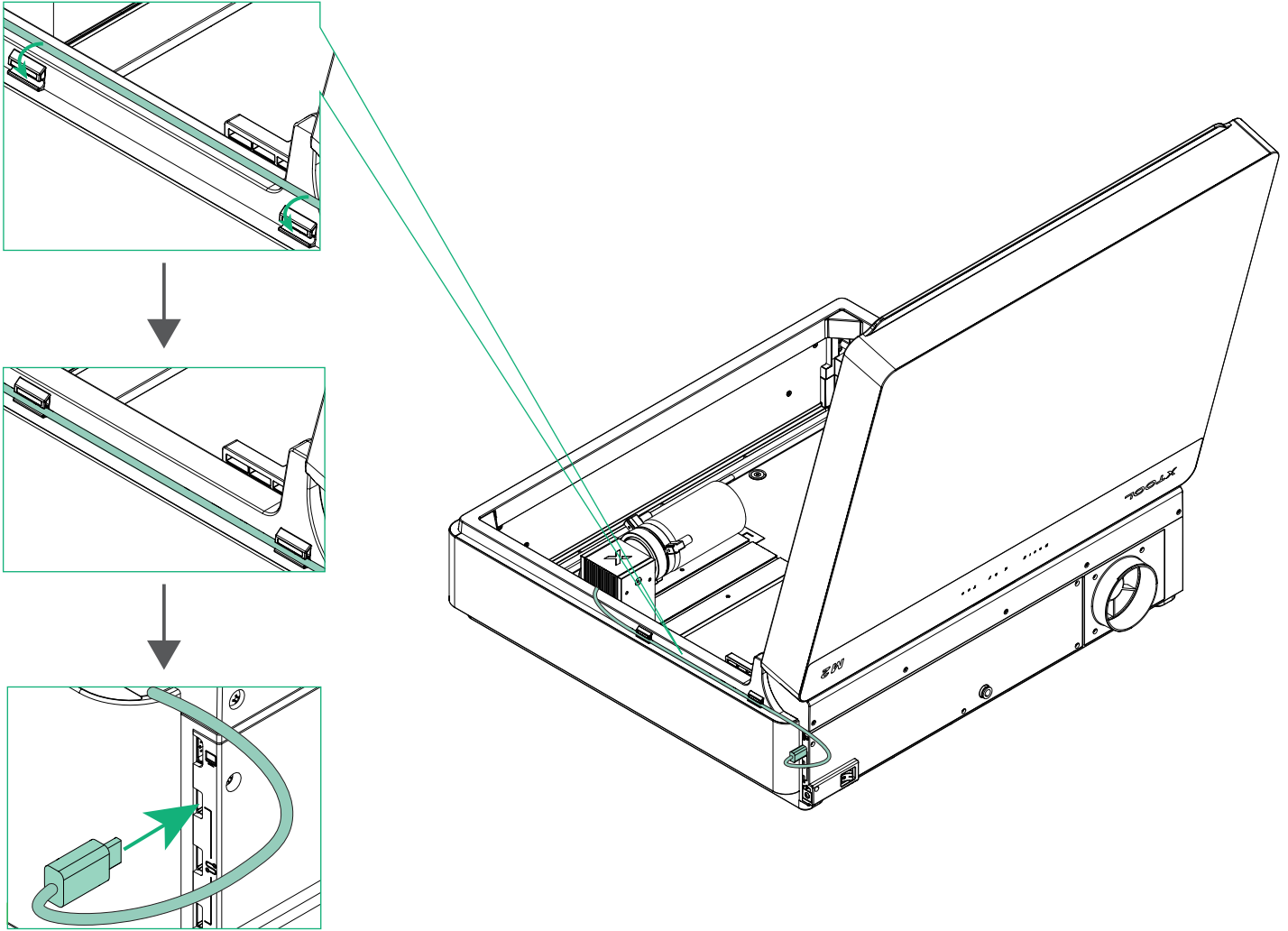

Se ainda não tiver removido o adesivo das portas de extensão do xTool M2, remova-o primeiro e, em seguida, insira a outra extremidade do cabo de conexão do dispositivo em qualquer porta de extensão.

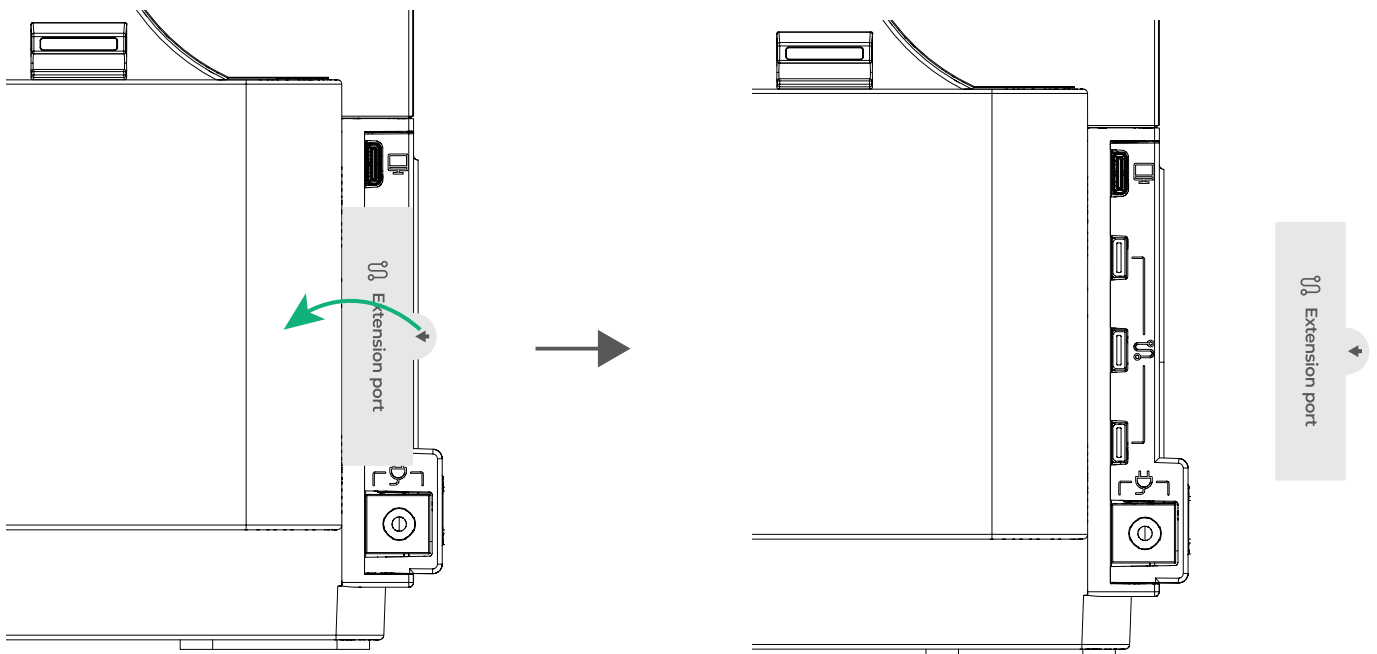

15 Feche a tampa.

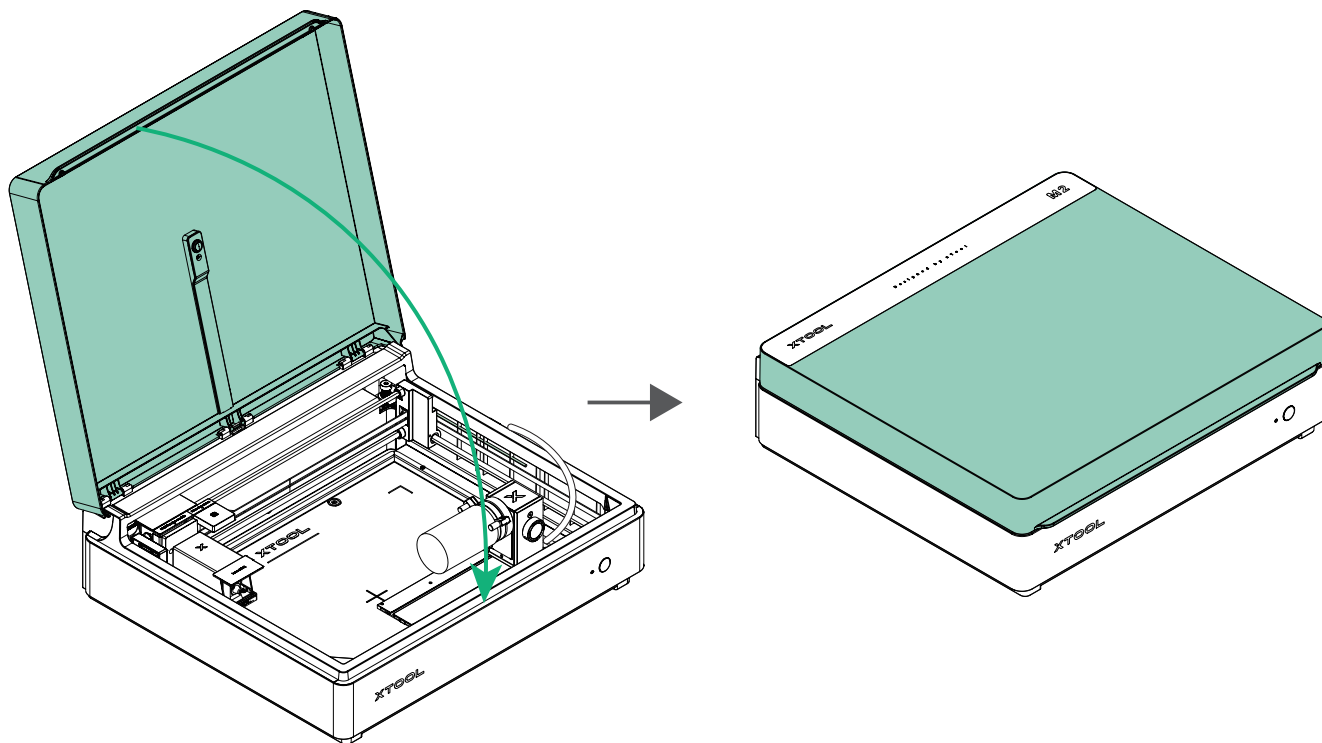

Após fechar a tampa, verifique sempre se o cabo de conexão do dispositivo está corretamente passado pela abertura na tampa. Se não estiver posicionado corretamente, abra a tampa e ajuste o cabo para garantir que não fique comprimido.

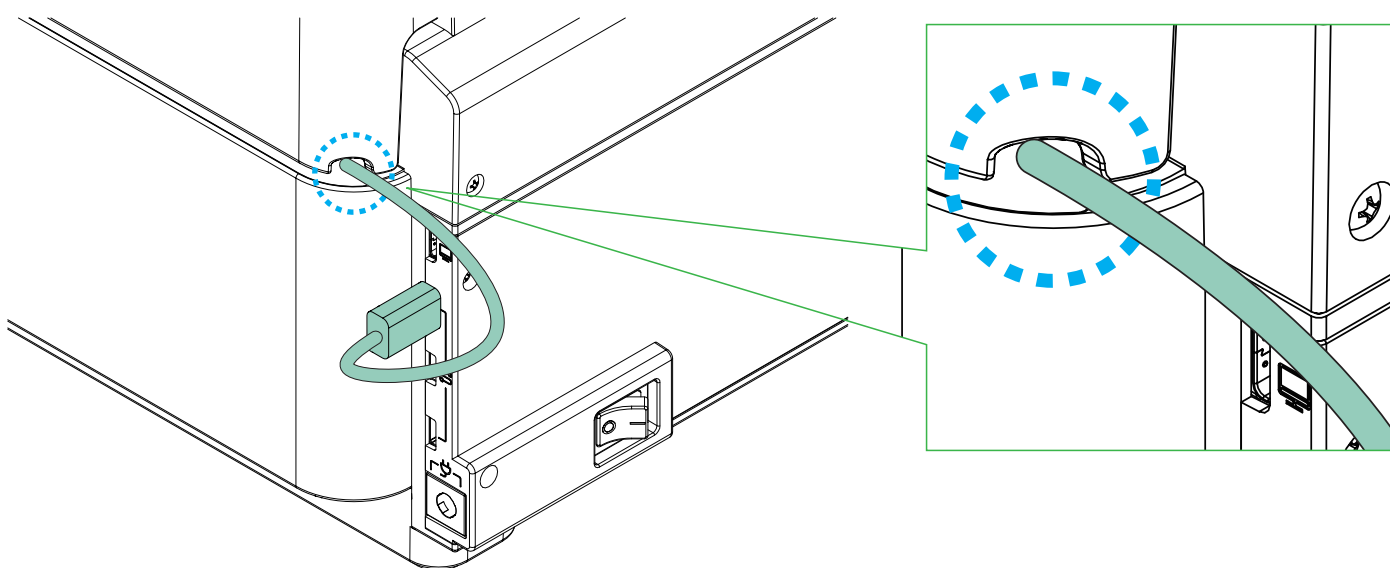

16 Abra o software xTool e siga as instruções para concluir as etapas seguintes. Visite o link ou escaneie o código QR para obter mais detalhes.



support.xtool.com/article/2920

*Algumas versões linguísticas são traduzidas por inteligência artificial (IA). Caso haja imprecisões ou ambiguidades, entre em contato conosco imediatamente. Verificaremos e otimizaremos o conteúdo assim que possível.

XTOOL