

xTOOL

xTool อุปกรณ์เสริมแบบหมุน รุ่นที่ 3 Lite

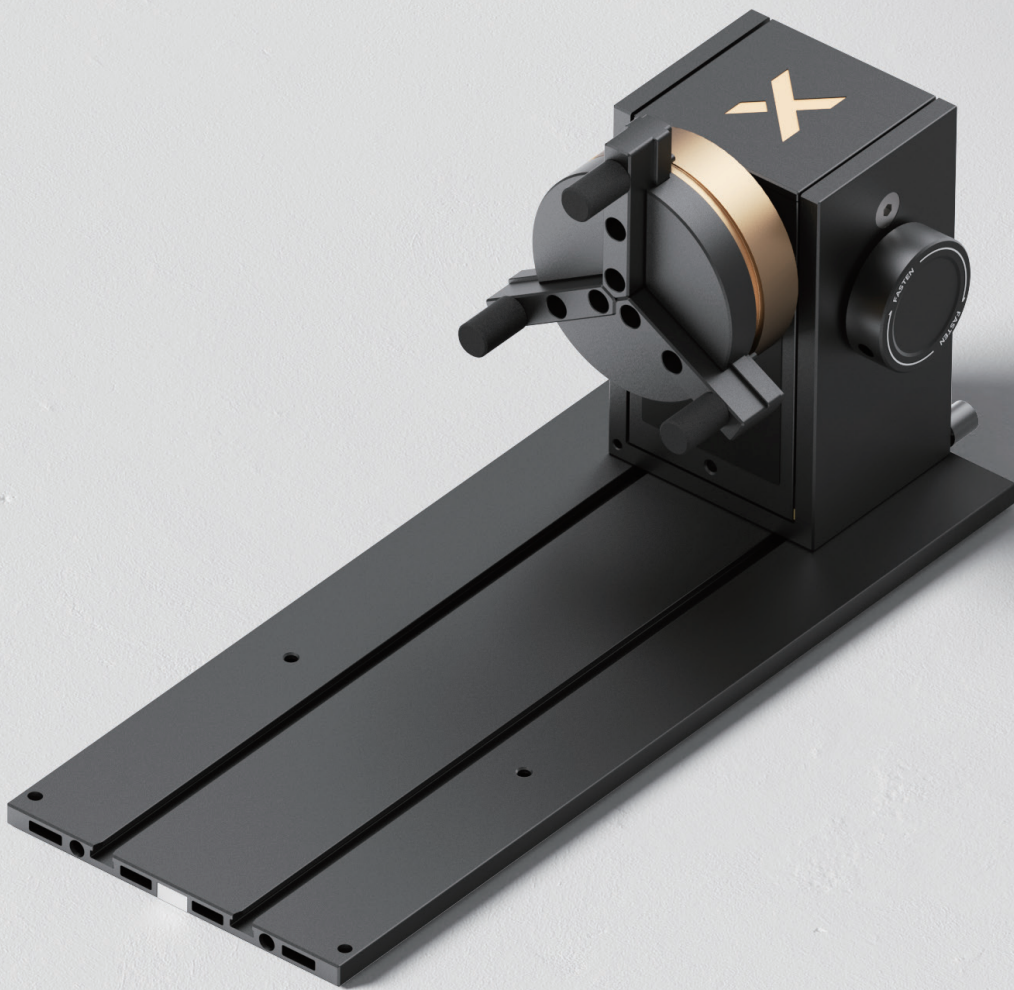

คู่มือเริ่มต้นการใช้งาน

สารบัญ

คำแนะนำด้านความปลอดภัย - - - - -	01
รายการอุปกรณ์ - - - - -	01
การใช้งาน xTool อุปกรณ์เสริมแบบหมุน รุ่นที่ 3 Lite - - - -	02
สำหรับการใช้งานร่วมกับ xTool M2 - - - - -	08

คำแนะนำด้านความปลอดภัย

- ผลิตภัณฑ์นี้ออกแบบด้วยระบบยึดแบบแม่เหล็กสะตวกลอด ขณะใช้งาน ห้ามสอดมือเข้าไปบริเวณชิ้นส่วนแม่เหล็กที่ยึดติดกัน เพื่อป้องกันการถูกหนีบ นอกจากนี้ ในระหว่างการประกอบโมดูลต่าง ๆ อย่างโมเดลหุ่นหัวจับ และโมเดลปรับชุดขับเคลื่อนหรือชุดสกรูยก อาจมีความเสี่ยงหนีบมือได้ ควรใช้งานด้วยความระมัดระวังเป็นพิเศษ
- โปรดเก็บและใช้งานผลิตภัณฑ์นี้ในบริเวณที่เด็กไม่สามารถเข้าถึงได้
- โปรดใช้ผ้าแห้งทำความสะอาดผลิตภัณฑ์

รายการอุปกรณ์

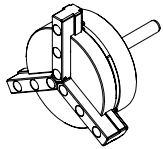

หัวจับ

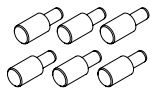

ปลายปากจับทรงกระบอก

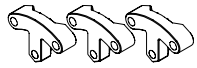

ปลายปากจับรูปตัว T

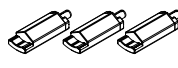

ปลายปากจับแบบยืดขยาย

ชุดหัวจับ

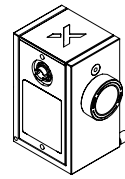

ชุดขับเคลื่อน

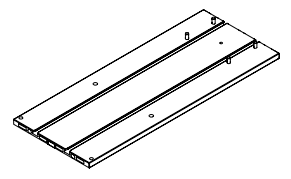

แผ่นฐานหลัก

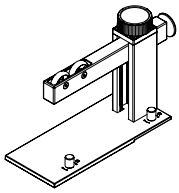

ชุดรองรับปรับระดับ

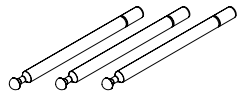

เสาอะลูมิเนียมสำหรับยึดแฉวน



แผ่นป้องกันเลเซอร์

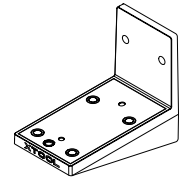

ตัวยึดการปล่อยเลเซอร์แนวนอน

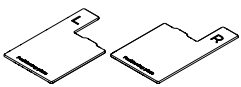

แผ่นกำหนดตำแหน่ง

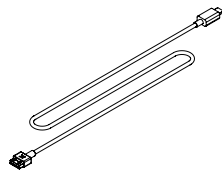

สายเชื่อมต่ออุปกรณ์

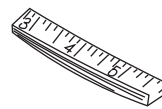

สายวัด



โปรดดูรายละเอียดเกี่ยวกับวิธีใช้สายวัดได้ที่ support.xtool.com/article/1936

การเตรียมความ

1 ยึดชุดขับเคลื่อนเข้ากับแผ่นฐานหลัก

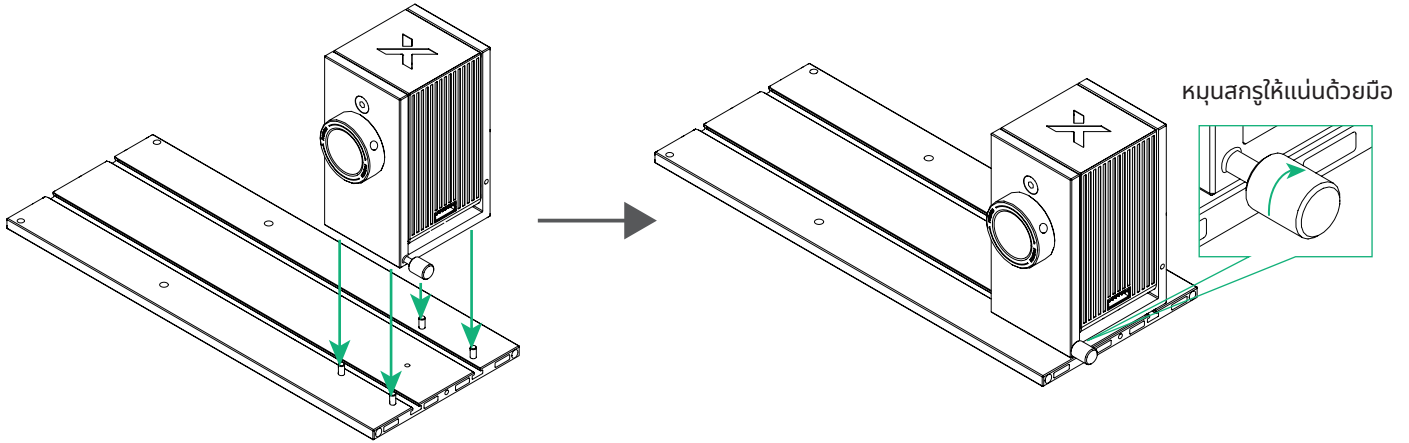
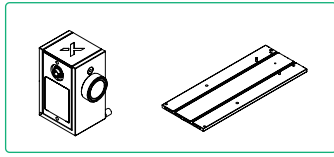

2 ติดตั้งชุดหัวจับ

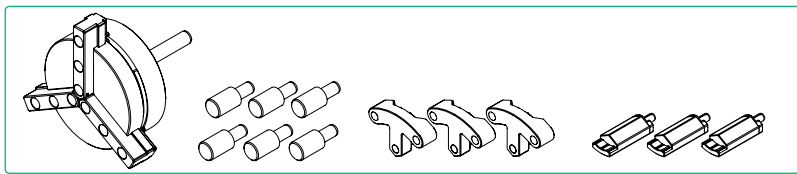

■ วิธีที่ 1:
เหมาะสำหรับการประมวลผลชิ้นงานหมุนทั่วไป

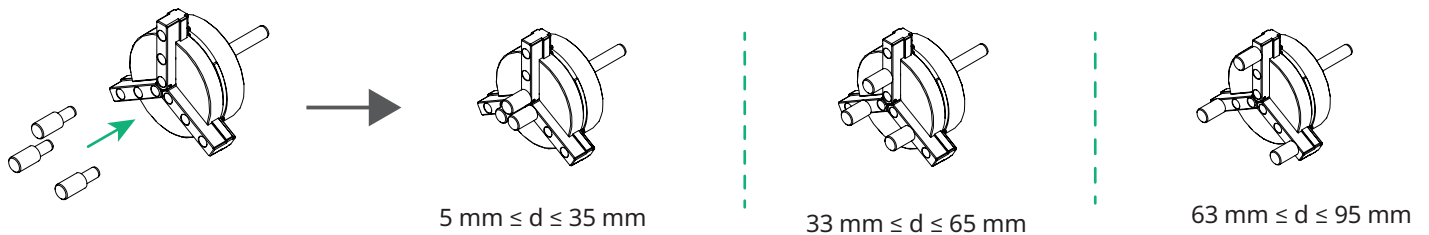

■ วิธีที่ 2:
เหมาะสำหรับการประมวลผลชิ้นงานหมุนขนาดใหญ่หรือชิ้นงานที่มีพื้นผิวเรียบ

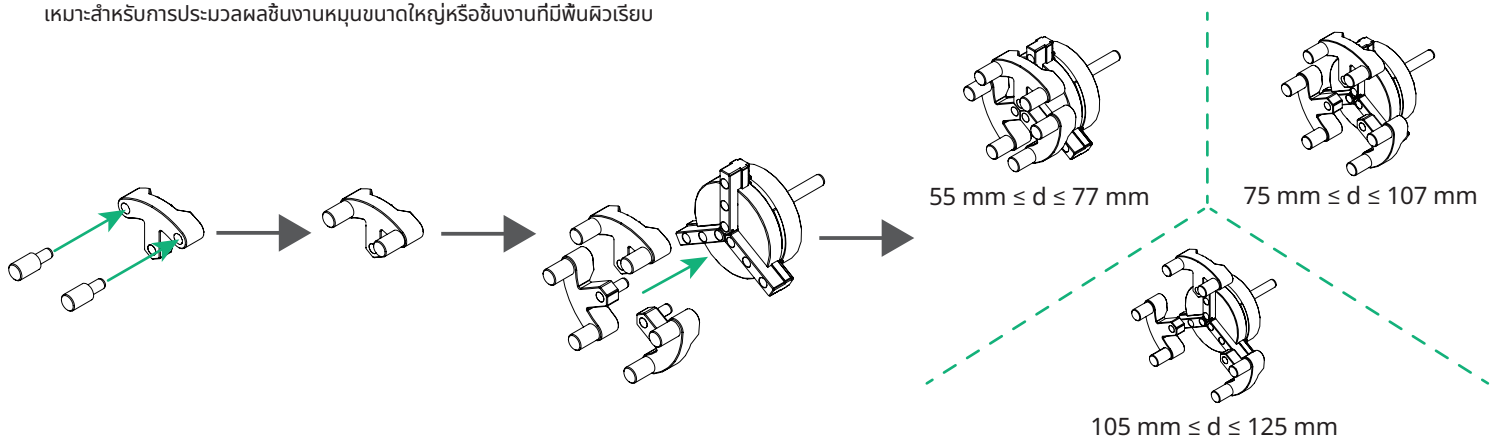

วิธีที่ 3:
เหมาะสำหรับการประมวลผลชิ้นงานหมุนขนาดเล็กหรือชิ้นงานที่มีน้ำหนักเบา

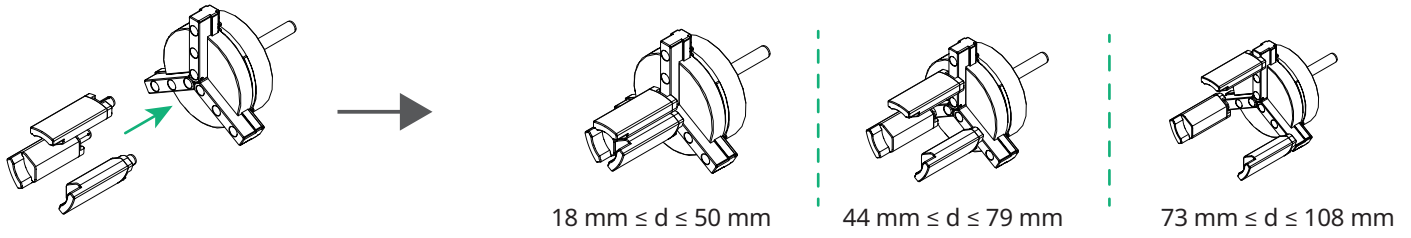

การแกะสลักกับวัตถุทรงกระบอก

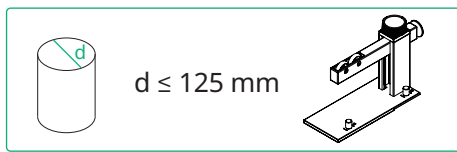

1 วางชิ้นงานบนพื้นโต๊ะที่เรียบ จากนั้นใช้หัวจับดันชิ้นงาน โดยให้ปลายปากจับอยู่ด้านนอกของชิ้นงาน

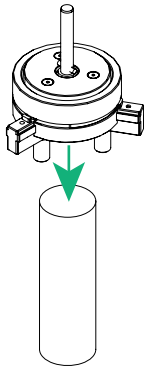

2 หมุนปุ่มปรับเพื่อล็อกชิ้นงานให้แน่น

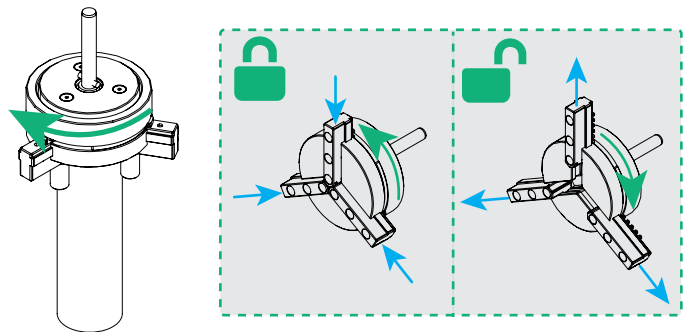

3 เสียบชุดหัวจับเข้ากับชุดขับเคลื่อน

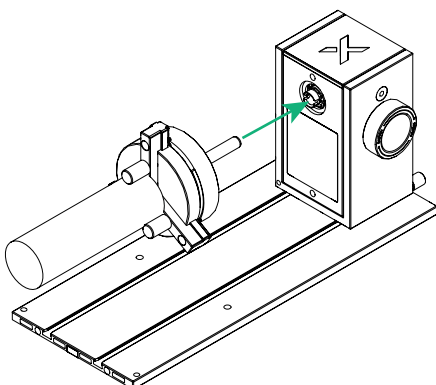

4 หมุนชุดหัวจับจนกระทั่งได้ยินเสียง “คลิก”

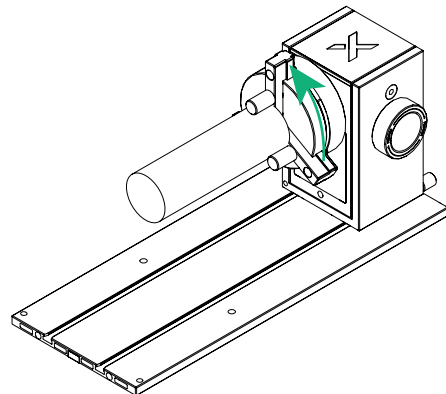

5 เลื่อนชุดรองรับปรับระดับเข้าไปในฐานรองหลัก

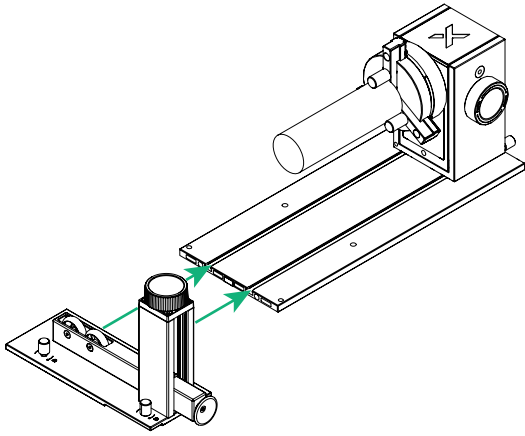

6 หมุนปุ่มหมุนตามเข็มนาฬิกา เพื่อล็อกตำแหน่งของชุดรองรับปรับระดับให้แน่น

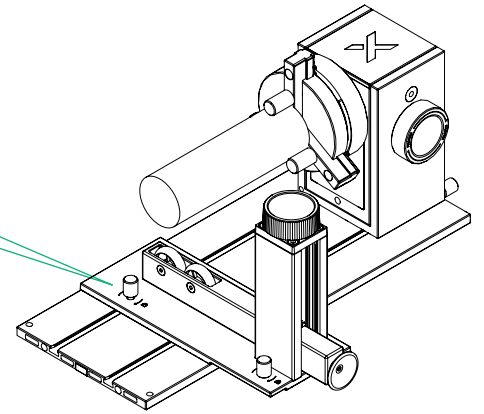
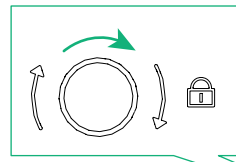

7 หมุนปุ่มหมุนเพื่อปรับความสูง จนกระทั่งล้อทั้งสองบนชุดรองรับสัมผัสกับชิ้นงานพอดี

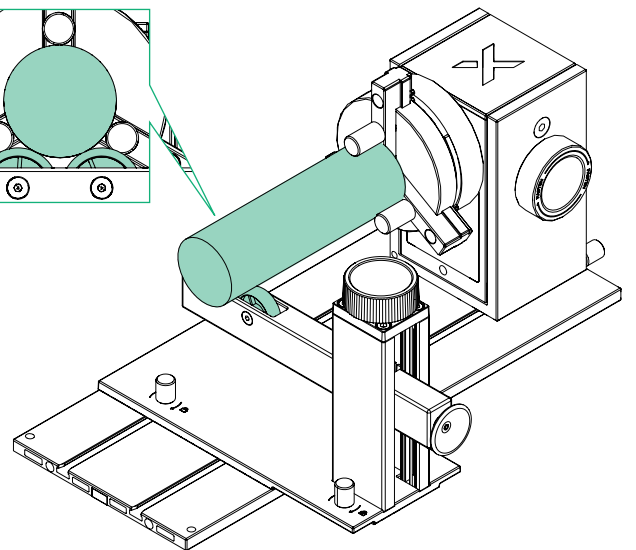
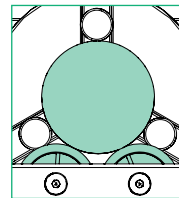
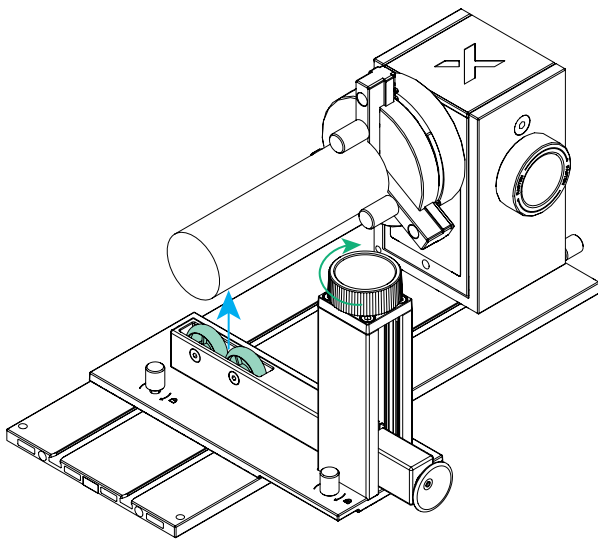

หากชิ้นงานมีความยาวมาก สามารถจัดวางชุดรองรับปรับระดับได้ 2 รูปแบบ ดังนี้:

วิธีที่ 1: ยึดชุดรองรับปรับระดับแบบสกรูไว้บนแผ่นฐานหลัก

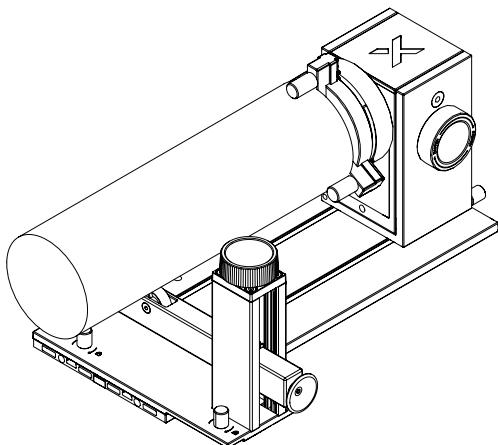

วิธีที่ 2: วางชุดรองรับปรับระดับไว้ด้านนอกแผ่นฐานหลัก

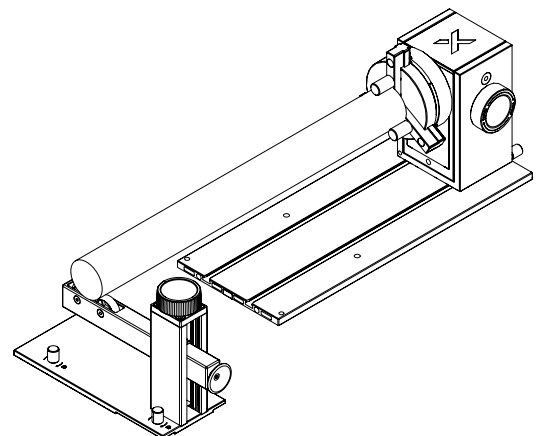



ต่อไปนี้เป็นสถานการณ์การใช้งานทั่วไปของปลายปากจับแบบยืดขยาย รวมถึงการใช้งานปลายปากจับทรงกระบอกและปลายปากจับรูปตัว T พร้อมกัน

(1) ปลายปากจับแบบยืดขยาย: เหมาะสำหรับการประมวลผลชิ้นงานหมุนที่มีเส้นผ่านศูนย์กลางน้อยกว่า 80 มม. แนะนำให้ติดตั้งปลายปากจับแบบยืดขยายในรูตรงกลางหรือรูด้านในสุดของหัวจับ

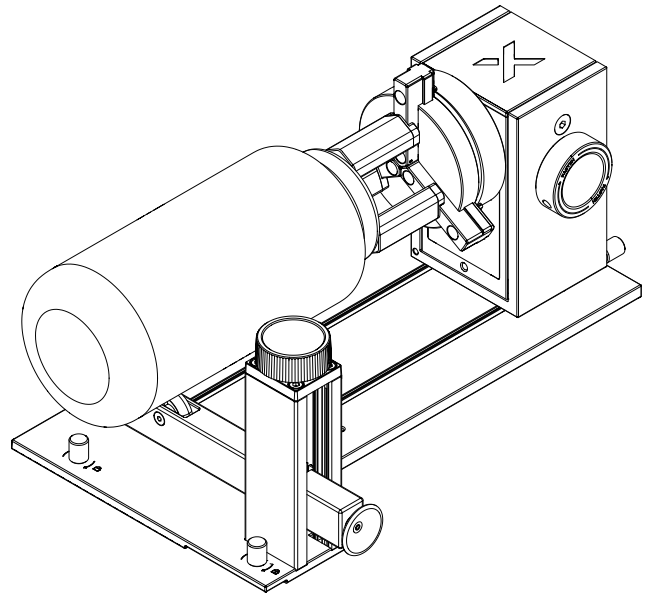
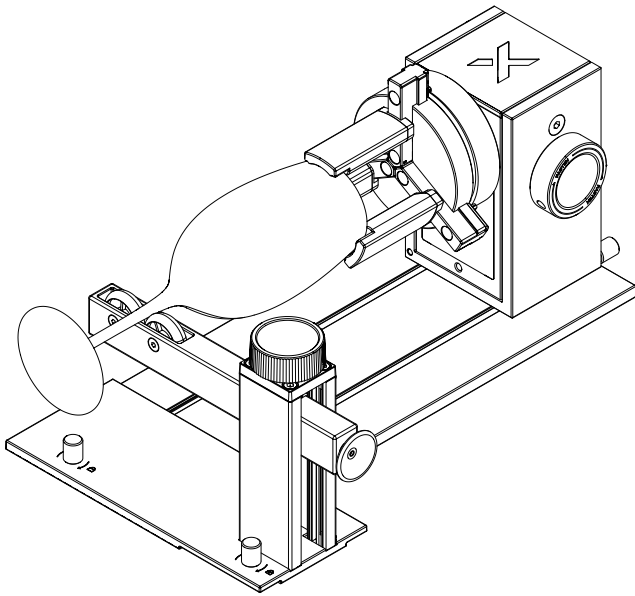

หากมีการติดตั้งปากจับอื่นๆ ในรูตรงกลางหรือรูด้านในสุดของหัวจับ มีความเป็นไปได้ที่โมดูลเลเซอร์อาจชนกับหัวจับหรือชิ้นส่วนอื่นๆ ระหว่างการประมวลผล

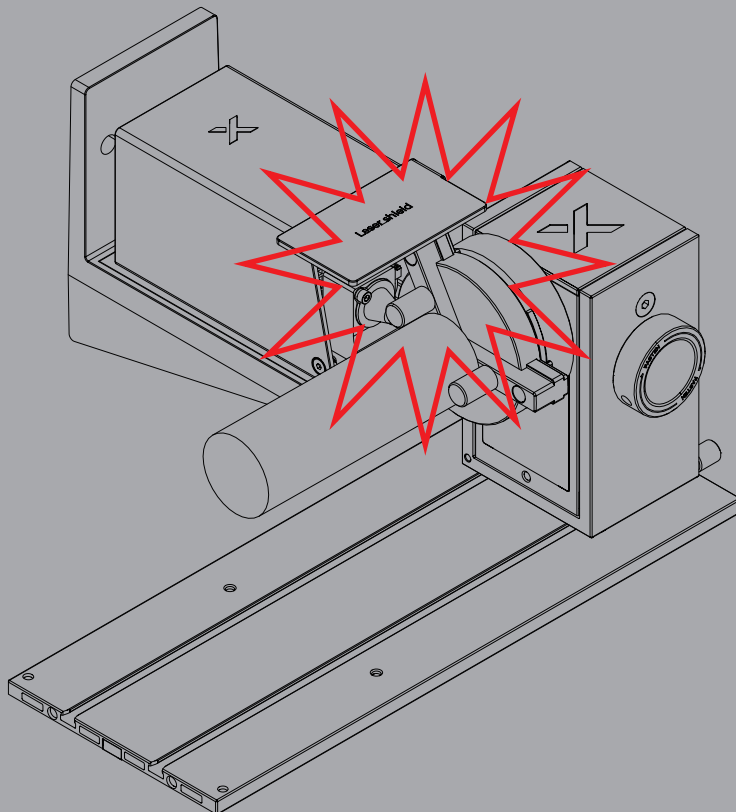

(2) ปลายปากจับทรงกระบอก + ปลายปากจับรูปตัว T: แนะนำให้ติดตั้งในรูด้านนอกสุดของหัวจับ

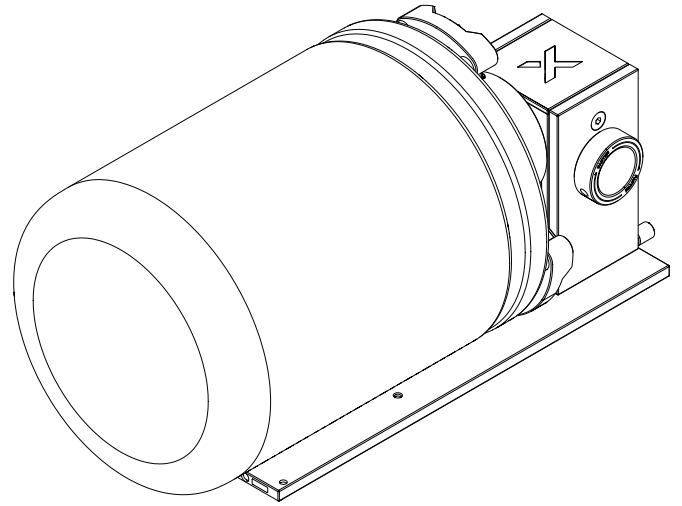
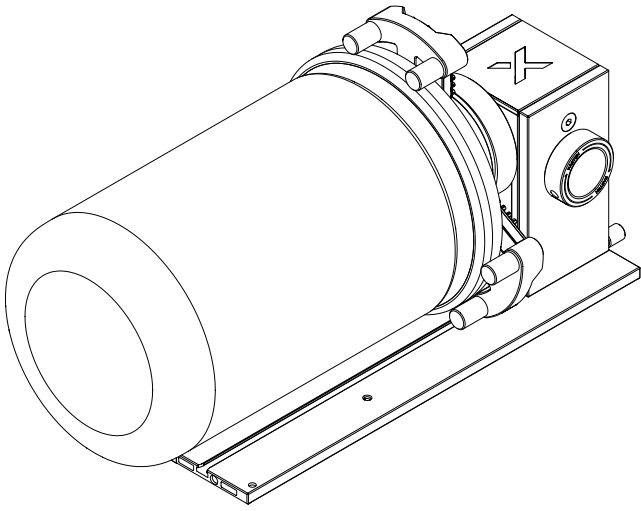

การแกะสลักกับชิ้นงานทรงกลม

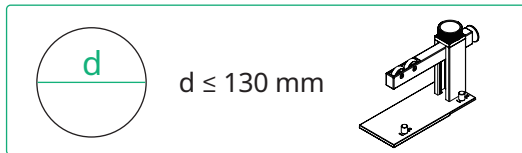

1 เลียบชุดหัวจับที่ประกอบแล้วเข้ากับชุดขับเคลื่อน

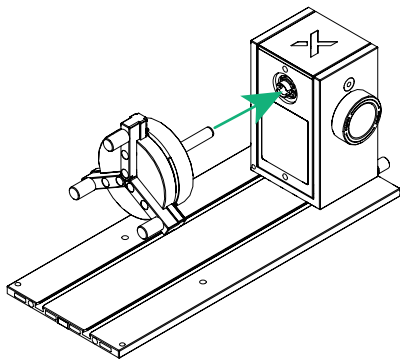

3 วางด้านหนึ่งของชิ้นงานให้ชิดกับปลายปากจับ

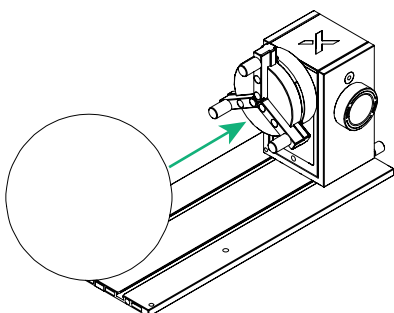

2 หมุนชุดหัวจับจนกระทั่งได้ยินเสียง "คลิก"

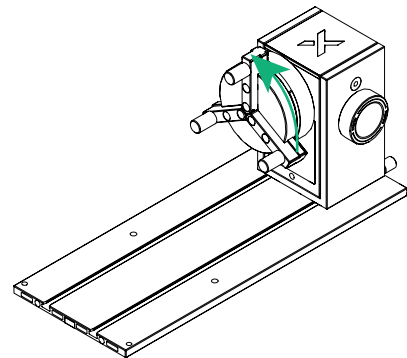

4 เลื่อนชุดรองรับปรับระดับเข้าไปในแผ่นฐานหลัก โดยให้ปลายรองรับทรงกรวยแตะกับอีกด้านของชิ้นงาน

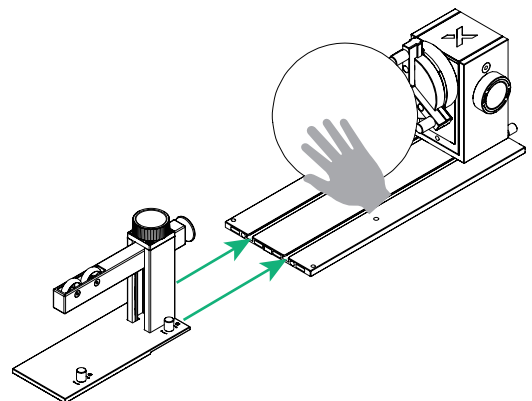

5 หมุนปุ่มหมุนตามเข็มนาฬิกา เพื่อล็อกตำแหน่งของชุดรองรับปรับระดับให้แน่น

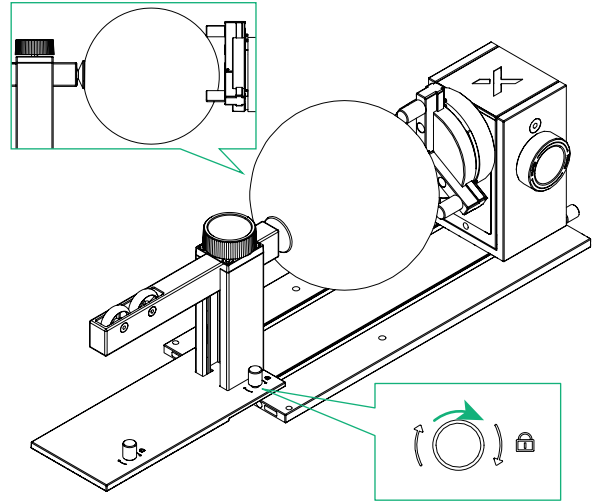

การแกะสลักแหวน

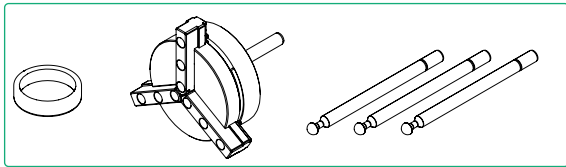

1 ติดตั้งเสาอะลูมิเนียมสำหรับยึดแหวน

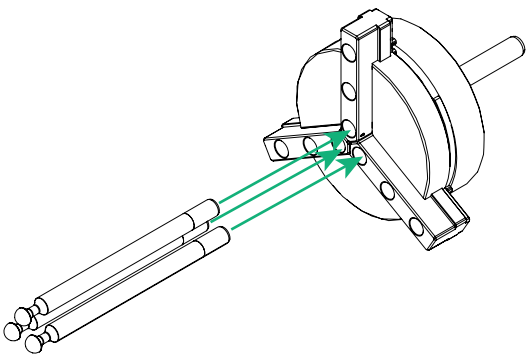

2 สวมแหวนเข้ากับแกนอะลูมิเนียมสำหรับยึดแหวน

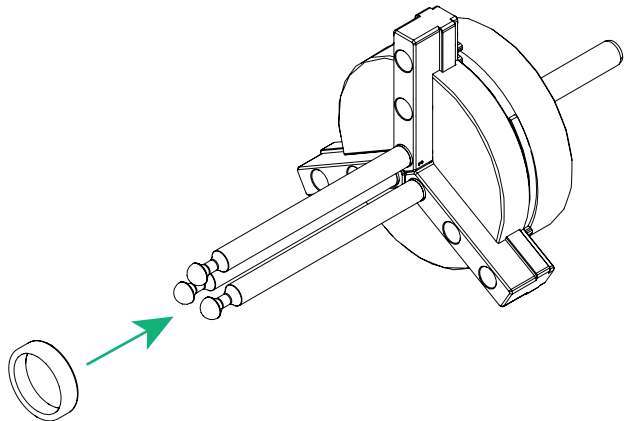

3 หมุนปุ่มหมุนเพื่อล็อกแหวนให้แน่น

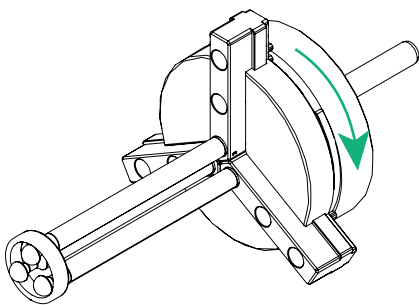

4 เสียบหัวจับเข้ากับชุดขับเคลื่อน

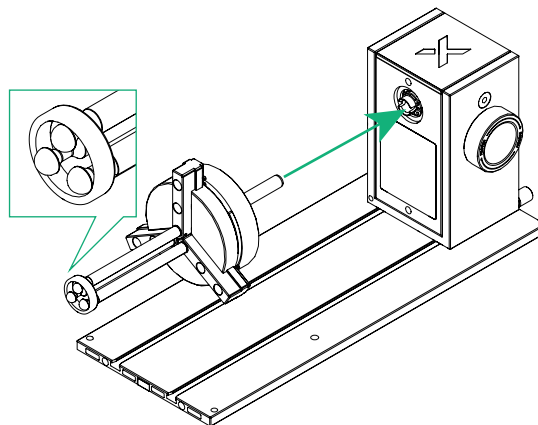

5 หมุนชุดหัวจับจนกระทั่งได้ยินเสียง “คลิก”

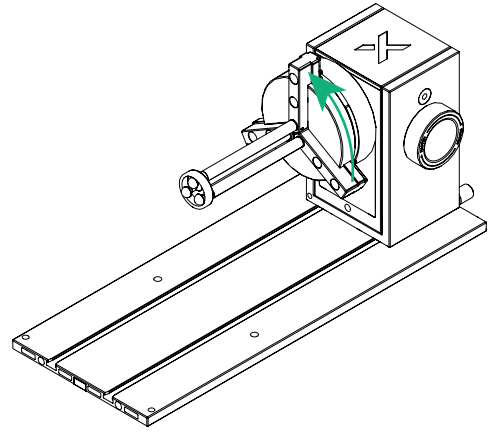

สำหรับการใช้งานร่วมกับ xTool M2

1 กดสวิตช์เปิด-ปิดของ xTool M2 เพื่อปิดอุปกรณ์

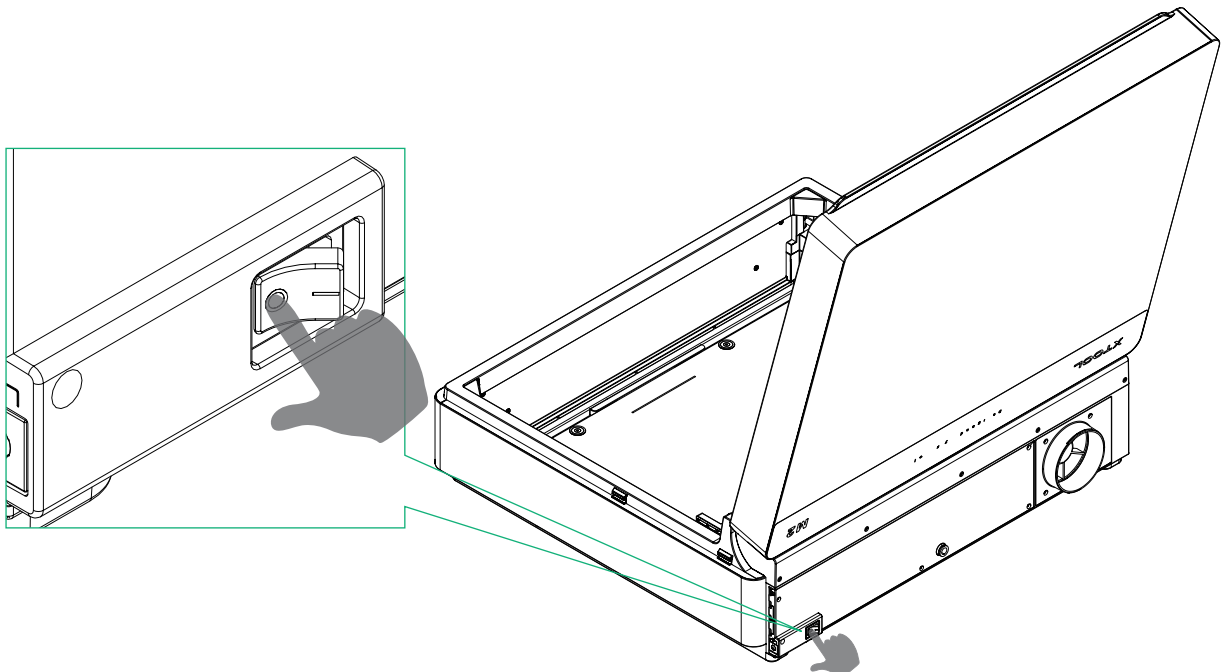
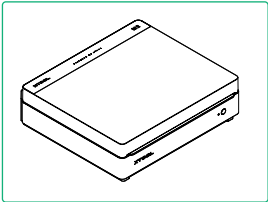

2 ถอดสายเชื่อมต่อโมดูลออก

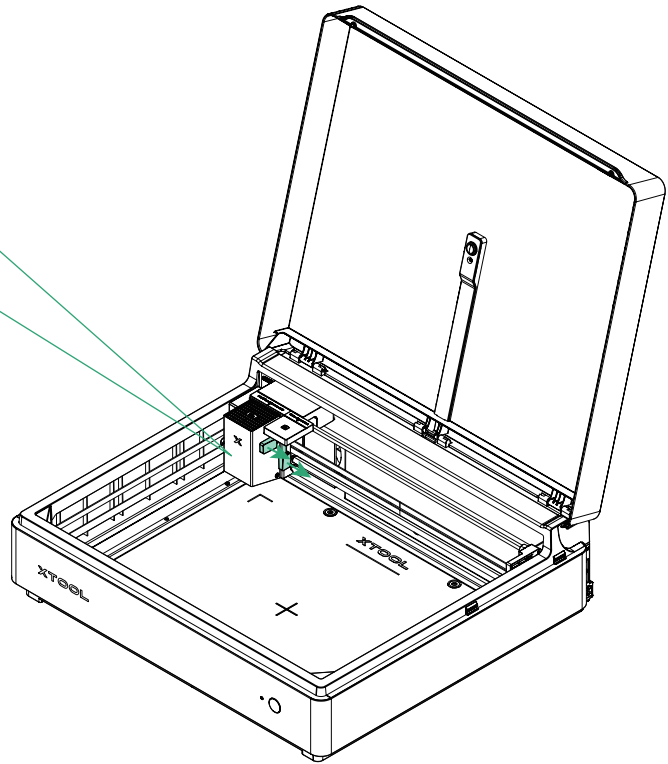

3 ถอดโมดูลเลเซอร์ออก

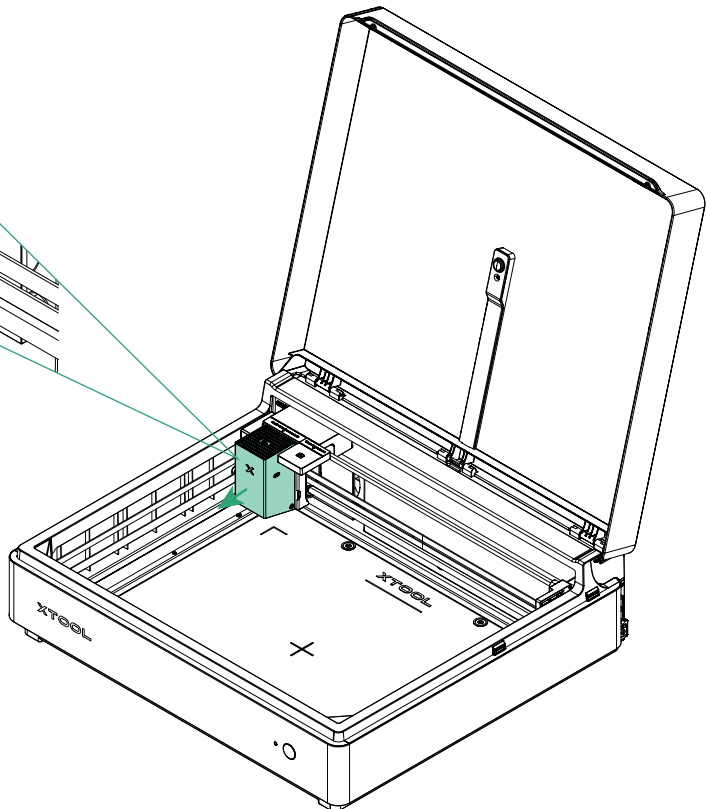
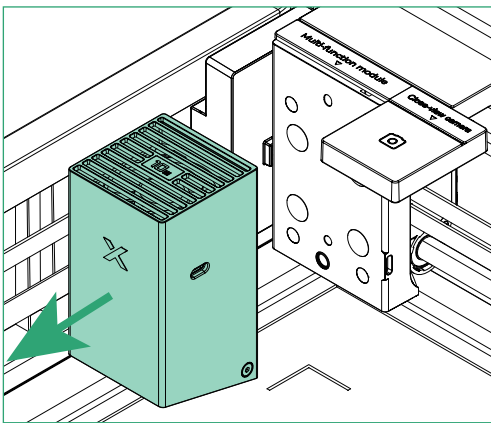

4 ติดตั้งตัวยึดการปล่อยเลเซอร์แนวอนเข้ากับตัวยึดโมดูลออกเนกประสงค์

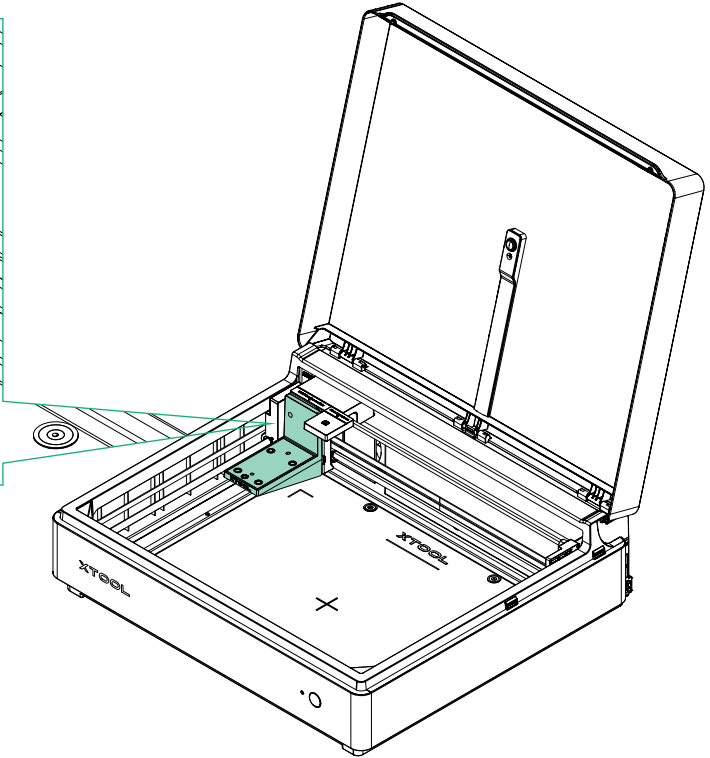
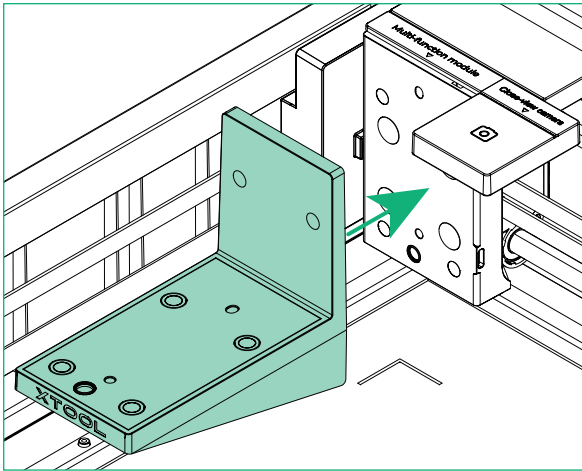
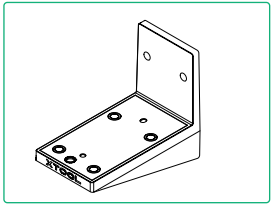

5 ติดตั้งแผ่นป้องกันเลเซอร์เข้ากับโมดูลเลเซอร์

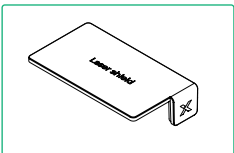

สำหรับโมดูลเลเซอร์ 10 W หรือ 20 W ให้ติดตั้งแผ่นป้องกันเลเซอร์ตามภาพประกอบ สำหรับโมดูลเลเซอร์ 3 W ไม่จำเป็นต้องติดตั้งแผ่นป้องกันเลเซอร์

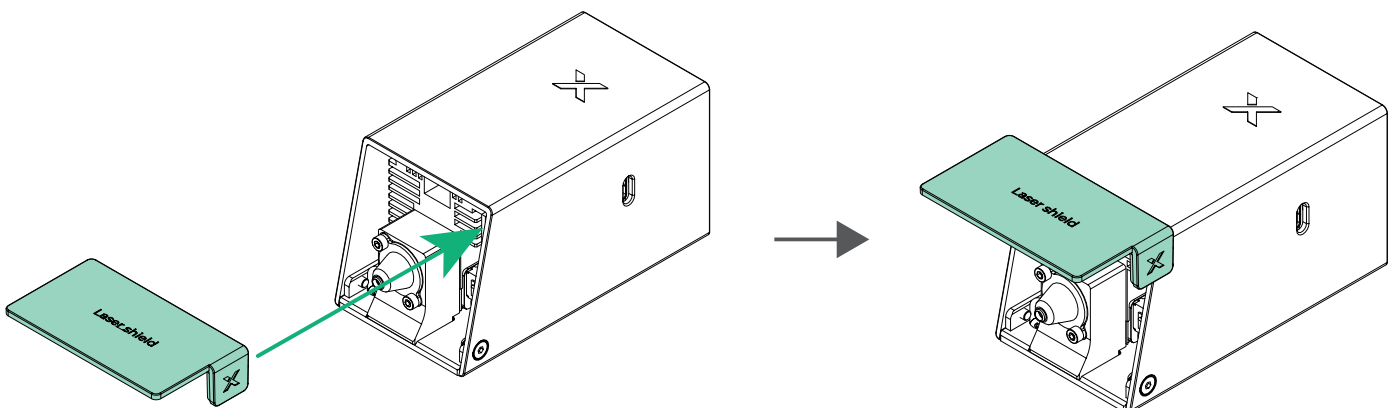

6 ติดตั้งโมดูลเลเซอร์เข้ากับตัวยึดการปล่อยเลเซอร์แนวนอน

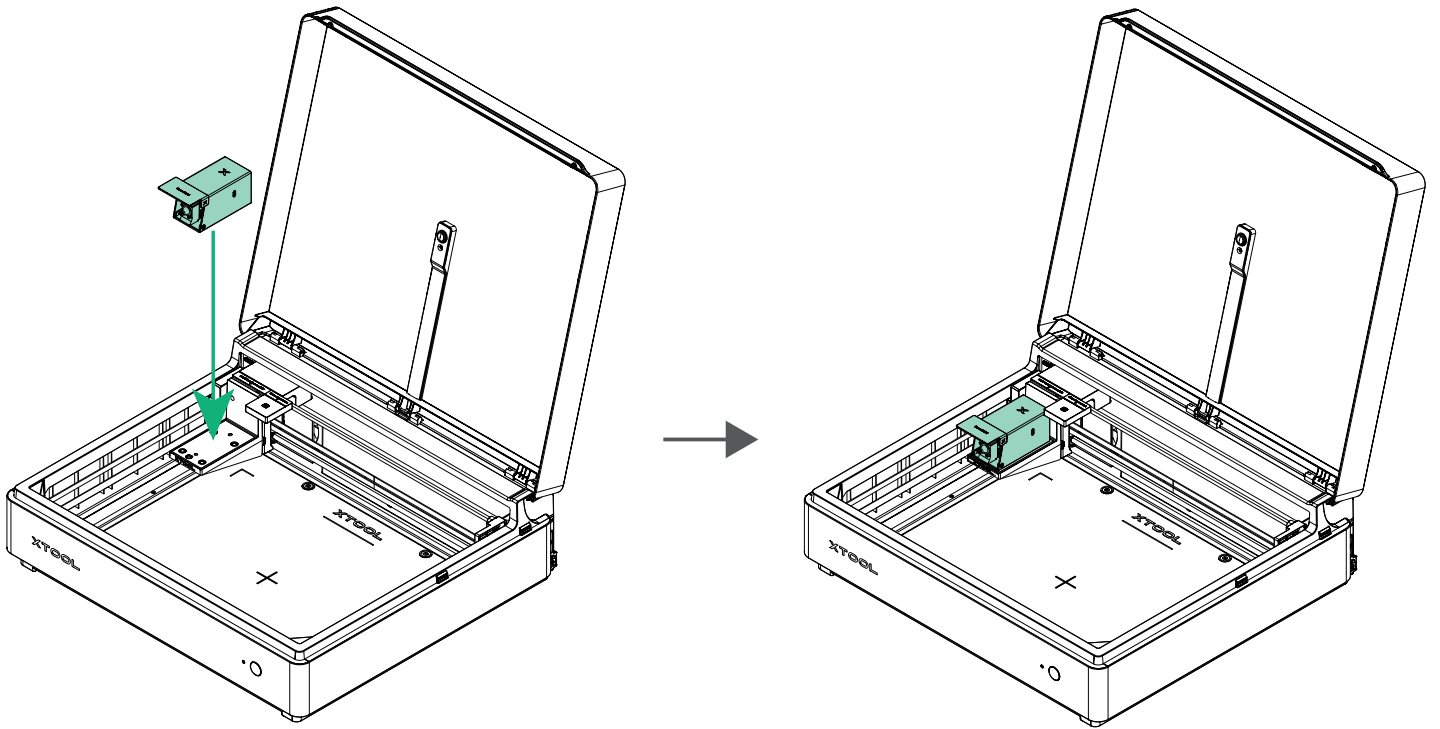

7 เชื่อมต่อโมดูลเลเซอร์เข้ากับอุปกรณ์โดยใช้สายเชื่อมต่อโมดูล

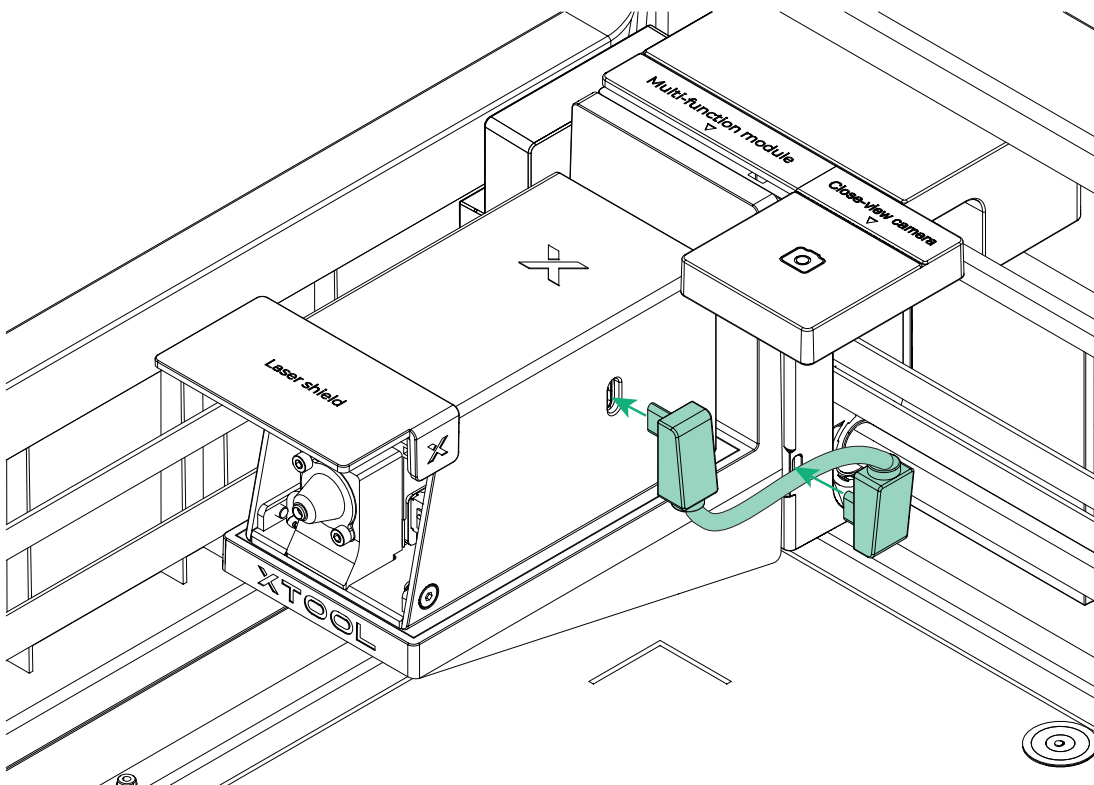

8 วางชุดขับเคลื่อนที่ประกอบแล้วและแผ่นฐานหลักให้อยู่ใกล้กึ่งกลางของอุปกรณ์

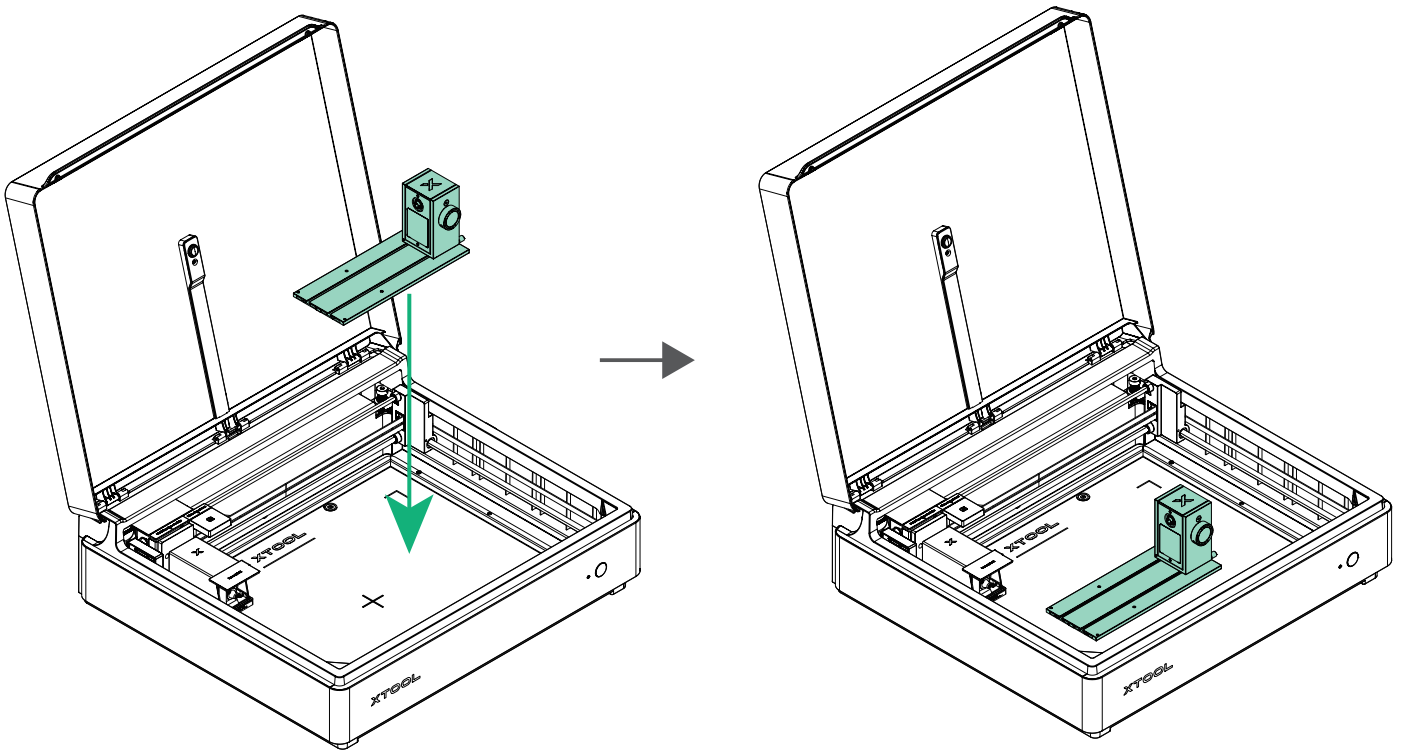

9 เสียบปลายด้านหนึ่งของสายเชื่อมต่ออุปกรณ์เข้ากับพอร์ตด้านหลังของชุดขับเคลื่อน

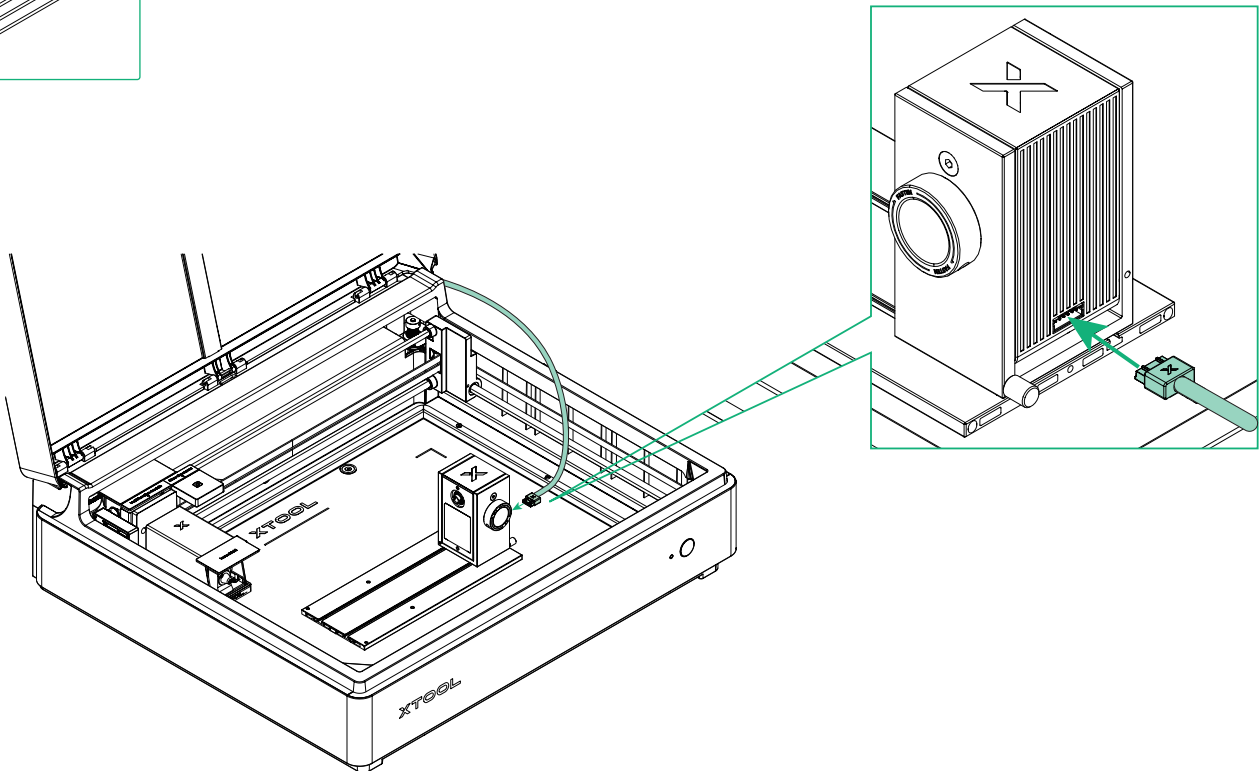
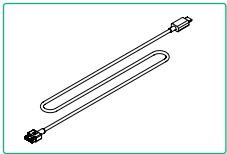

10 วางแผ่นกำหนดตำแหน่งที่มุมล่างขวาภายในอุปกรณ์

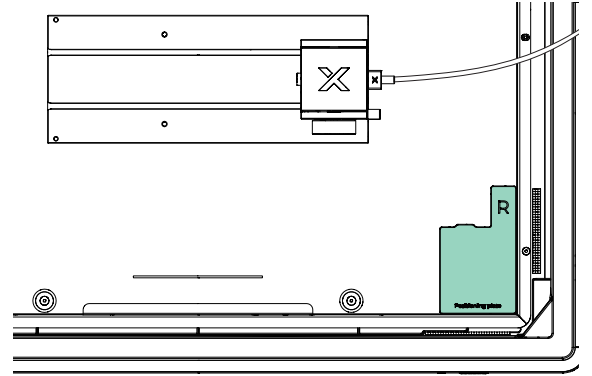
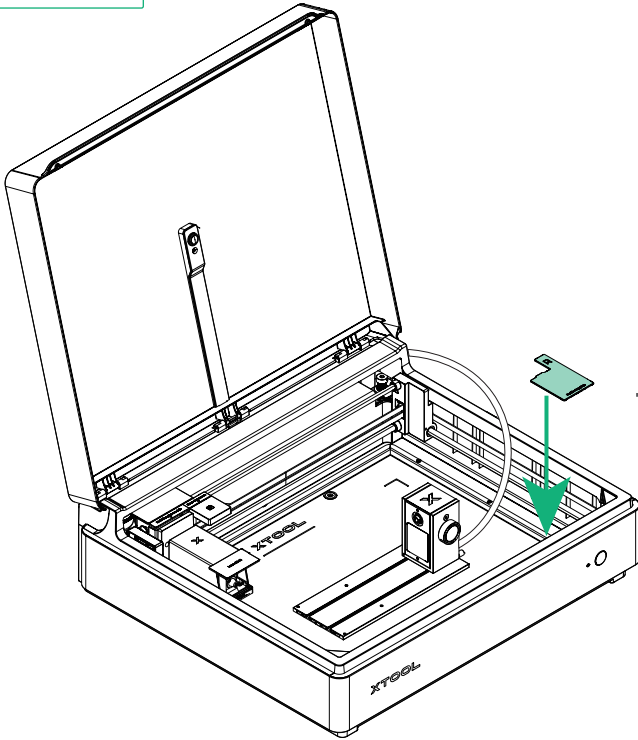
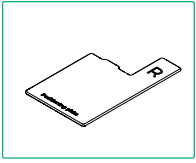

11 เลื่อน xTool อุปกรณ์เสริมแบบหมุน รุ่นที่ 3 Lite ไปไว้ข้างแผ่นกำหนดตำแหน่ง โดยตรวจสอบให้แน่ใจว่าได้วางชิดกับแผ่นอย่างมั่นคง

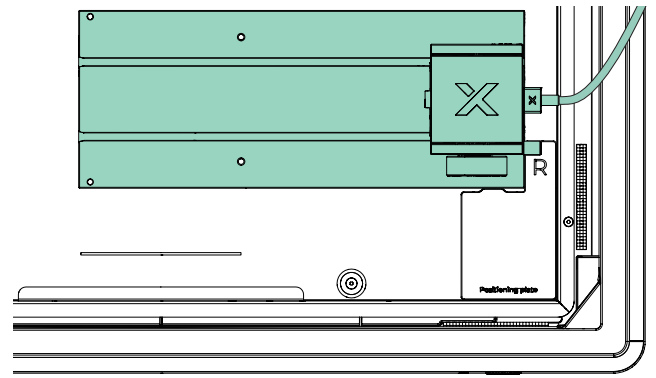
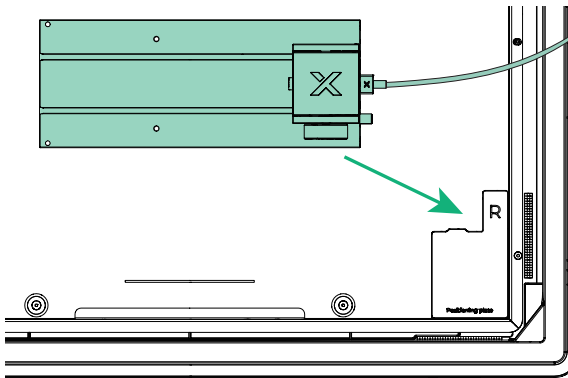

12 วางแผ่นกำหนดตำแหน่งอีกแผ่นไว้ที่อีกด้านหนึ่งของแผ่นฐานหลัก

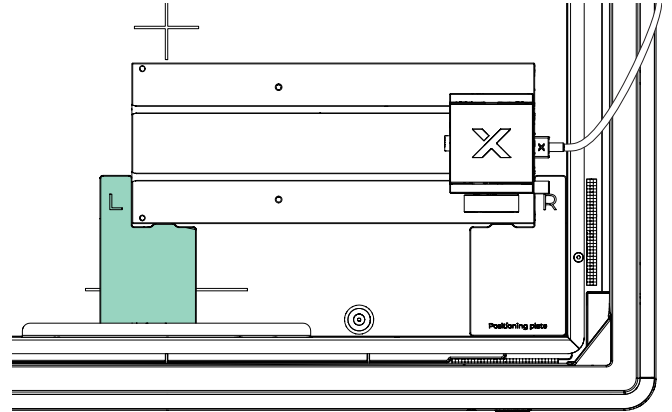
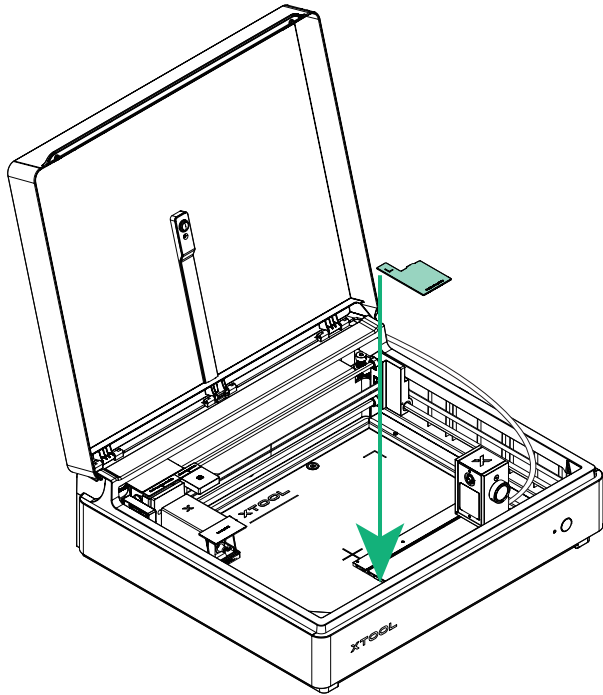
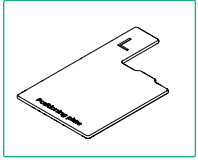

13 ติดตั้งชิ้นงานบน xTool อุปกรณ์เสริมแบบหมุน รุ่นที่ 3 Lite

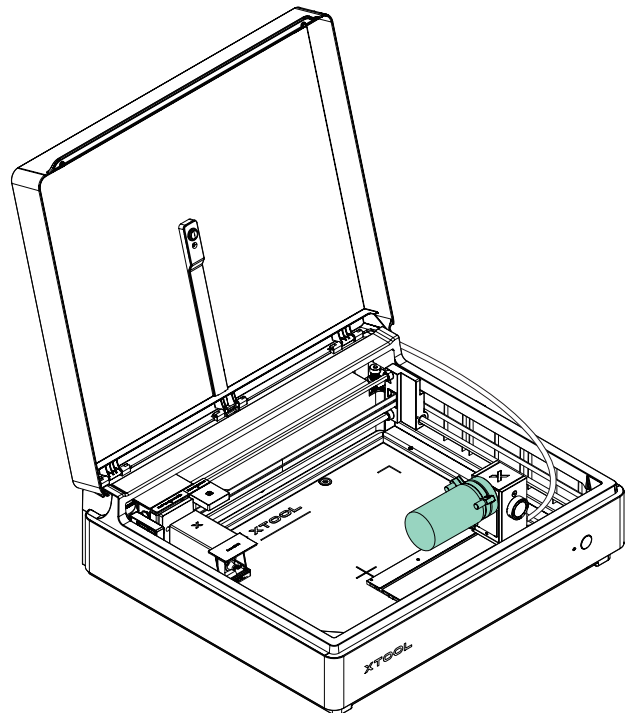
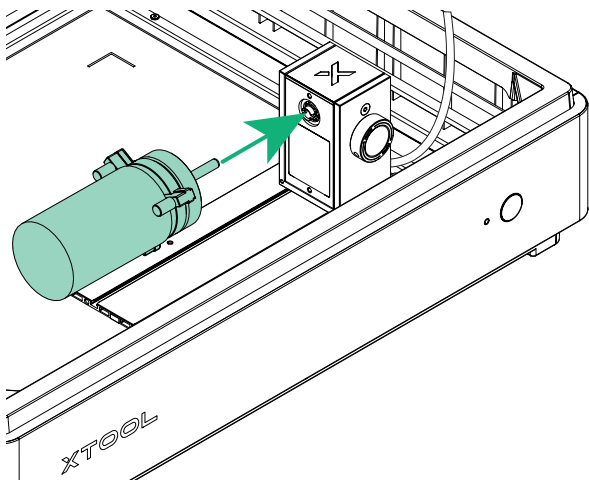

14 ยึดสายเชื่อมต่ออุปกรณ์เข้ากับที่หนีบสายเคเบิล และเสียบปลายอีกด้านเข้ากับพอร์ตขยายไดก็ได้บนอุปกรณ์

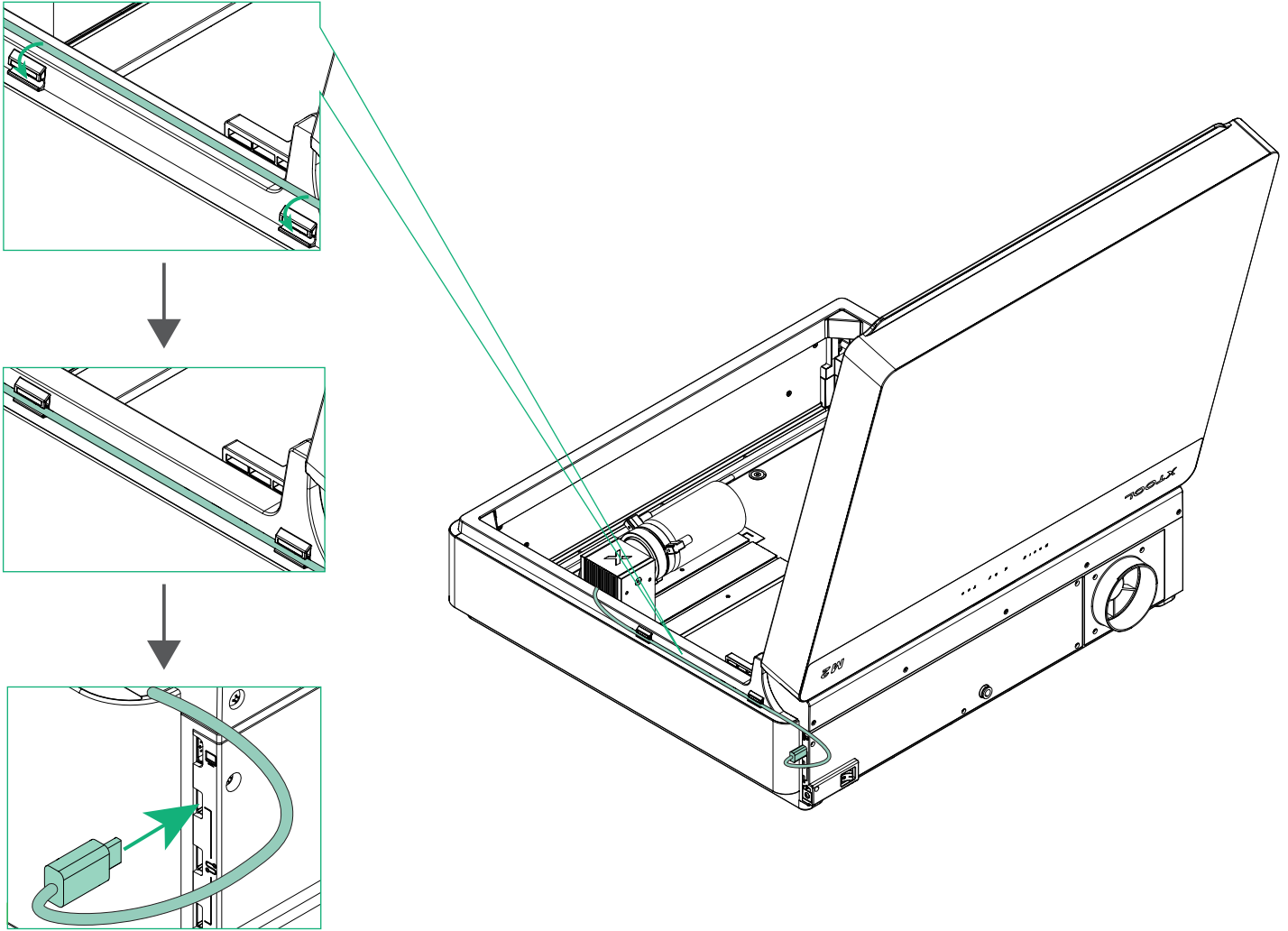

หากคุณยังไม่ได้ถอดสติกเกอร์ออกจากพอร์ตขยายของ xTool M2 ให้ลอกออกก่อน จากนั้นเสียบปลายอีกด้านของสายเชื่อมต่ออุปกรณ์เข้ากับพอร์ตขยายไดก็ได้

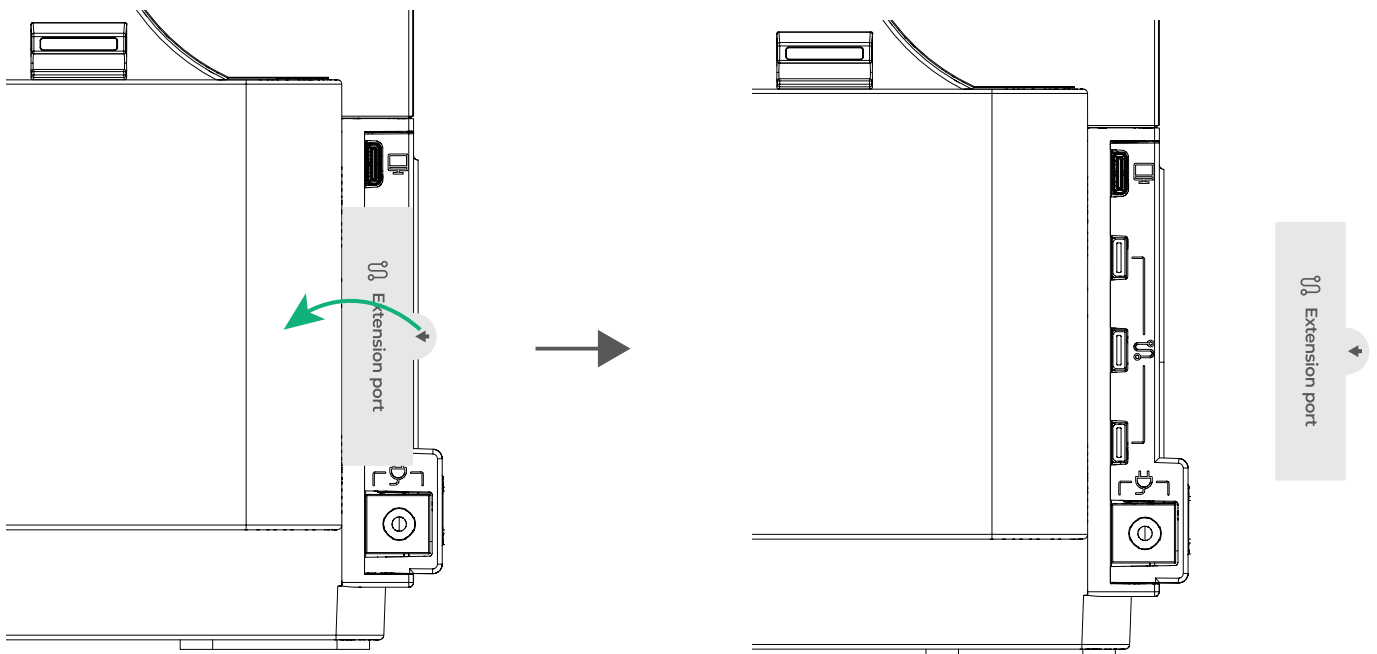

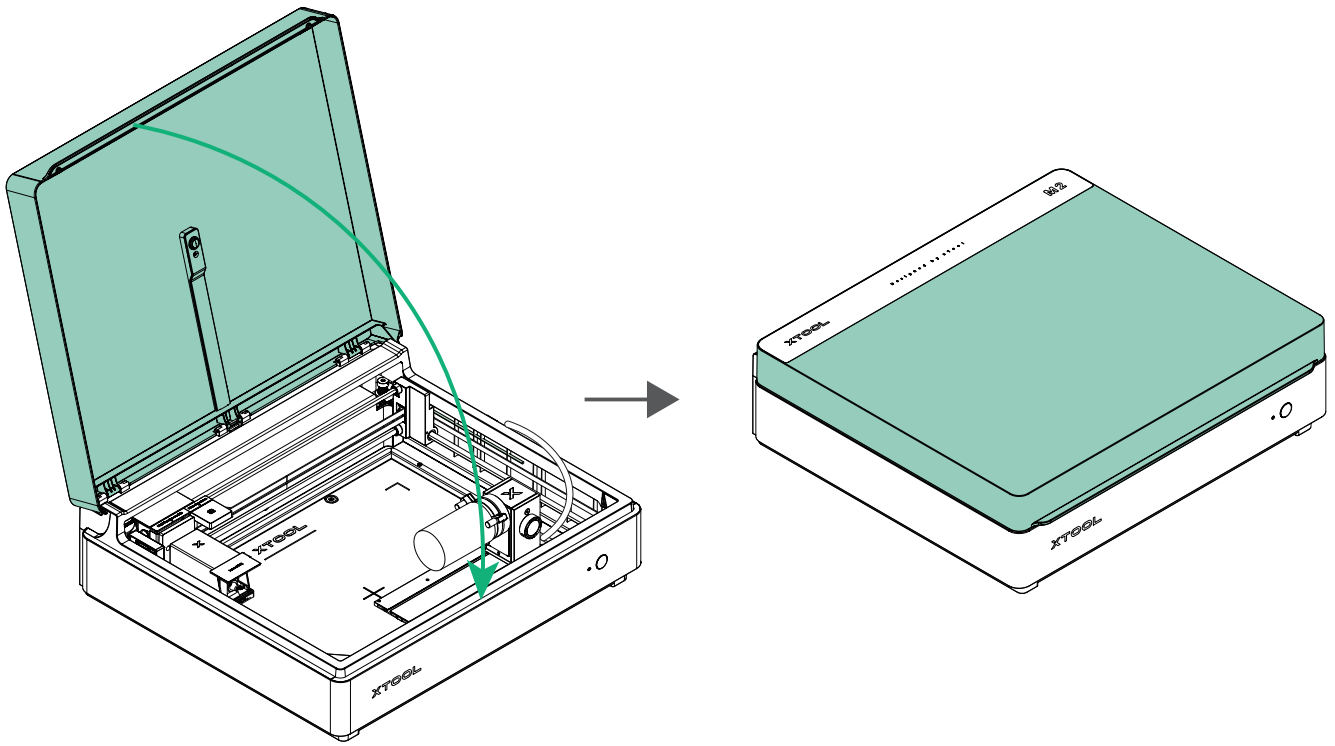

หลังจากปิดฝาแล้ว ให้ตรวจสอบเสมอว่าสายเชื่อมต่ออุปกรณ์ถูกจัดวางผ่านร่องบนฝาอย่างถูกต้องหรือไม่ หากจัดวางไม่ถูกต้อง ให้เปิดฝาและปรับสายเพื่อให้แน่ใจว่าไม่ถูกกดทับ

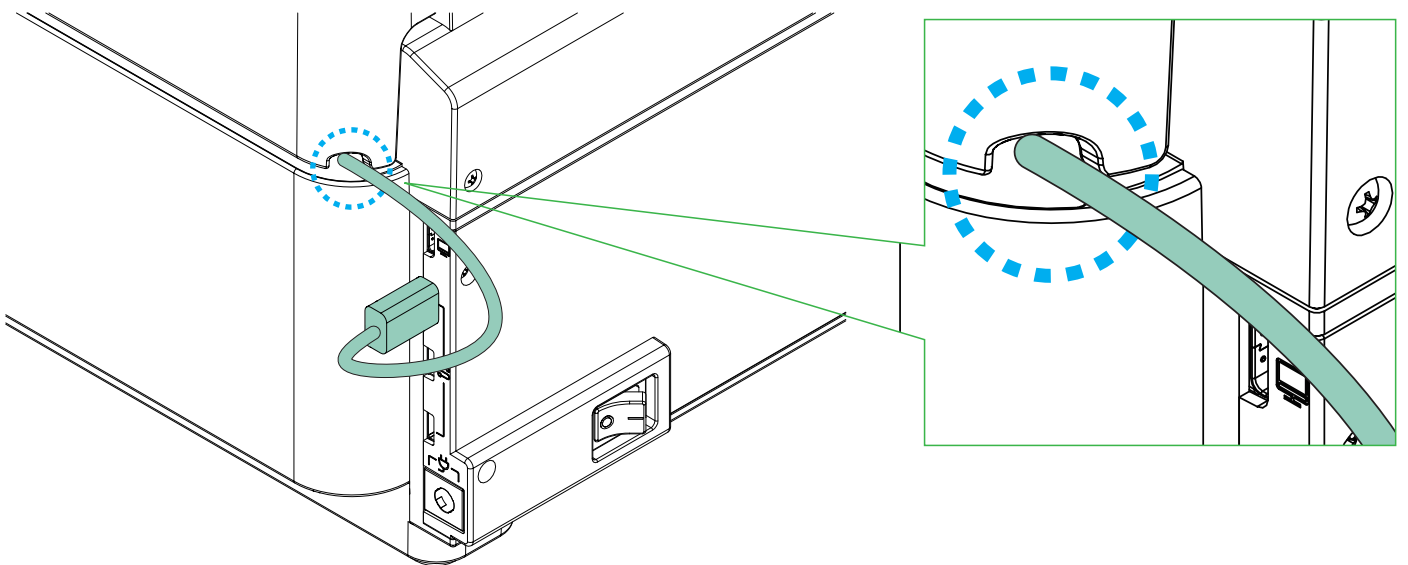

16 เปิดซอฟต์แวร์ xTool และทำตามคำแนะนำเพื่อดำเนินขั้นตอนถัดไปให้เสร็จสมบูรณ์ โปรดเข้าชมลิงก์หรือสแกนคิวอาร์โค้ดเพื่อดูรายละเอียดเพิ่มเติม



support.xtool.com/article/2920

*บางเวอร์ชันของภาษาอาจถูกแปลโดยปัญญาประดิษฐ์ (AI) หากมีความไม่ถูกต้องหรือความไม่ชัดเจนใด ๆ โปรดติดต่อเรากันที เราจะตรวจสอบและปรับปรุงเนื้อหาให้ดีที่สุดโดยเร็วที่สุด

XTOOL