

xTOOL

xTool roterend hulpstuk 3 Lite

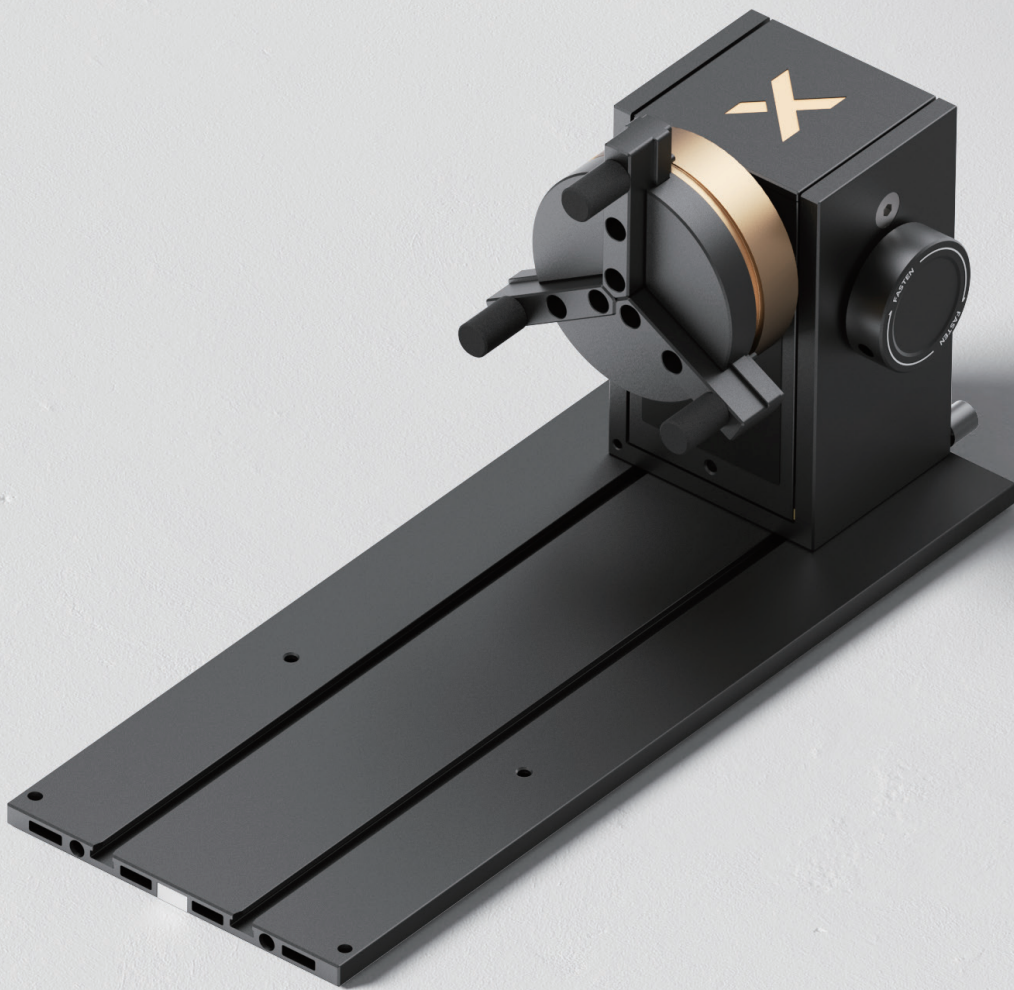

[Korte handleiding](#)

Inhoud

Veiligheidstips	-----	01
Lijst van onderdelen	-----	01
Gebruik van het xTool-roterende hulpstuk 3 Lite		02
Gebruik met de xTool M2	-----	08

Veiligheidstips

- Dit product beschikt over een magnetisch snel-ontkoppelingssysteem. Plaats uw hand, ter voorkoming van beknelling, tijdens het gebruik nooit tussen de magnetische onderdelen. Tevens bestaat er een beknellingsrisico bij het monteren van modules, het draaien van de drieklaw en het instellen van de stroommodule en ondersteuningsmodule.
- Het product buiten bereik van kinderen houden.
- Het product reinigen met een droge doek.

Lijst van onderdelen



Raadpleeg support.xtool.com/article/1936 voor meer informatie over het gebruik van het meetlint.

Gebruik van het xTool-roterende hulpstuk 3 Lite

Vorbereidingen

1 Zet de aandrijfmodule vast op de hoofdbasisplaat.

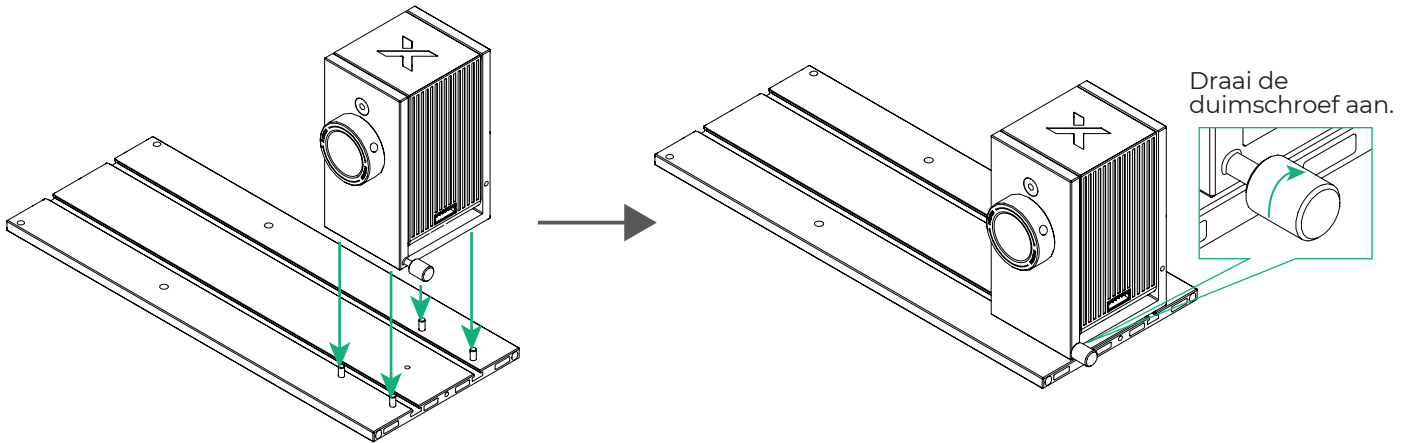
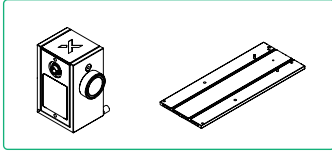

2 Monteer de onderdelen van de bekkenhouder.

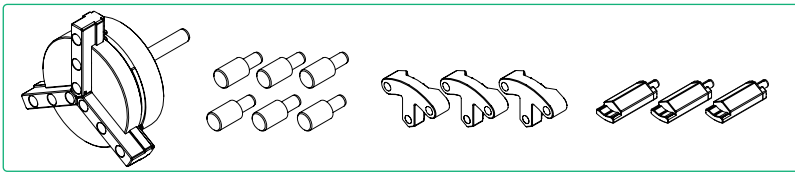

■ Methode 1:
Geschikt voor gangbare roterende werkstukken

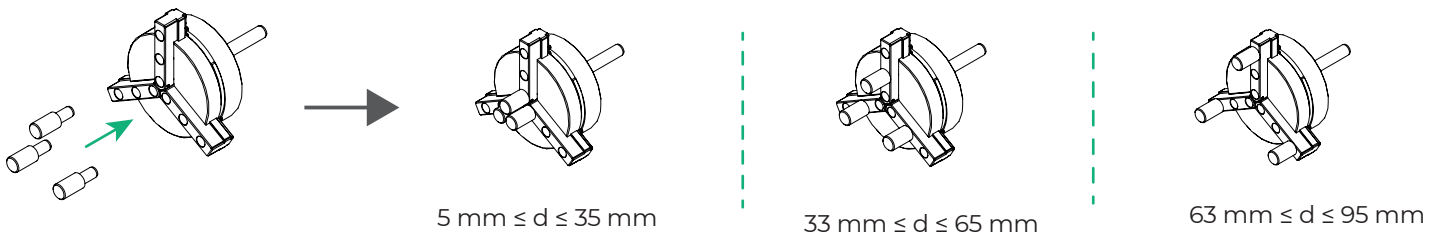

■ Methode 2:
Geschikt voor grote of gladde roterende werkstukken

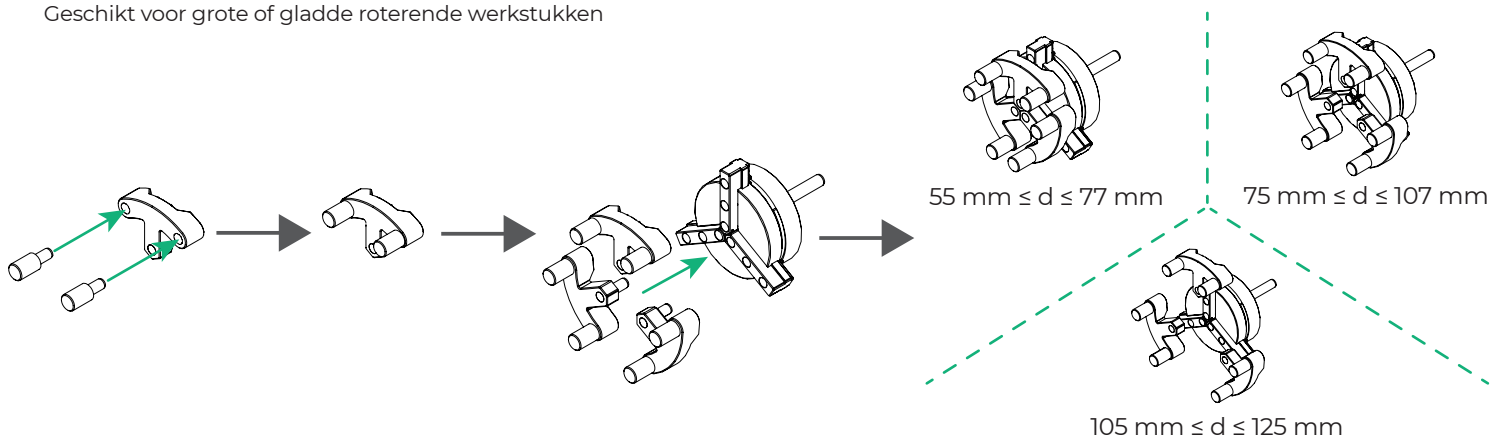

- Methode 3:
Geschikt voor kleine of lichte roterende werkstukken

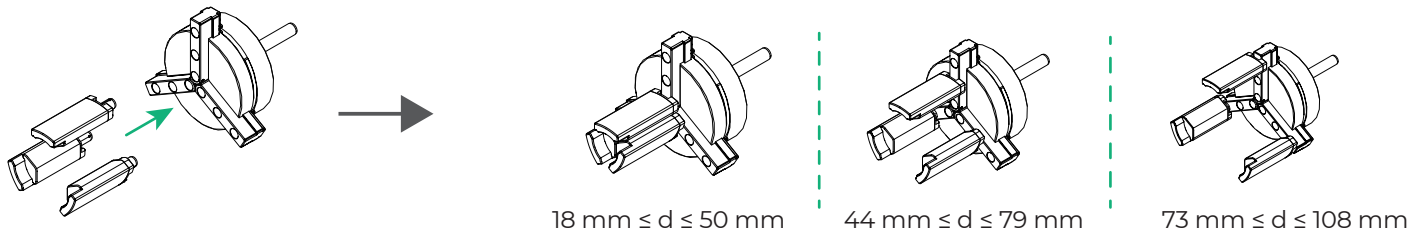

Cilindervormige objecten verwerken

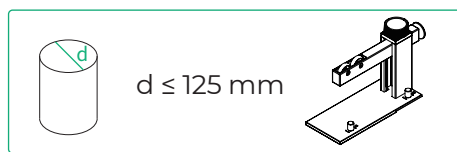

- 1 Leg het werkstuk op een tafel. Plaats de bekkenhouder tegen het werkstuk zoals afgebeeld, met de bekken rondom de buitenkant van het werkstuk.

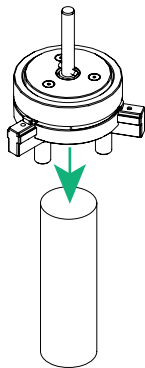

- 2 Draai aan de knop om het werkstuk vast te zetten.

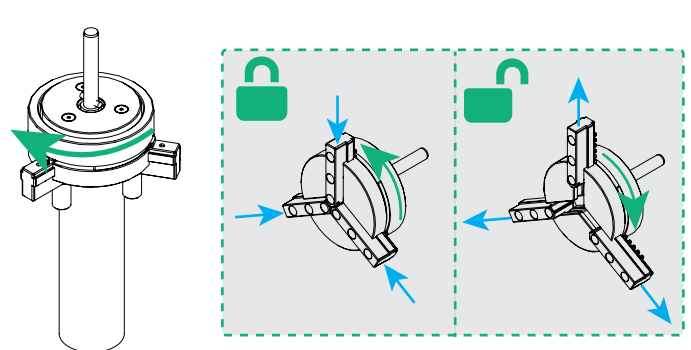

- 3 Steek de onderdelen van de bekkenhouder in de aandrijfmodule.

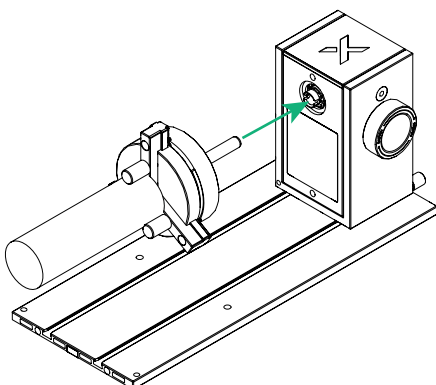

- 4 Draai de onderdelen van de bekkenhouder totdat u een klik hoort.

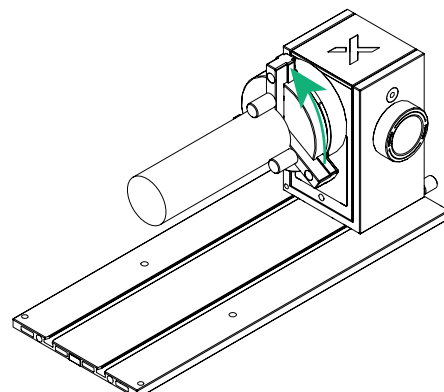

5 Schuif de ondersteuningsmodule in de hoofdbasisplaat.

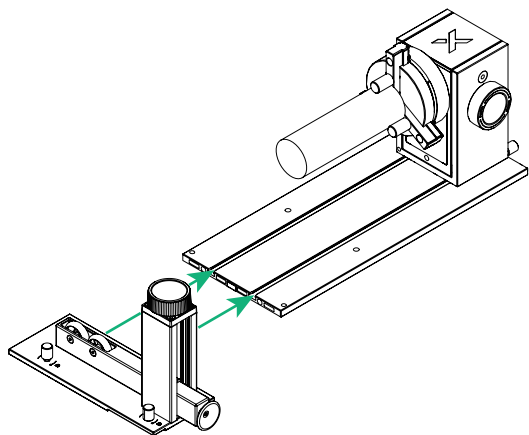

6 Draai de knop rechtsom om de ondersteuningsmodule op zijn plaats te houden.

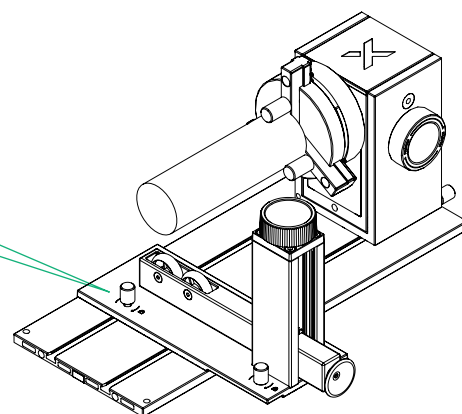
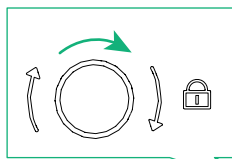

7 Draai aan de knop om de hoogte van de twee wielen op de ondersteuningsmodule aan te passen totdat ze het werkstuk raken.

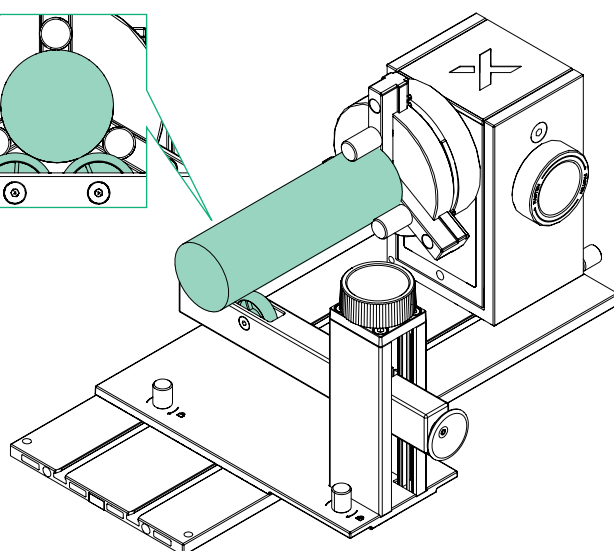
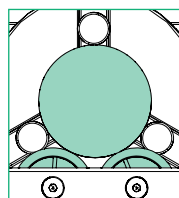
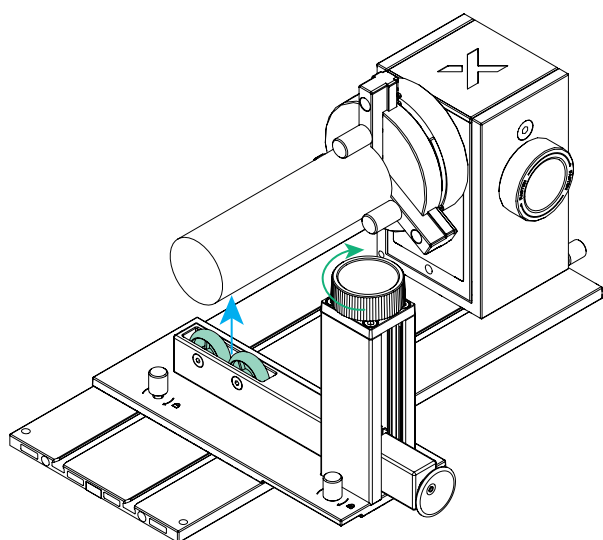

Als het werkstuk lang is, zijn er twee methoden om de ondersteuningsmodule te gebruiken.

■ Methode 1:
Schuif de ondersteuningsmodule in de hoofdbasisplaat en houd deze op zijn plaats.

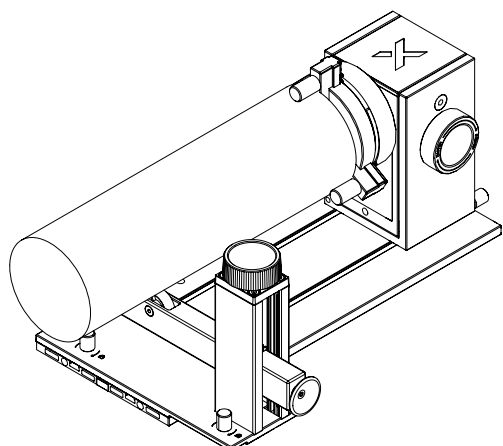

■ Methode 2:
Plaats de ondersteuningsmodule buiten de hoofdbasisplaat.

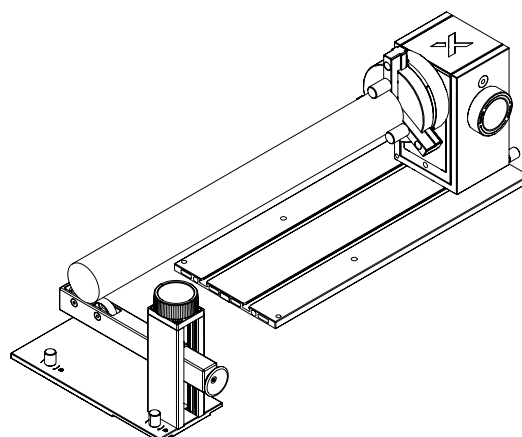



Hieronder volgen veelvoorkomende toepassingsscenario's voor verlengde bekkenhouders en voor het gelijktijdig gebruik van cilindervormige en T-vormige bekkenhouders.

(1) Verlengde bekkenhouder: Vooral geschikt voor het bewerken van roterende werkstukken met een diameter van minder dan 80 mm. Aanbevolen wordt om de verlengde bekkenhouder te monteren in de middelste of binnenste gaten van de bekkenhouder.

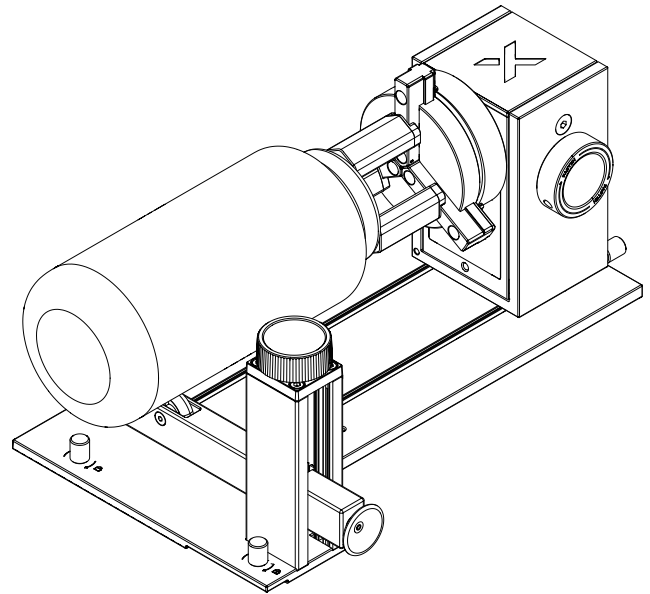
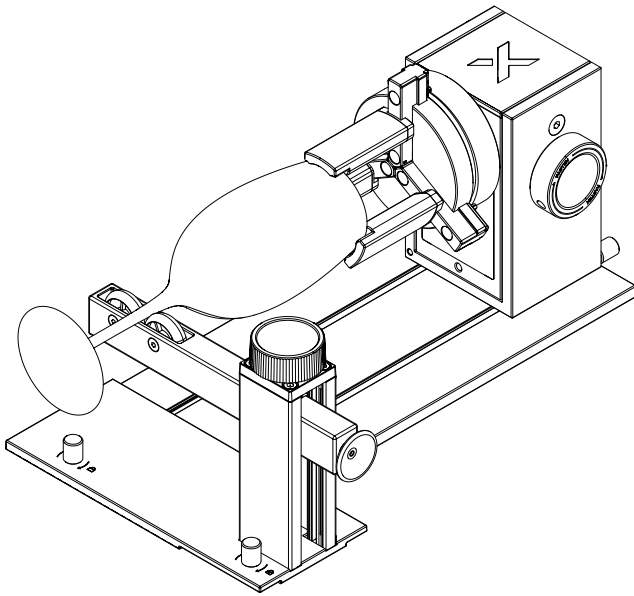

Als andere bekkenhouders in de middelste of binnenste gaten van de bekkenhouder zijn gemonteerd, kan de lasermodule tijdens de bewerking in aanraking komen met de bekkenhouder of andere onderdelen.

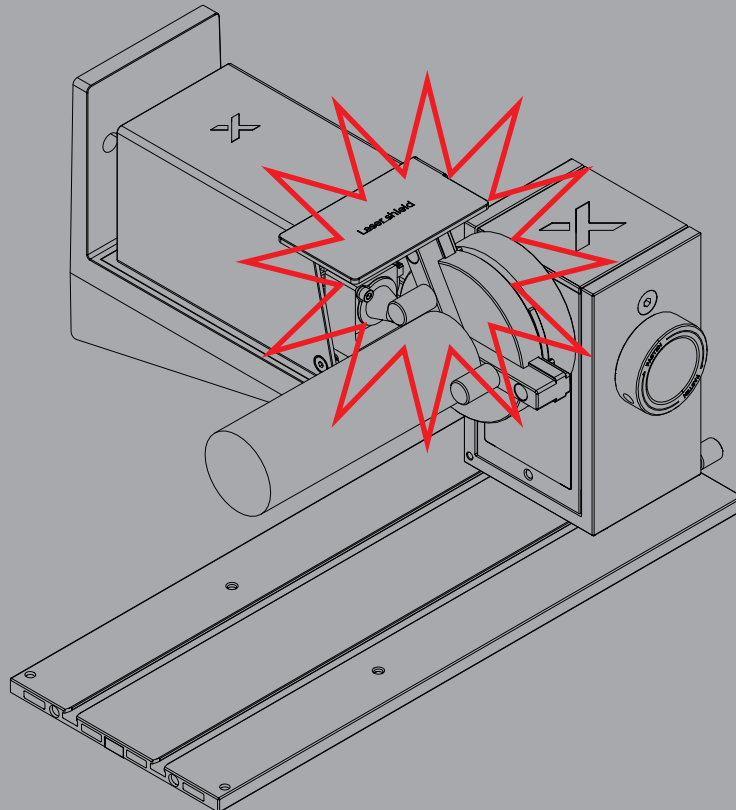

(2) Cilindervormige bekkenhouder + T-vormige bekkenhouder: Aanbevolen wordt deze in de buitenste gaten van de bekkenhouder te monteren.

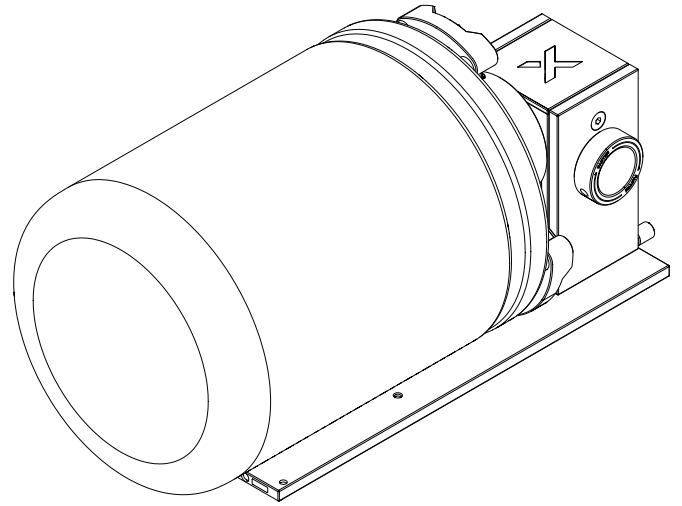
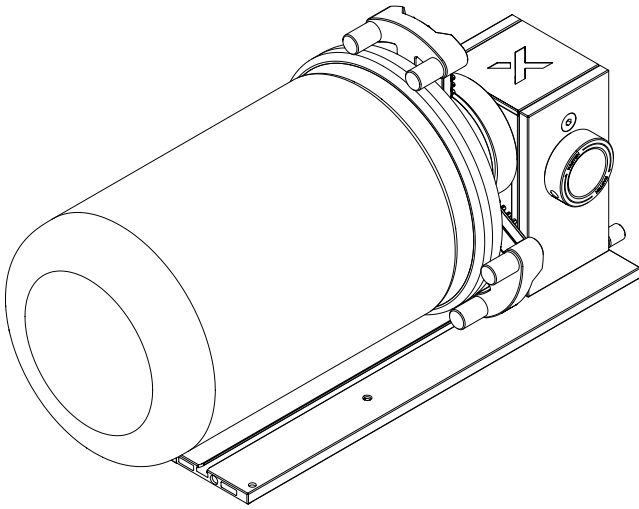

Bolvormige objecten verwerken

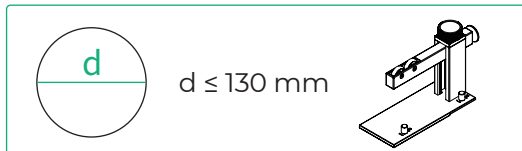

1 Steek de gemonteerde onderdelen van de bekkenhouder in de aandrijfmodule.

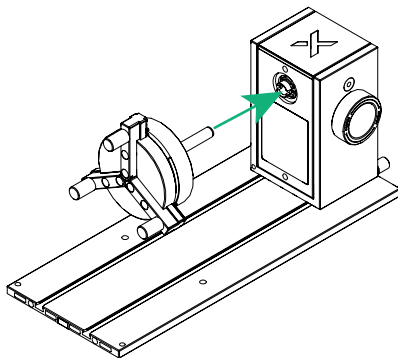

2 Draai de onderdelen van de bekkenhouder totdat u een klik hoort.

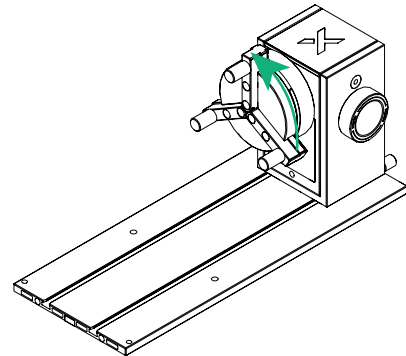

3 Plaats één kant van het werkstuk tegen de bekken.

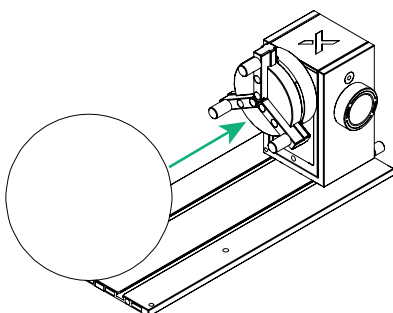

4 Schuif de ondersteuningsmodule in de hoofdbasisplaat, met de klokvormige opening tegen de andere kant van het werkstuk.

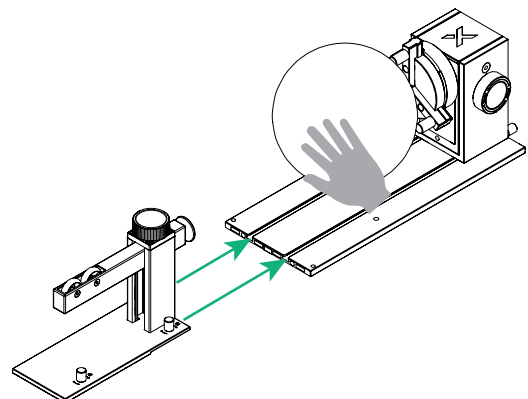

- 5** Draai de knop rechtsom om de ondersteuningsmodule op zijn plaats te houden.

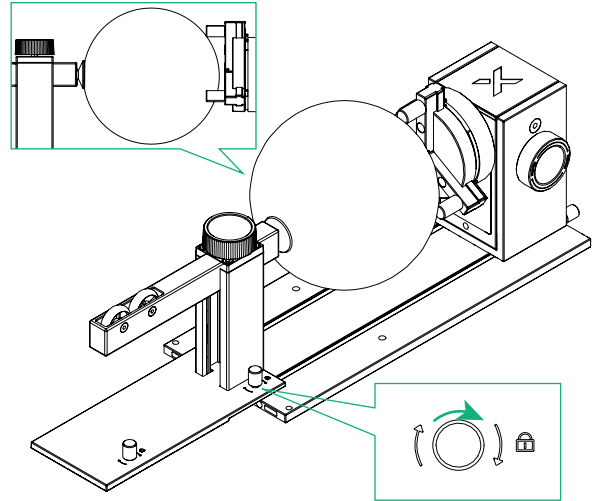

Ringen bewerken

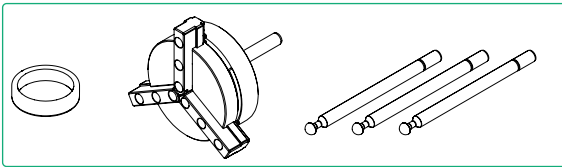

- 1** Installeer de onderdelen voor tapeinden.

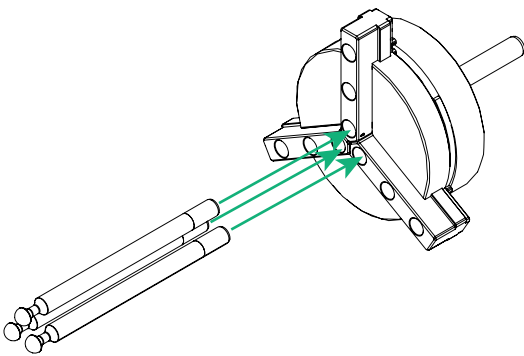

- 2** Plaats de ring op de onderdelen voor tapeinden.

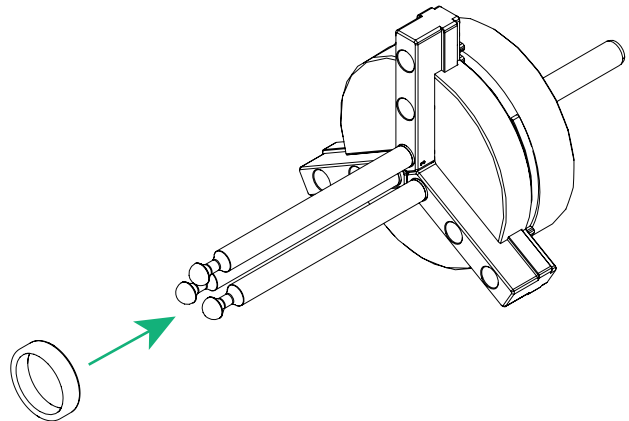

- 3** Draai aan de knop om de ring vast te zetten.

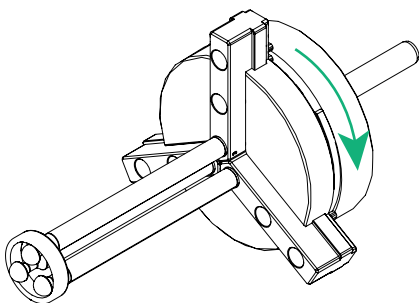

- 4** Steek de bekkenhouder in de aandrijfmodule.

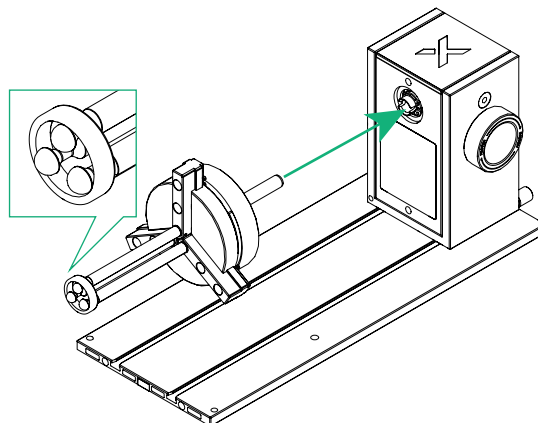

- 5** Draai de bekkenhouder totdat u een klik hoort.

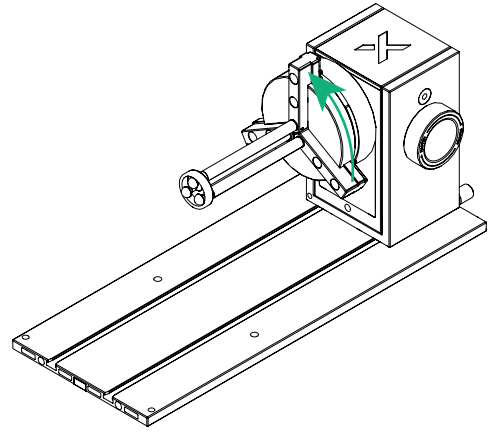

Gebruik met de xTool M2

- 1** Druk op de aan/uit-knop van de xTool M2 om het apparaat uit te schakelen.

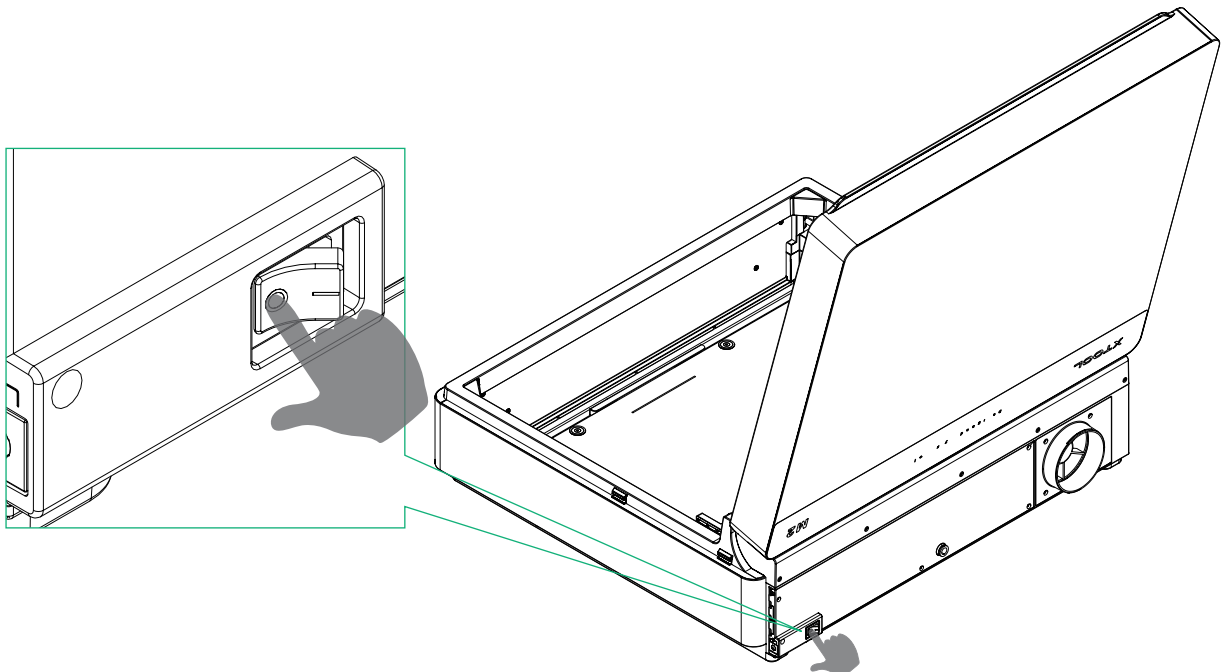
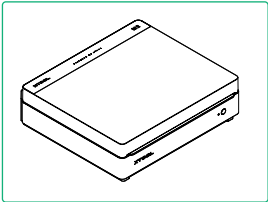

2 Koppel de aansluitkabel voor module los.

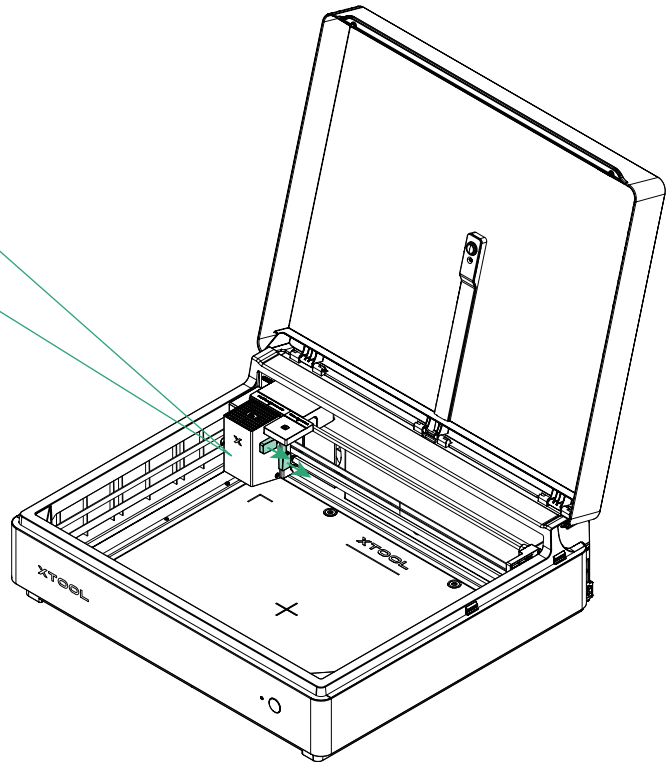

3 Verwijder de lasermodule.

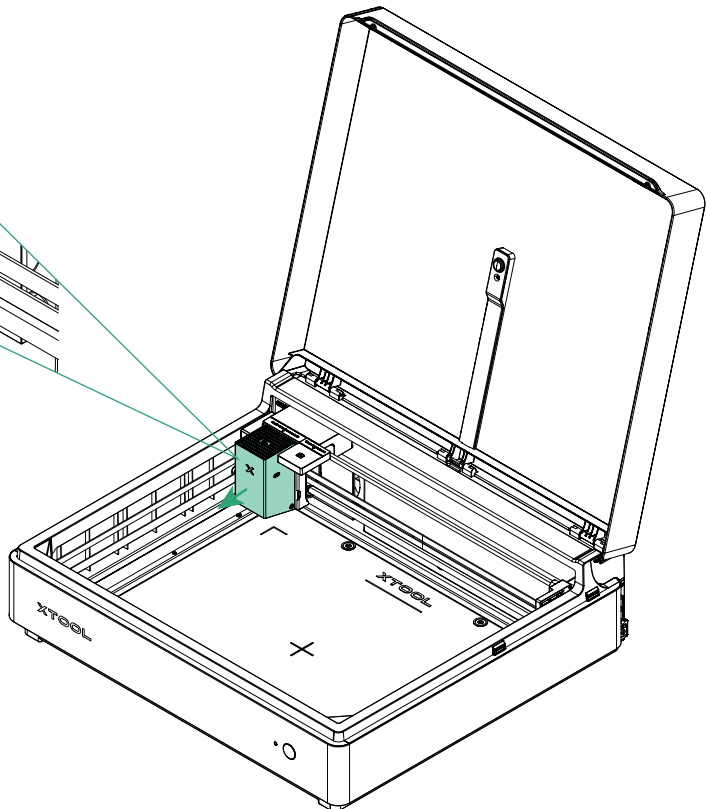
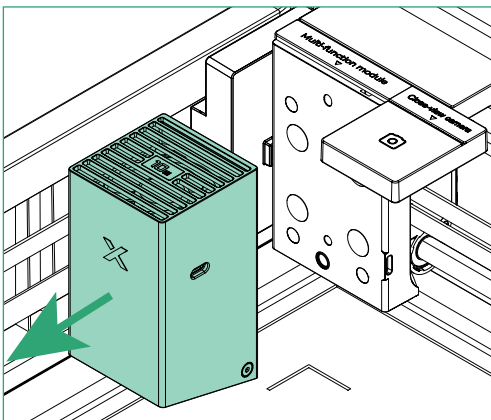

4 Bevestig de horizontale laserhouder aan de multifunctionele modulehouder.

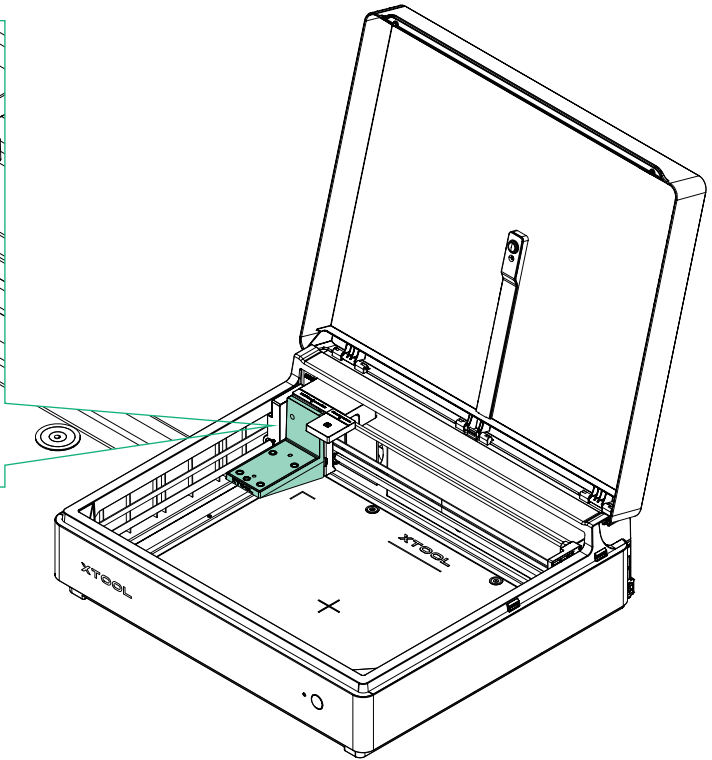
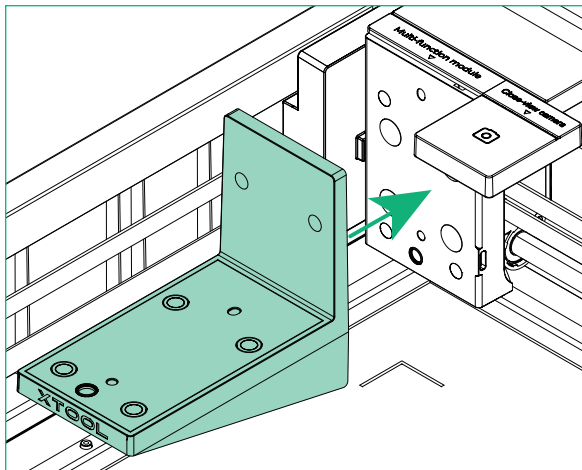
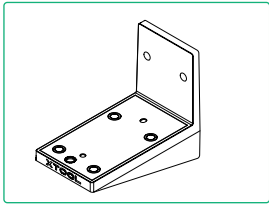

5 Monteer de laserafschermplaat op de lasermodule.

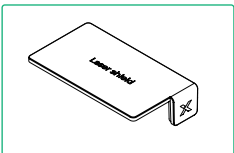

Bij de 10 W- of 20 W-lasermodule moet de laserafschermplaat worden geïnstalleerd zoals afgebeeld. Bij de 3 W-lasermodule is installatie van de laserafschermplaat niet nodig.

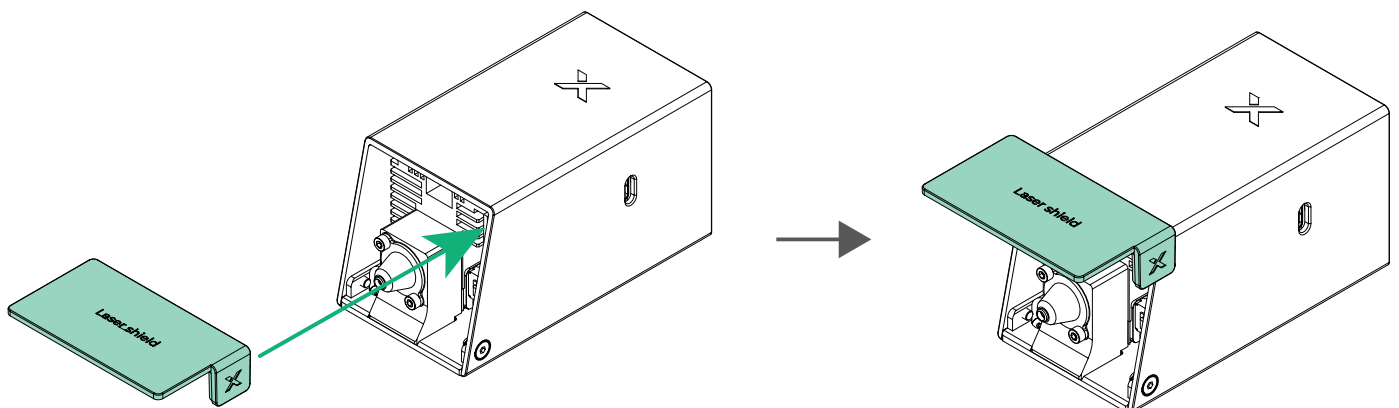

6 Monteer de lasermodule op de horizontale laserhouder.

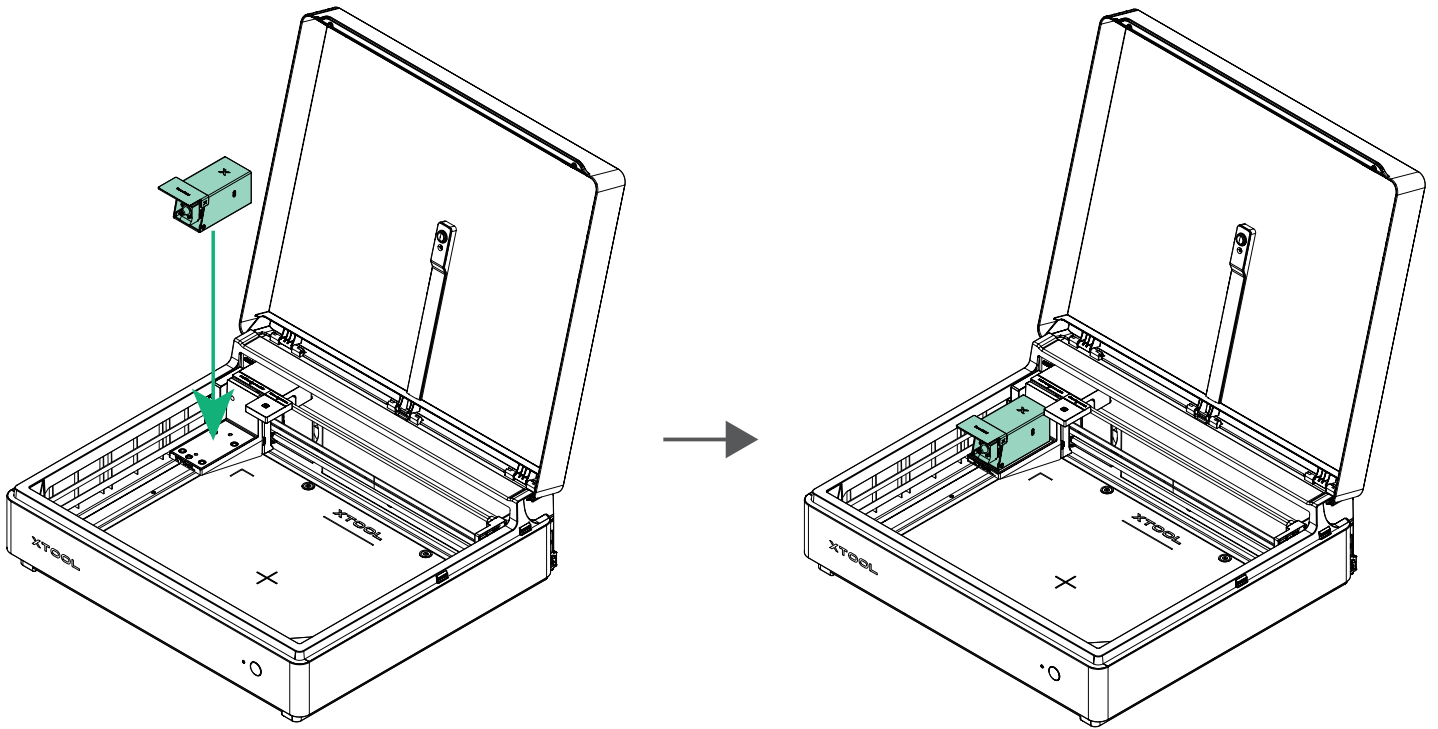

7 Sluit de lasermodule met de aansluitkabel voor module aan op het apparaat.

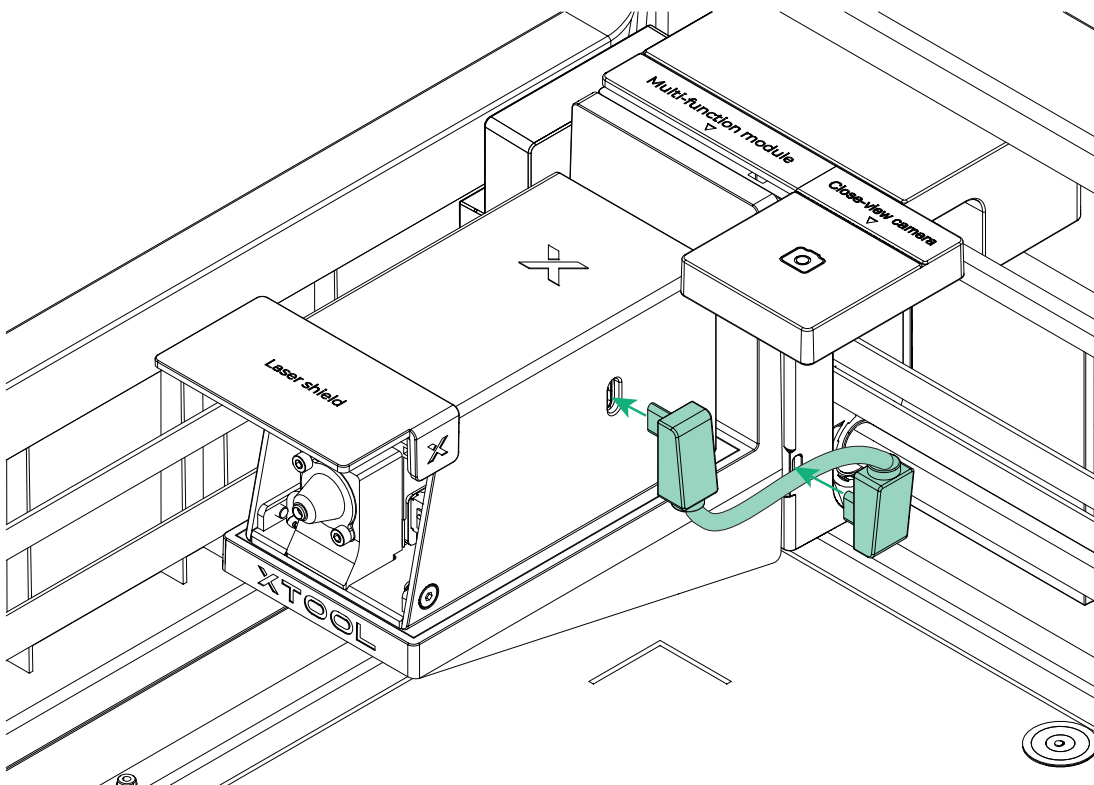

- 8** Plaats de gemonteerde aandrijfmodule en de hoofdbasisplaat in de buurt van het midden van het apparaat.

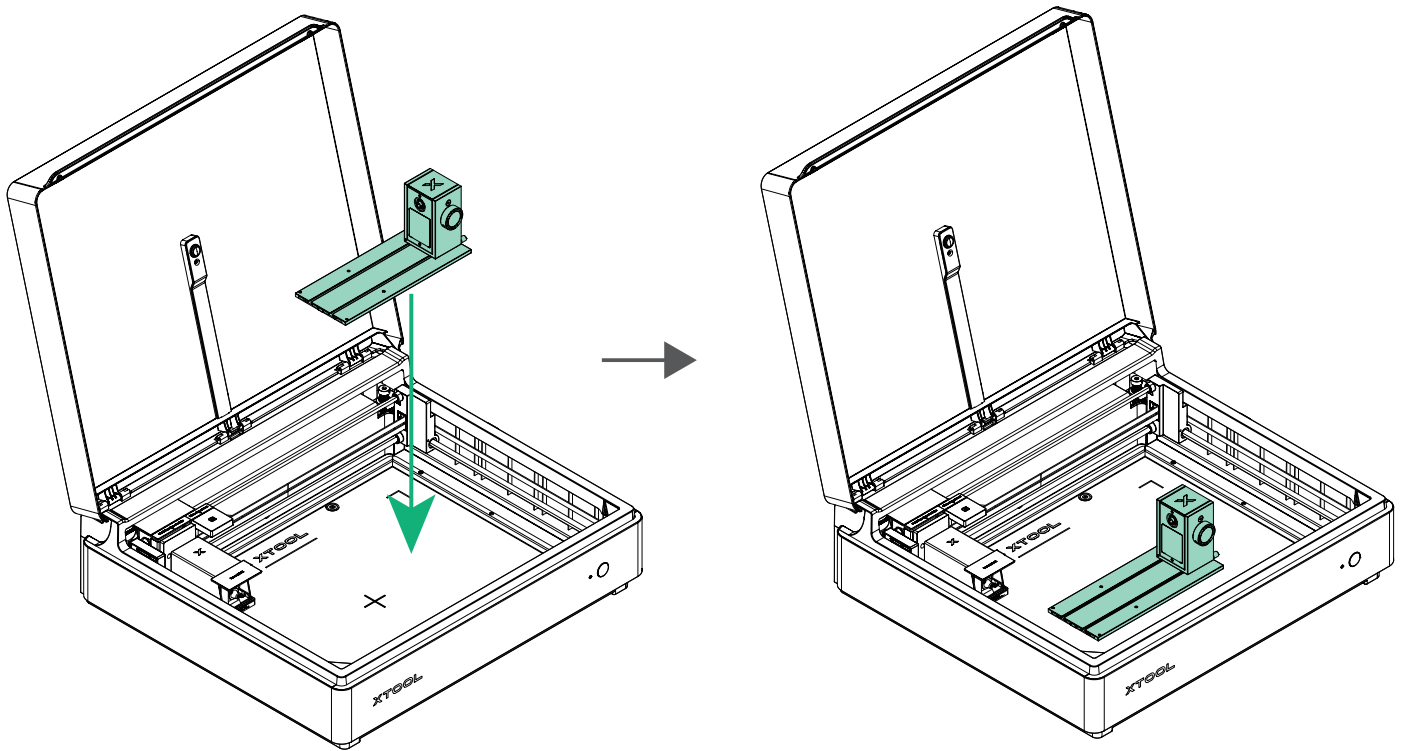

- 9** Steek één uiteinde van de apparaat-aansluitkabel in de poort aan de achterkant van de aandrijfmodule.

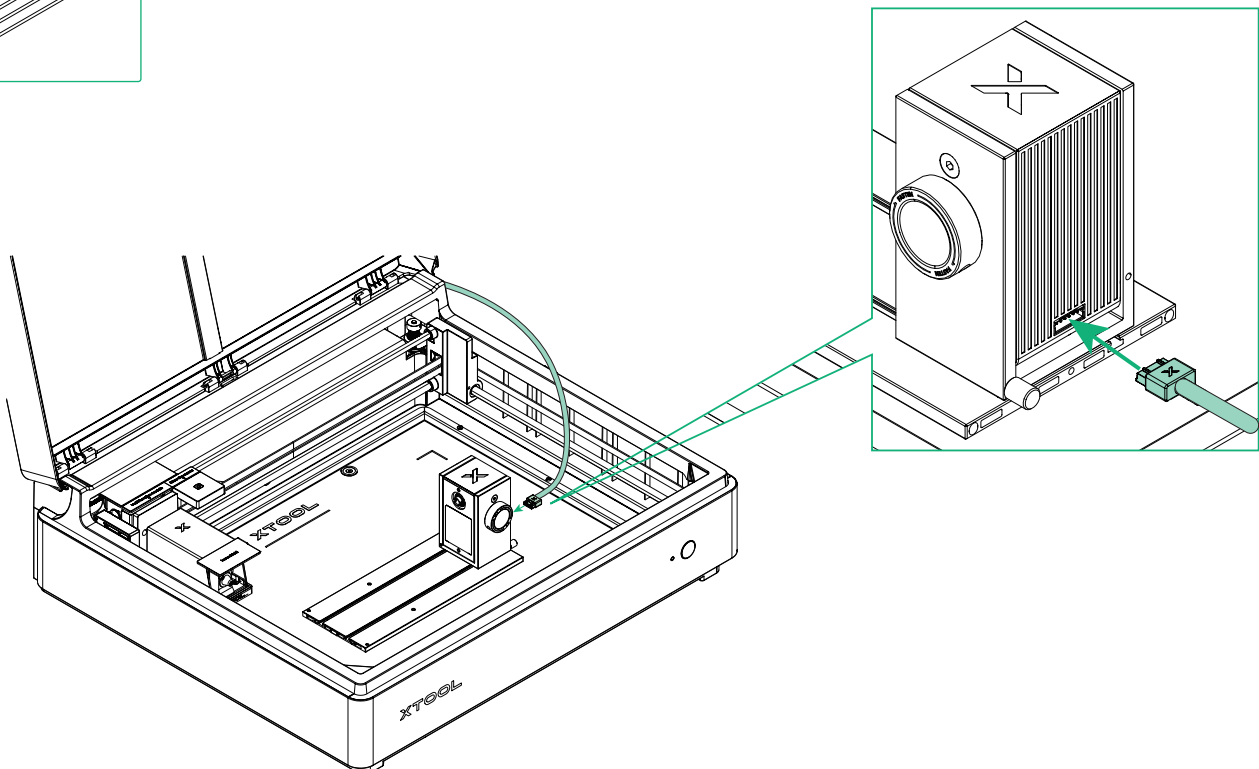
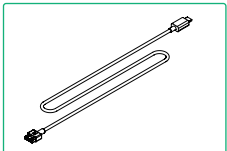

10 Plaats de positioneringsplaat in de rechteronderhoek van de binnenzijde van het apparaat.

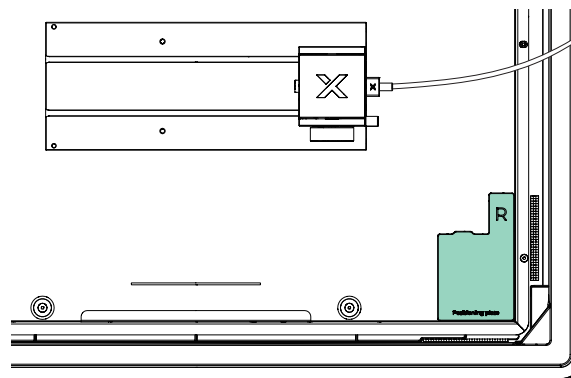
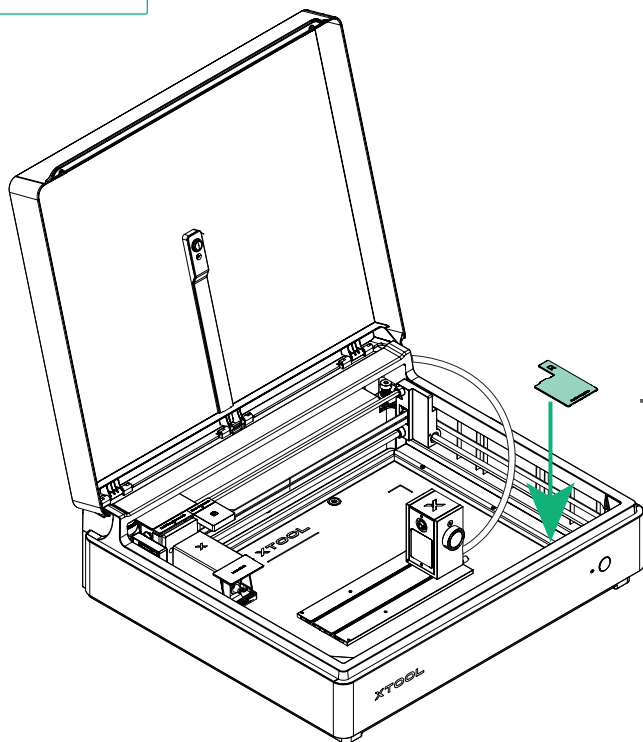
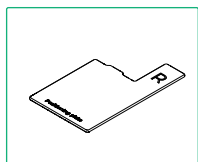

11 Plaats het xTool roterend hulpstuk 3 Lite naast de positioneringsplaat en zorg dat het stevig tegen de positioneringsplaat aanligt.

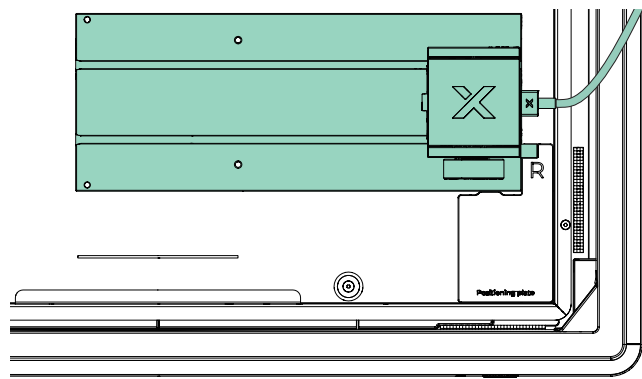
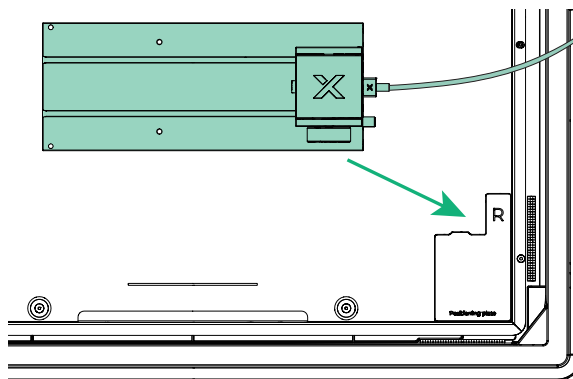

12 Plaats de andere positioneringsplaat aan de andere zijde van de hoofdbasisplaat.

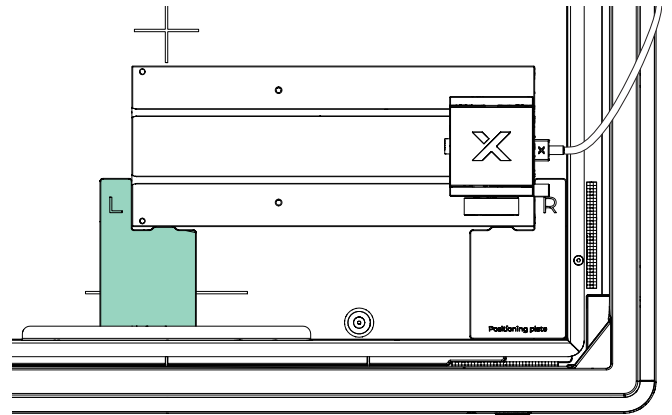
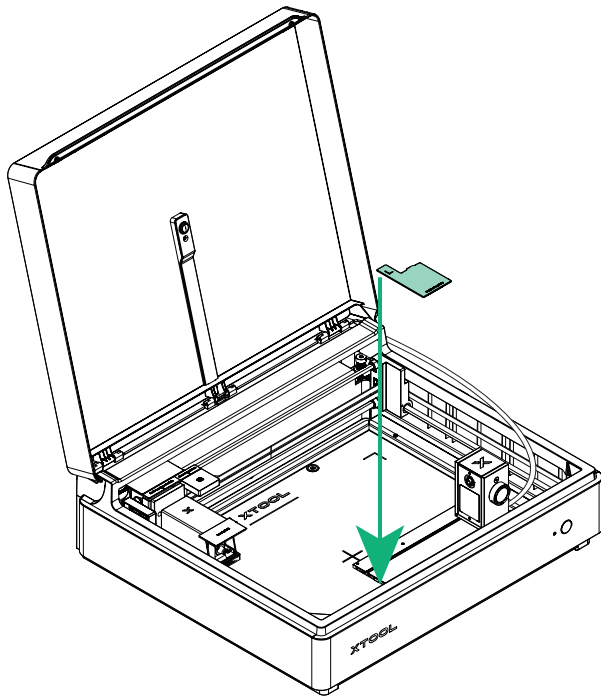
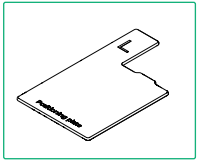

13 Bevestig het werkstuk op het xTool roterend hulpstuk 3 Lite.

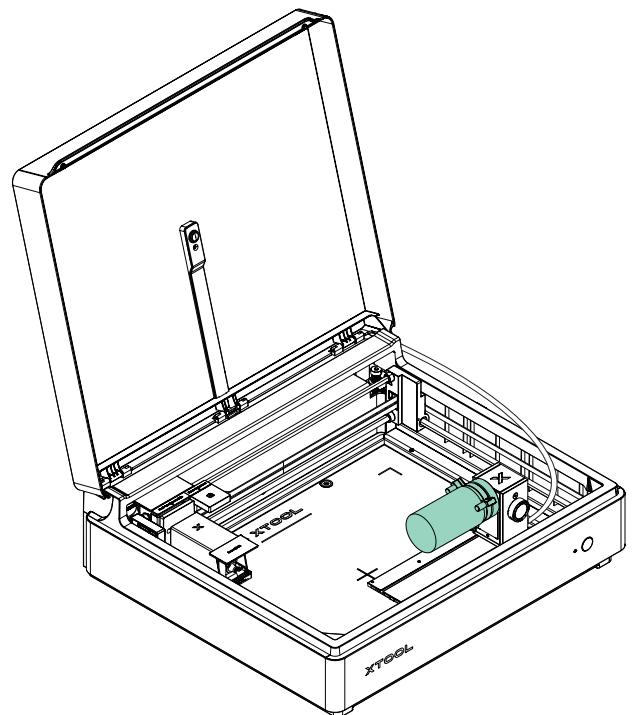
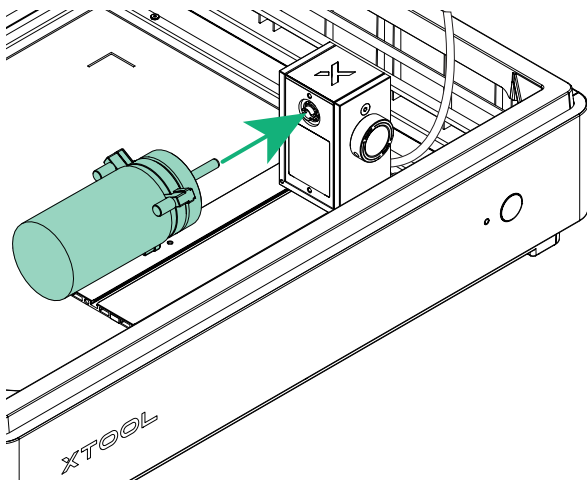

- 14 Bevestig de apparaat-aansluitkabel aan de kabelklemmen en steek het andere uiteinde in een van de uitbreidingspoorten op het apparaat.

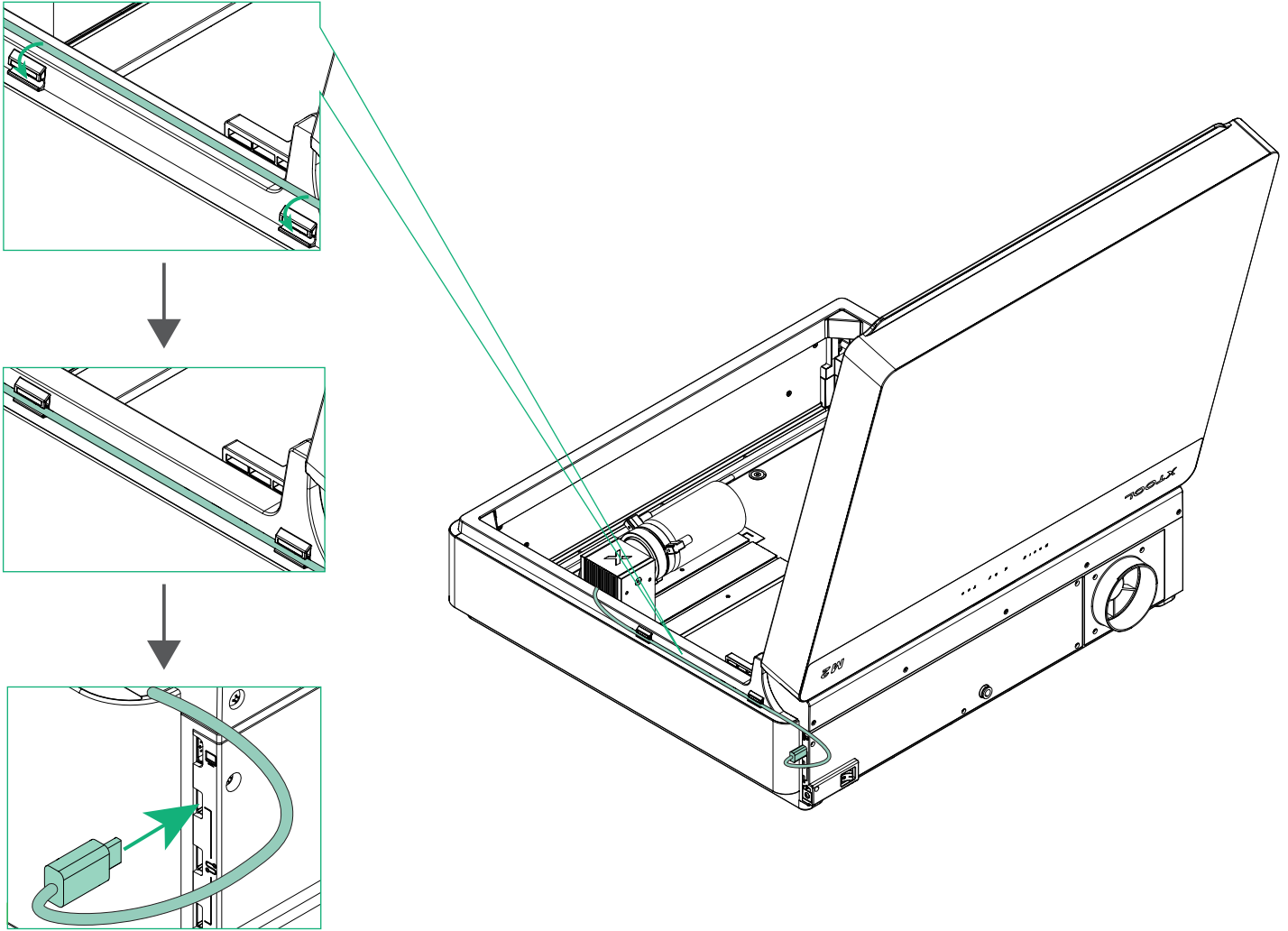

Als u de sticker nog niet van de uitbreidingspoorten van de xTool M2 hebt verwijderd, verwijder deze dan eerst en steek vervolgens het andere uiteinde van de apparaat-aansluitkabel in een van de uitbreidingspoorten.

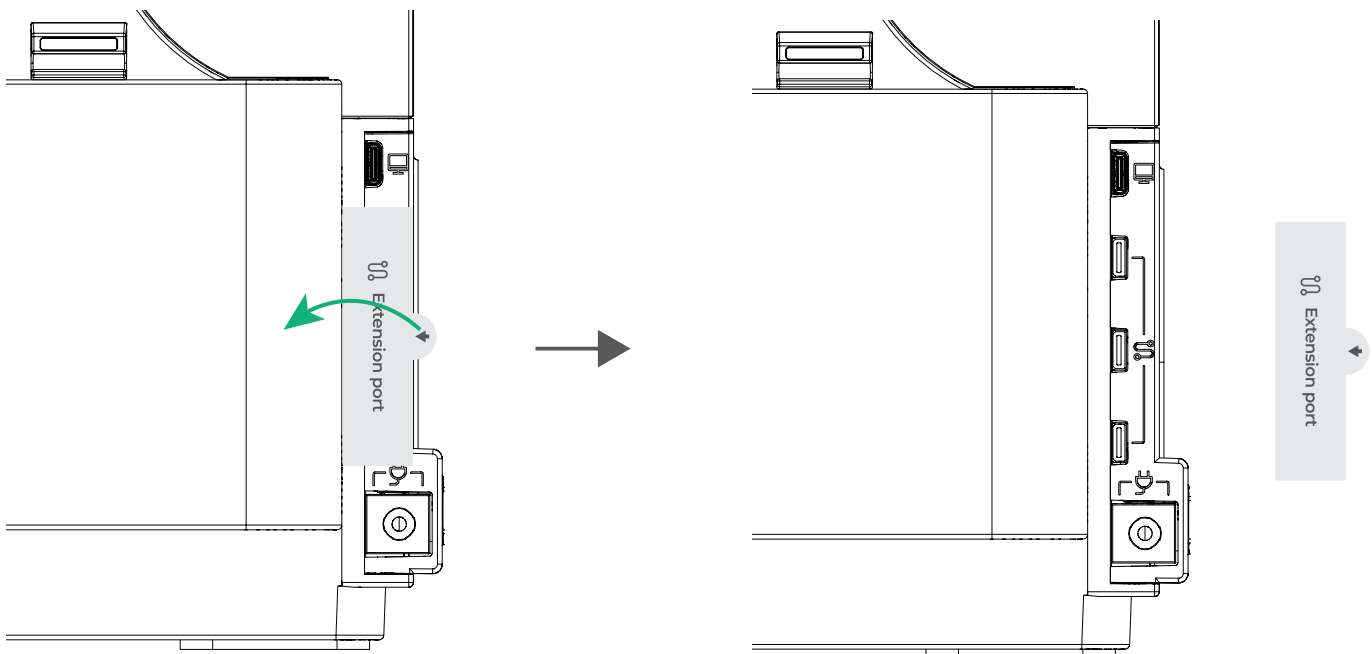

15 Sluit het deksel.

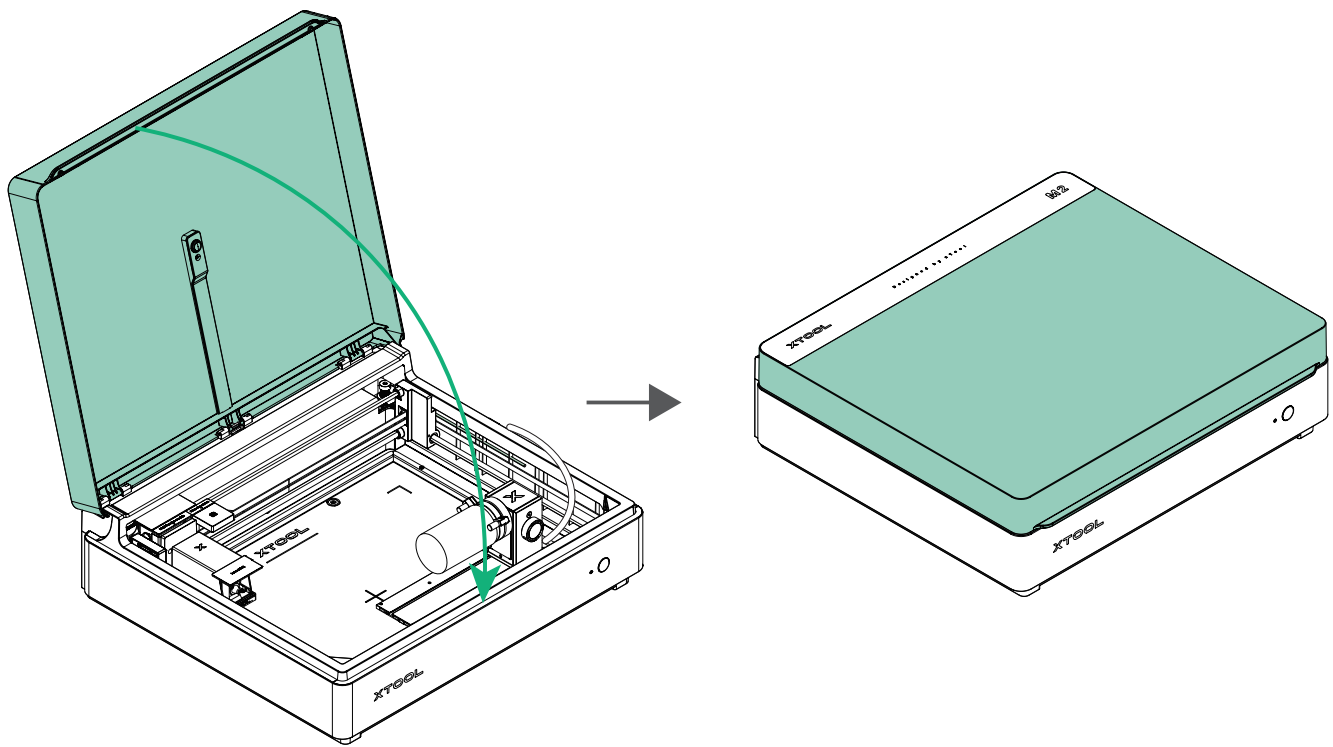

Controleer na het sluiten van het deksel altijd of de apparaat-aansluitkabel correct door de uitsparing in het deksel is geleid. Als deze niet goed is gepositioneerd, open dan het deksel en leg de kabel zo aan dat deze niet bekneld raakt.

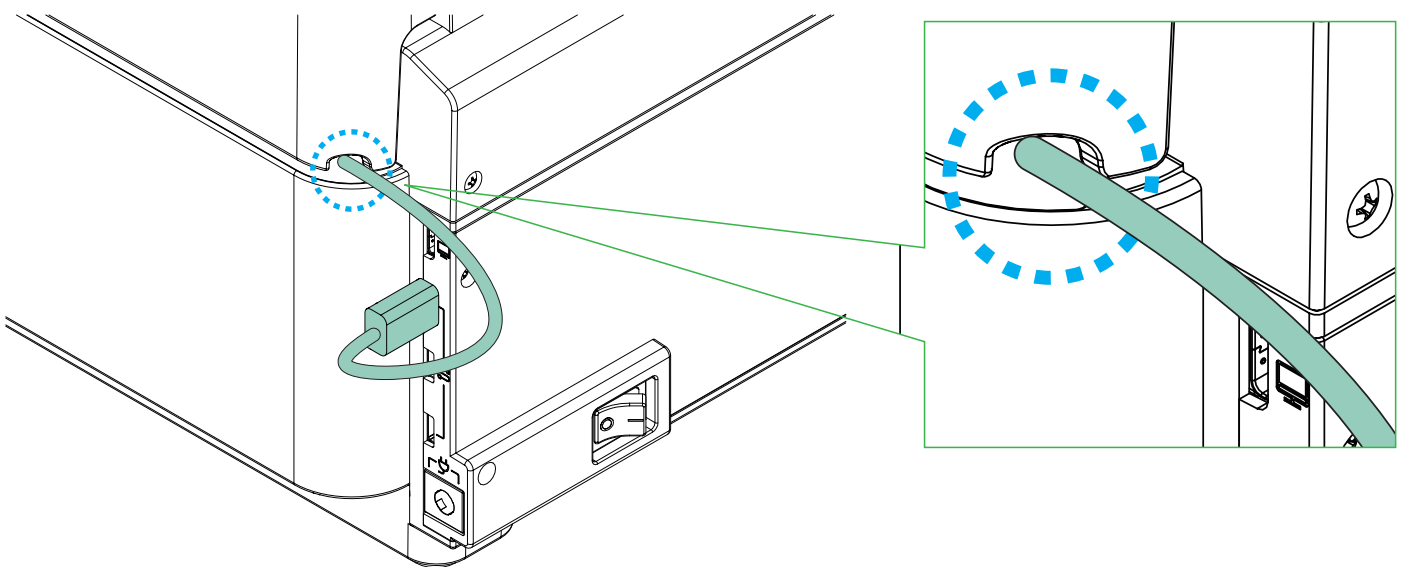

- 16 Open de xTool-software en volg de instructies om de vervolgstappen uit te voeren. Raadpleeg de link of scan de QR-code voor meer informatie.



support.xtool.com/article/2920

*Sommige taalversies zijn vertaald door kunstmatige intelligentie (AI). Mocht u onjuistheden of onduidelijkheden aantreffen, neem dan zo snel mogelijk contact met ons op. Wij zullen de inhoud dan zo spoedig mogelijk controleren en aanpassen.

XTOOL