

xTOOL

xTool Rotary Attachment 3 Lite

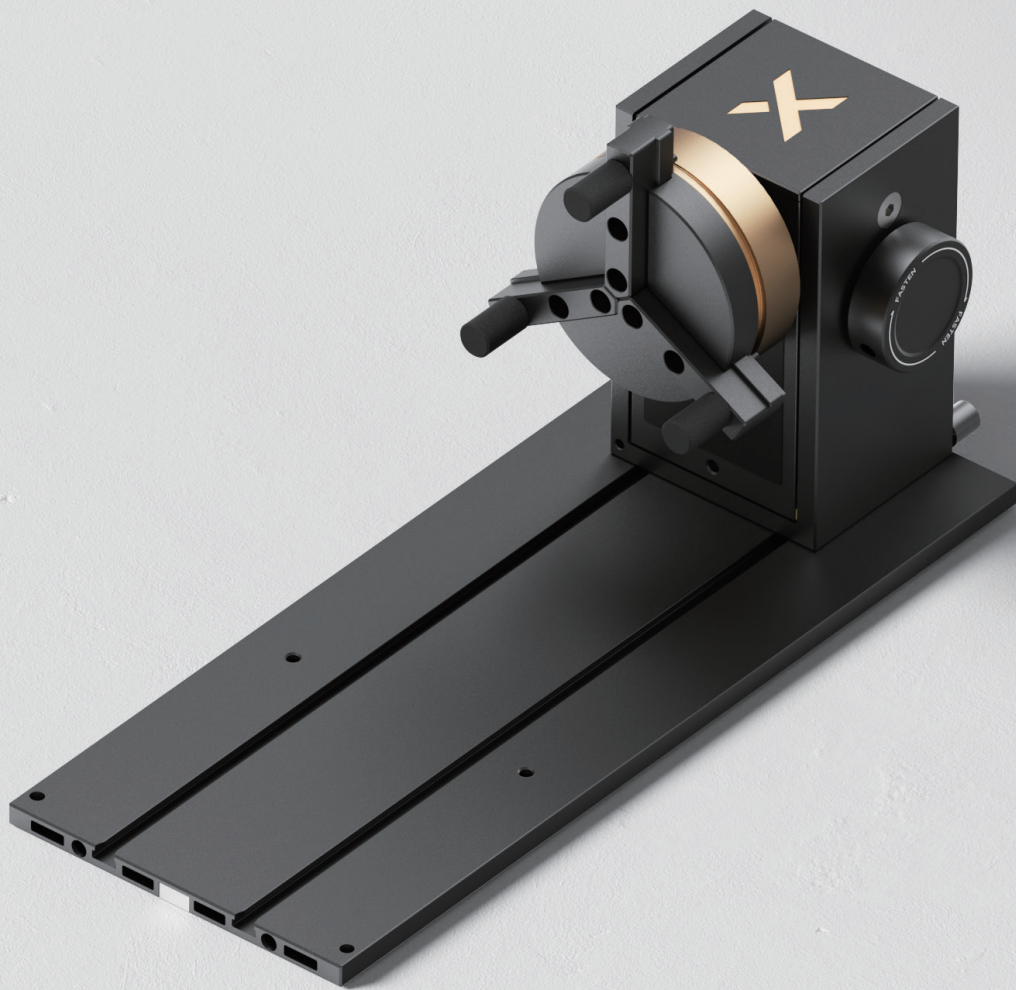

Panduan Mulai Cepat

Daftar isi

Tips keselamatan	-----	01
Daftar item	-----	01
Gunakan xTool Rotary Attachment 3 Lite	----	02
Penggunaan dengan xTool M2	-----	08

Tips keselamatan

- Produk ini memiliki desain pelepasan cepat magnetis. Jangan meletakkan tangan Anda di antara bagian-bagian magnetis saat menggunakan produk ini agar Anda tidak terjepit. Terdapat juga risiko terjepit saat merakit berbagai modul, memutar jaw chuck, serta menyesuaikan modul daya dan modul penyangga.
- Jauhkan produk ini dari anak-anak.
- Bersihkan produk ini menggunakan kain kering.

Daftar item

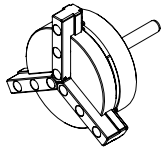

Cekam rahang

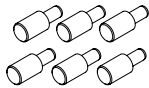

Rahang silindris



Rahang berbentuk T

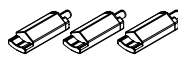

Rahang ekstensi

Komponen cekam rahang

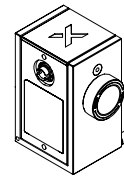

Modul daya

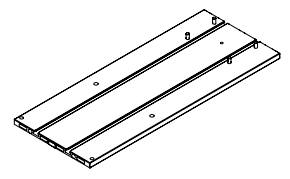

Pelat dasar utama

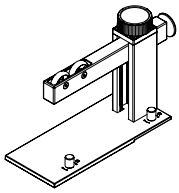

Modul penopang

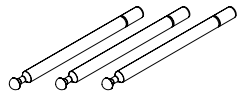

Komponen stud



Pelindung laser

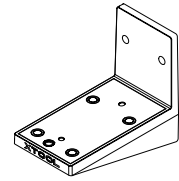

Dudukan emisi laser horizontal

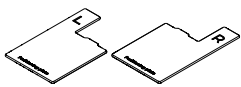

Plat penentuan posisi

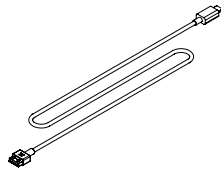

Kabel koneksi perangkat

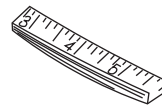

Meteran



Lihat support.xtool.com/article/1936 untuk detail tentang cara menggunakan meteran.

Gunakan xTool Rotary Attachment 3 Lite

Persiapan

1 Pasang modul daya pada pelat dasar utama.

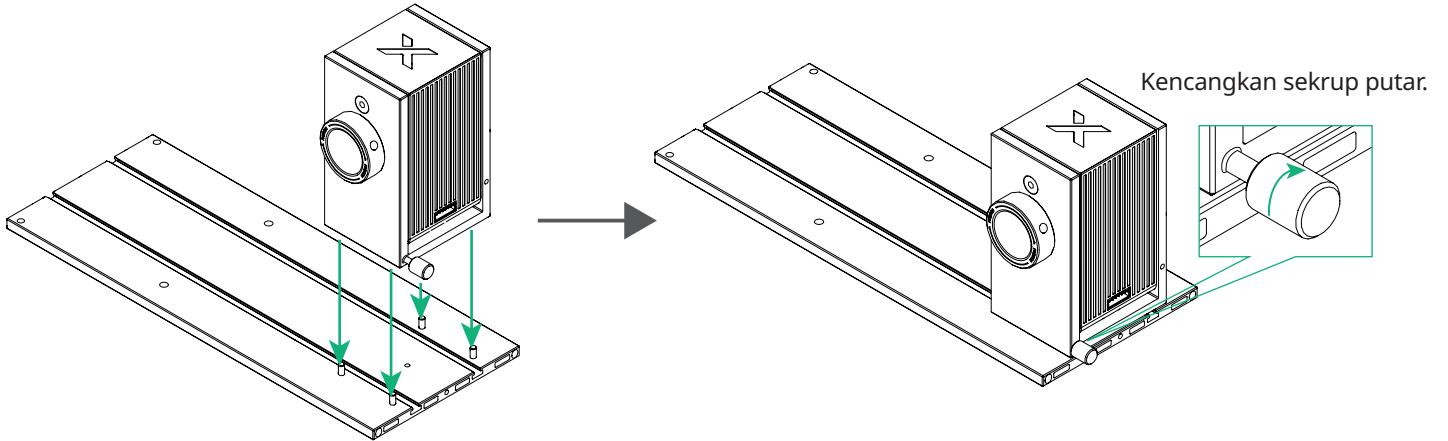
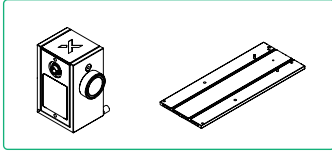

2 Rakit komponen cekam rahang.

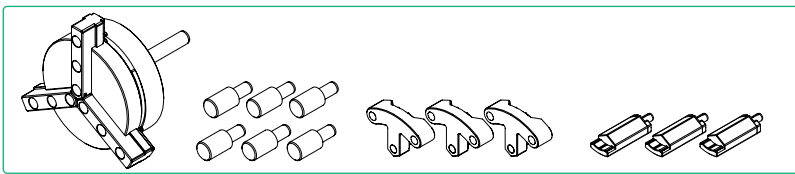

Metode 1:
Cocok untuk memproses benda kerja berputar yang umum

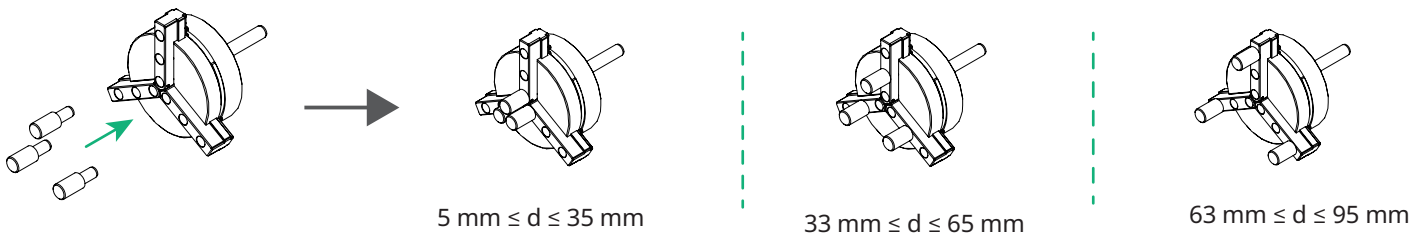

Metode 2:
Cocok untuk memproses benda kerja berputar yang berukuran besar atau memiliki permukaan halus

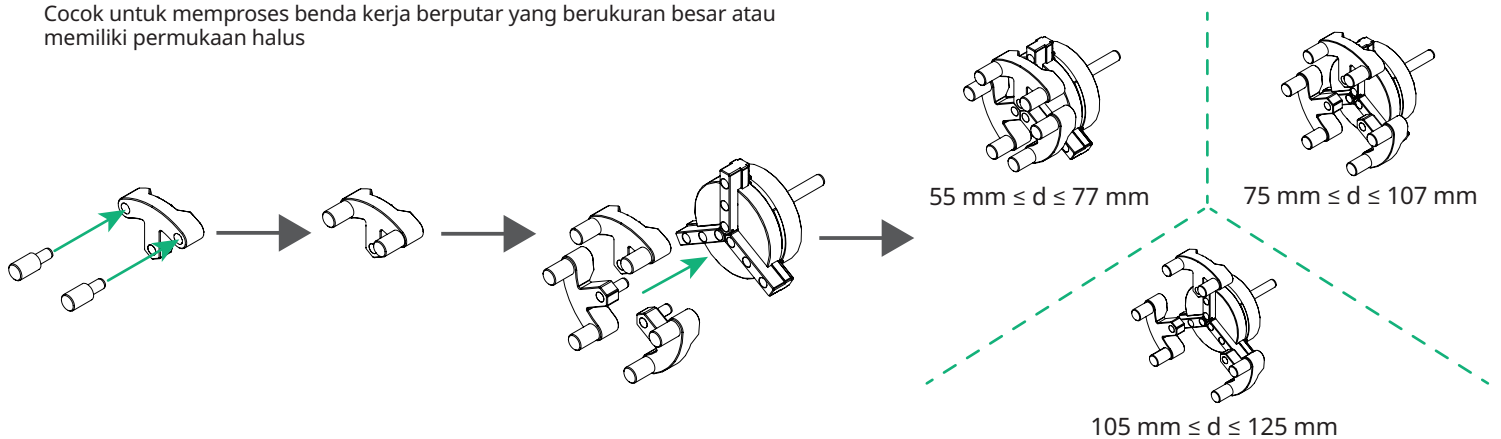

- Metode 3:
Cocok untuk memproses benda kerja berputar yang kecil atau ringan

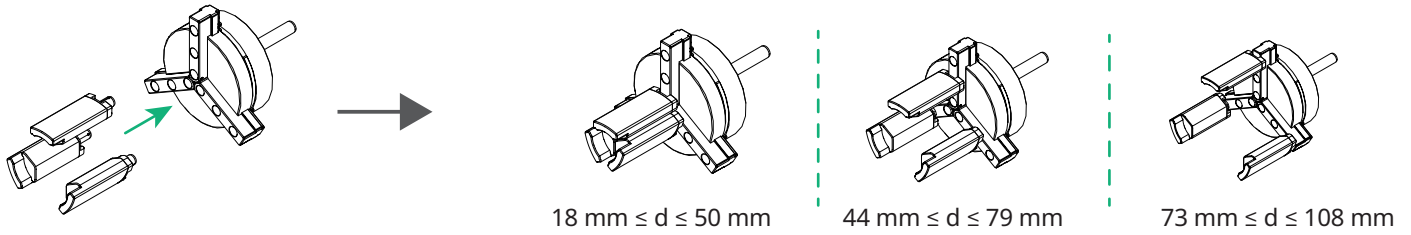

Memproses benda silindris

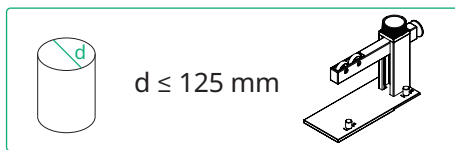

- Letakkan benda kerja di atas meja. Letakkan cekam rahang pada benda kerja seperti yang ditunjukkan, dengan rahangnya mengelilingi bagian luar benda kerja.

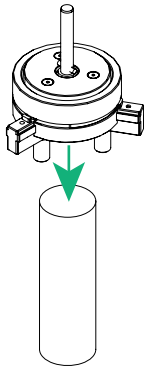

- Putar kenop untuk mengencangkan benda kerja.

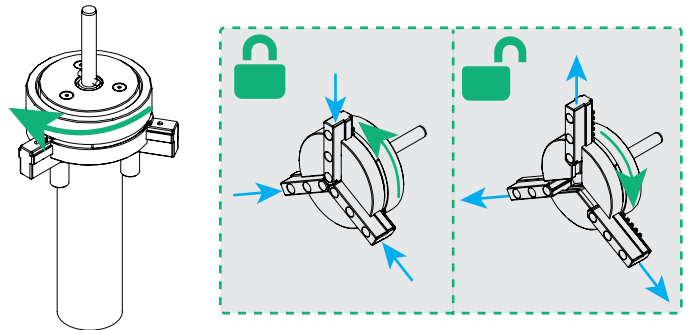

- Masukkan komponen cekam rahang ke dalam modul daya.

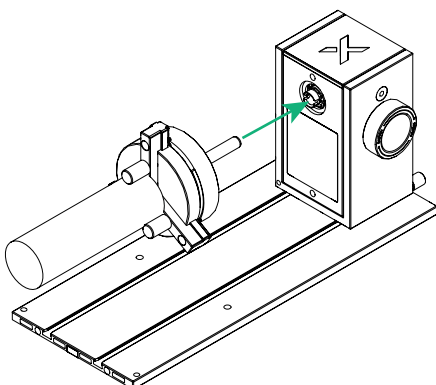

- Putar komponen cekam rahang hingga terdengar bunyi klik.

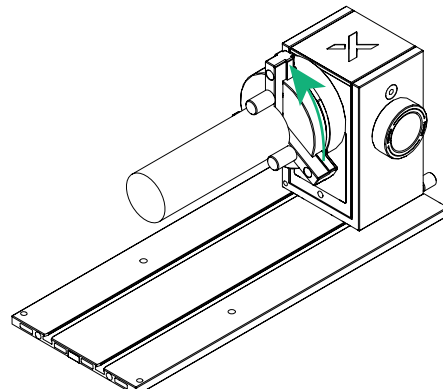

5 Geser modul penopang ke dalam pelat dasar utama.

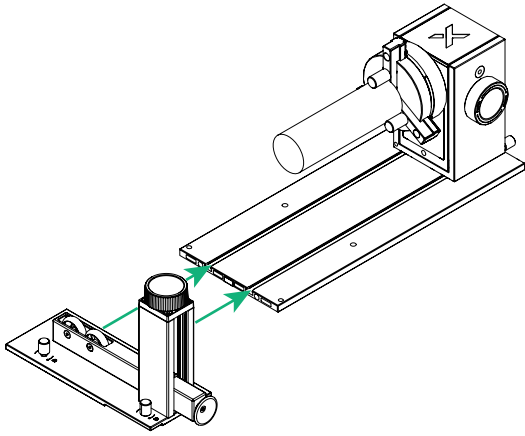

6 Putar kenop searah jarum jam untuk menahan modul penopang pada posisinya.

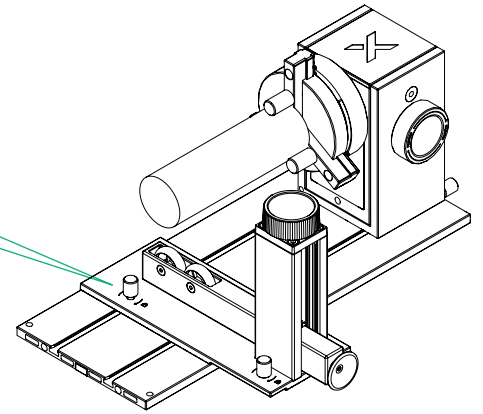
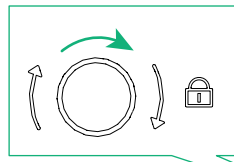

7 Putar kenop untuk menyesuaikan tinggi kedua roda pada modul penopang hingga menyentuh benda kerja.

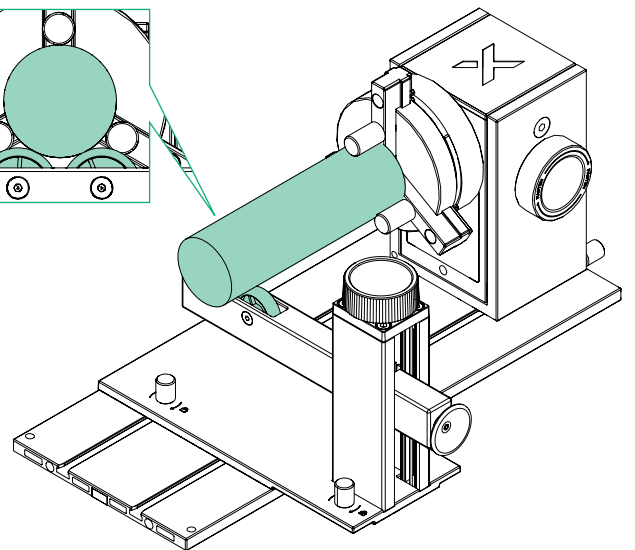
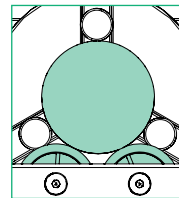
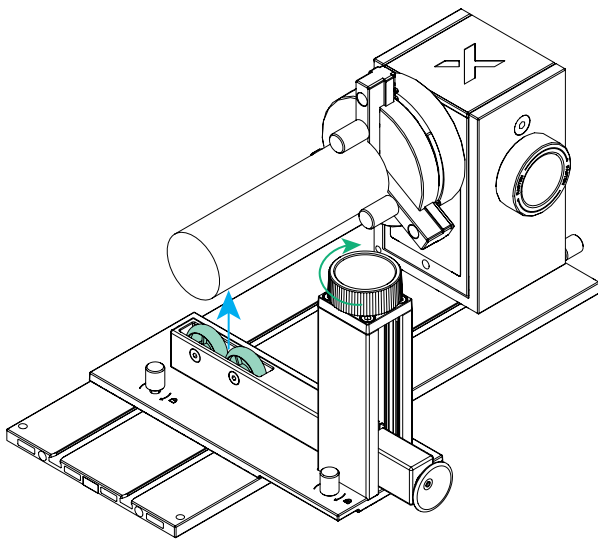

Jika benda kerja panjang, ada dua metode untuk menggunakan modul penopang.

■ Metode 1:
Geser modul penopang ke dalam pelat dasar utama dan tahan pada posisinya.

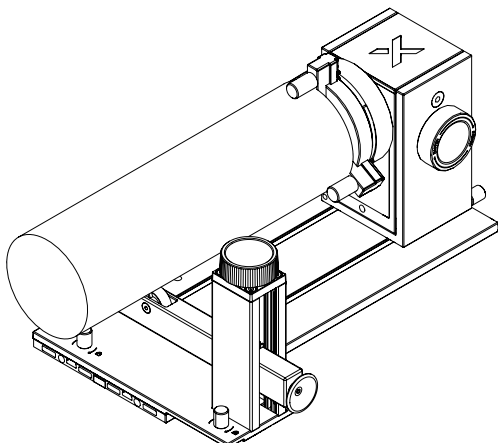

■ Metode 2: Letakkan modul penopang di luar pelat dasar utama.

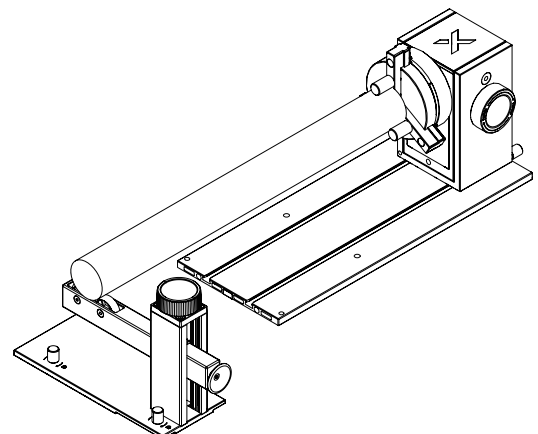



Berikut adalah skenario aplikasi umum untuk penggunaan rahang ekstensi, serta penggunaan rahang silindris dan rahang berbentuk T secara bersamaan.

(1) Rahang-rahang ekstensi: Terutama cocok untuk memproses benda kerja berputar dengan diameter kurang dari 80 mm. Disarankan untuk memasang rahang-rahang ekstensi pada lubang tengah atau lubang terdalam pada cekam rahang.

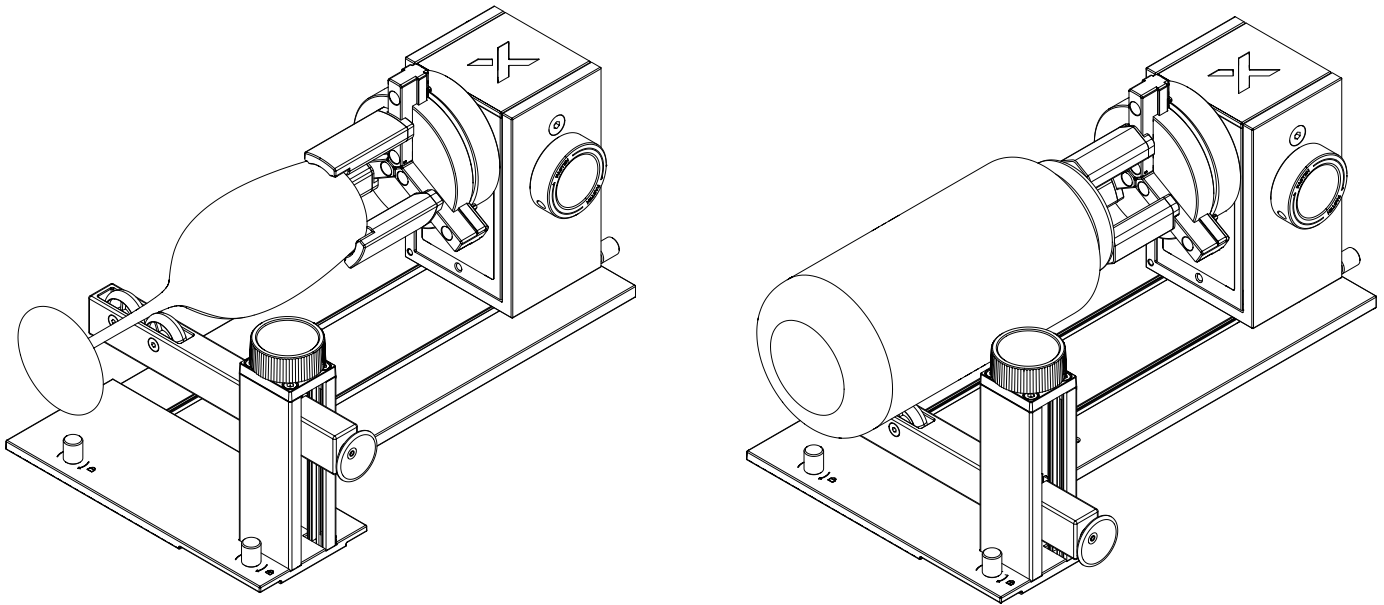

Jika rahang lain dipasang pada lubang tengah atau lubang terdalam pada cekam rahang, terdapat kemungkinan modul laser dapat bertabrakan dengan cekam rahang atau komponen lain selama pemrosesan.

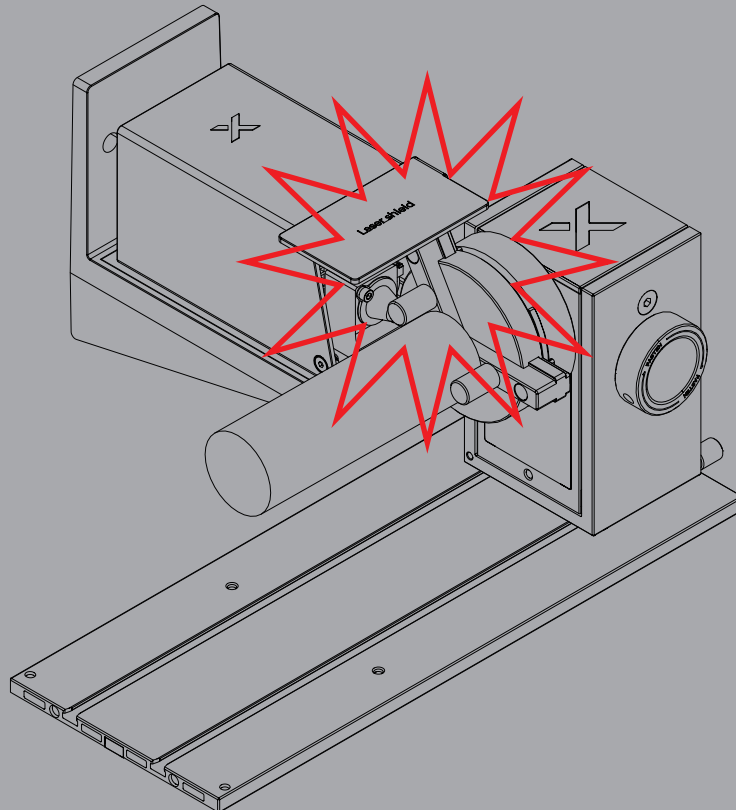

(2) Rahang-rahang silindris + rahang-rahang berbentuk T: Disarankan untuk memasangnya pada lubang terluar pada cekam rahang.

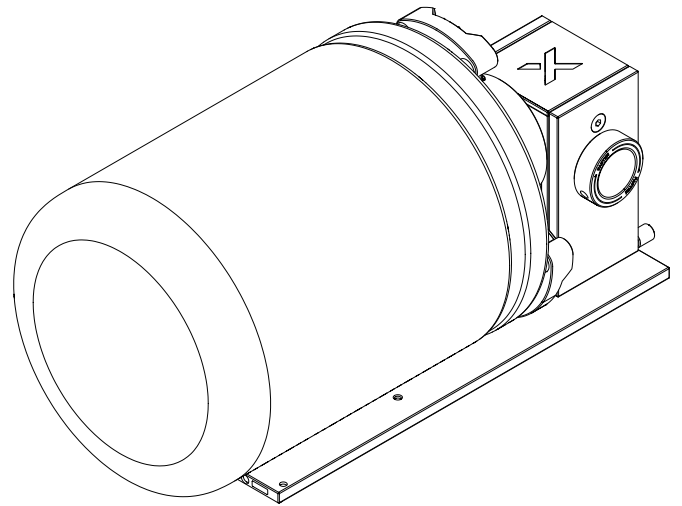
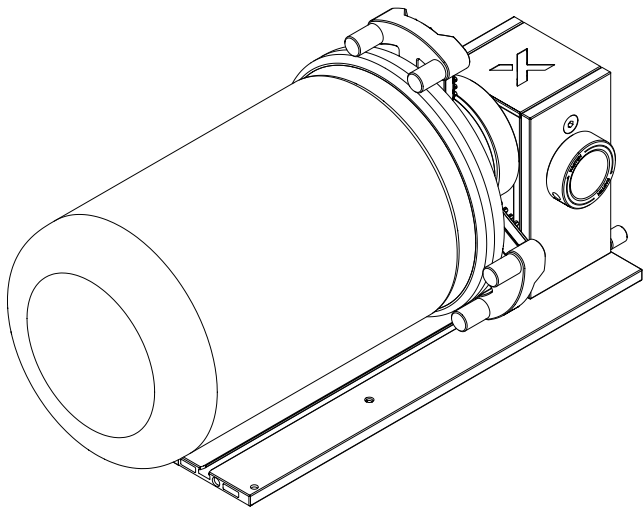

Memproses benda sferis

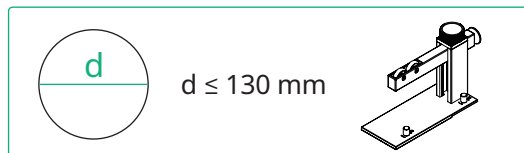

1 Masukkan komponen cekam rahang yang telah dirakit ke dalam modul daya.

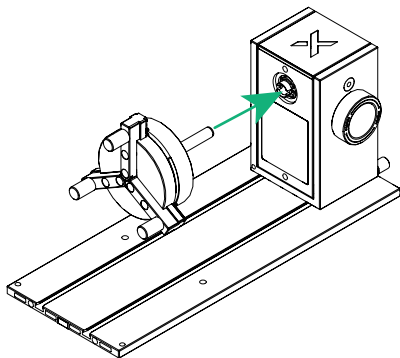

3 Letakkan salah satu sisi benda kerja pada rahang penjepit.

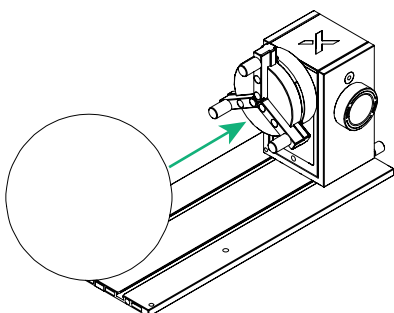

2 Putar komponen cekam rahang hingga terdengar bunyi klik.

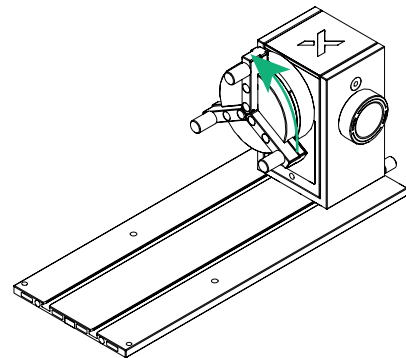

4 Geser modul penopang ke dalam pelat dasar utama, dengan bagian corongnya menempel pada sisi lain benda kerja.

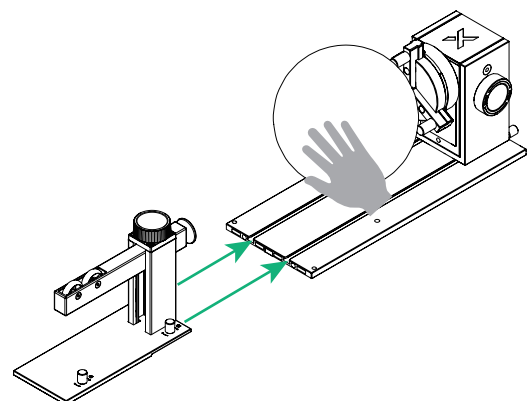

5 Putar kenop searah jarum jam untuk menahan modul penopang pada posisinya.

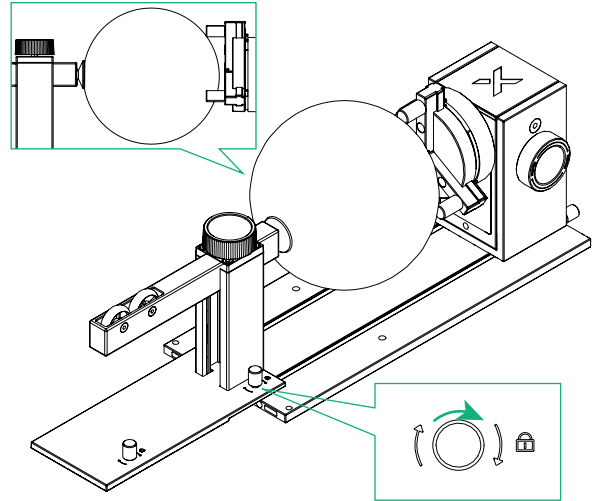

Memproses cincin

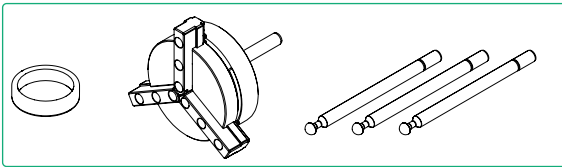

1 Pasang komponen stud.

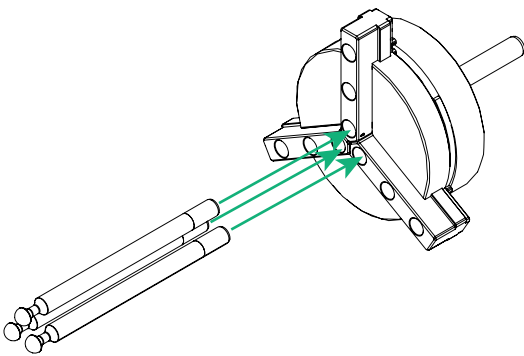

2 Letakkan cincin pada komponen stud.

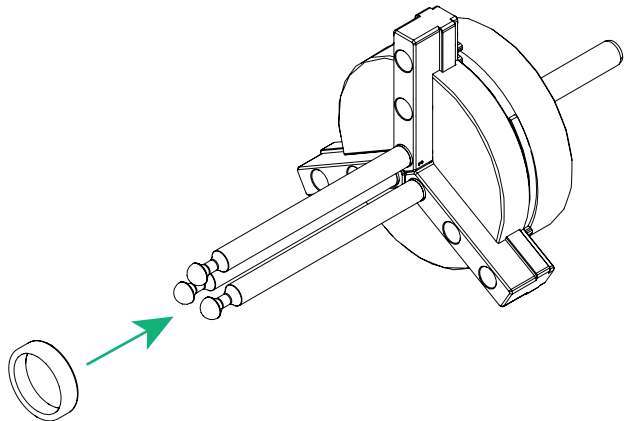

3 Putar kenop untuk mengencangkan cincin.

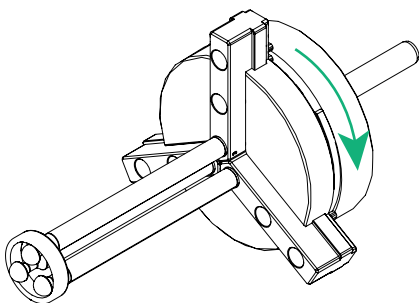

4 Masukkan cekam rahang ke dalam modul daya.

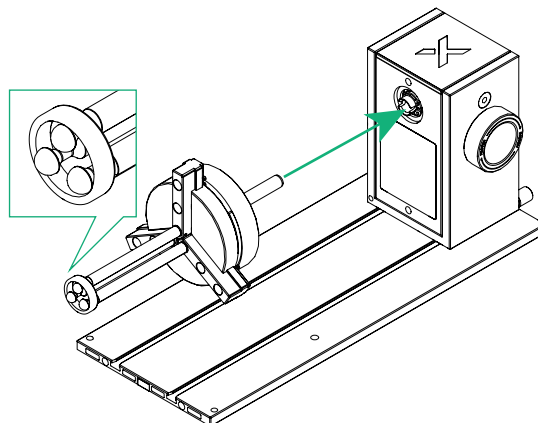

- 5 Putar cekam rahang hingga terdengar bunyi klik.

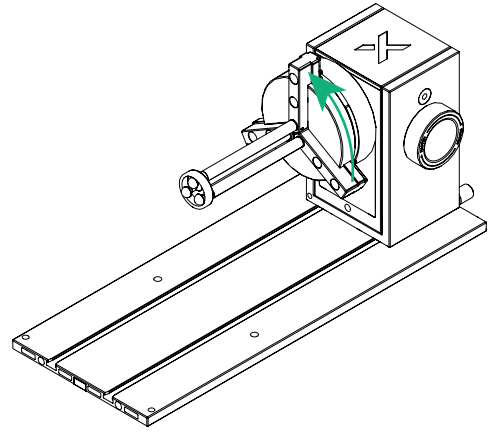

Penggunaan dengan xTool M2

- 1 Tekan sakelar daya xTool M2 untuk mematikan perangkat.

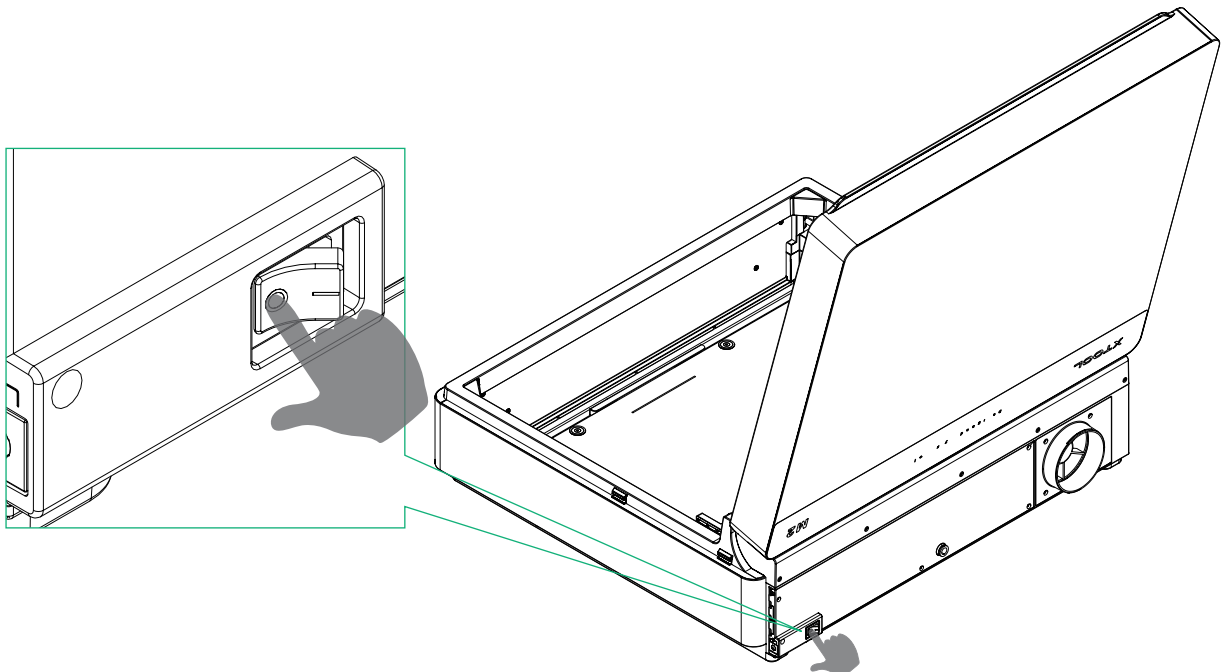
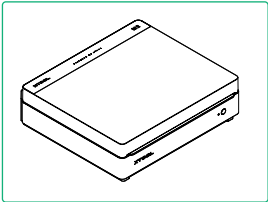

2 Lepaskan kabel penghubung modul.

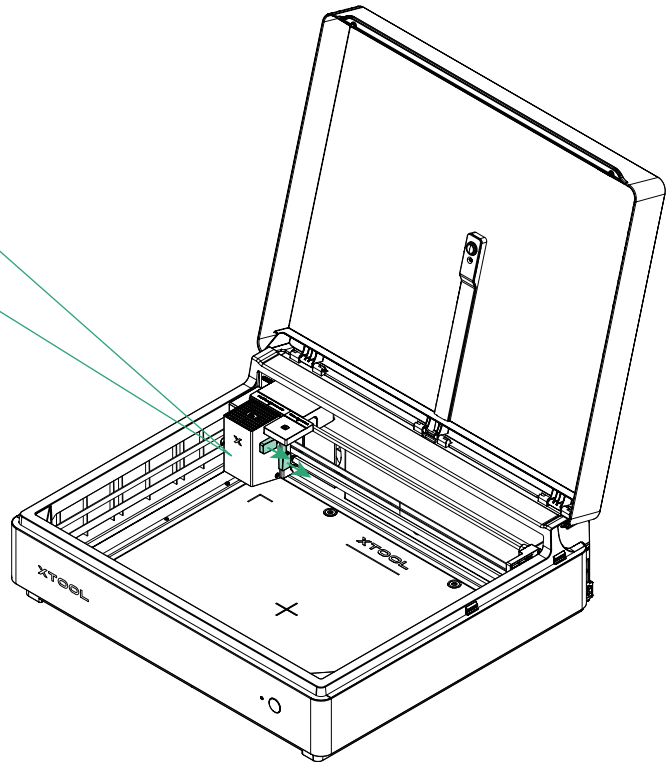

3 Lepaskan modul laser.

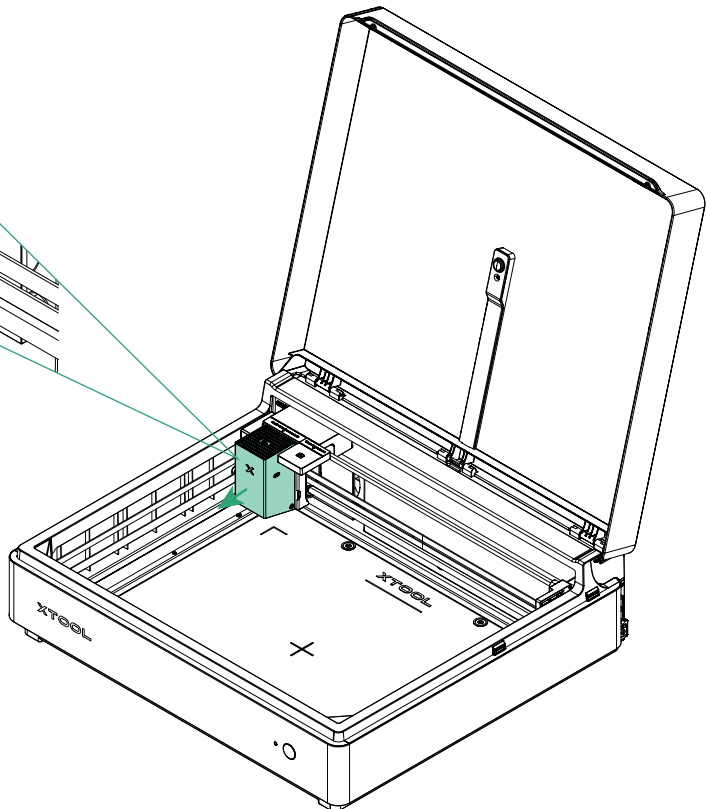
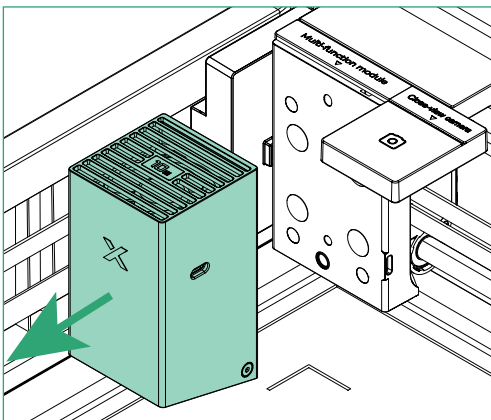

4 Pasangkanudukan emisi laser horizontal pada dudukan modul multifungsi.

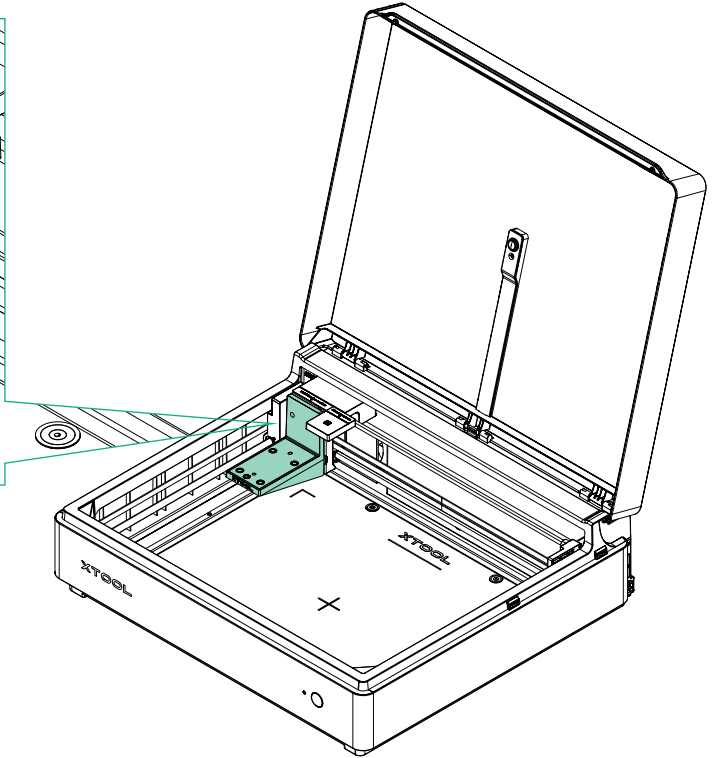
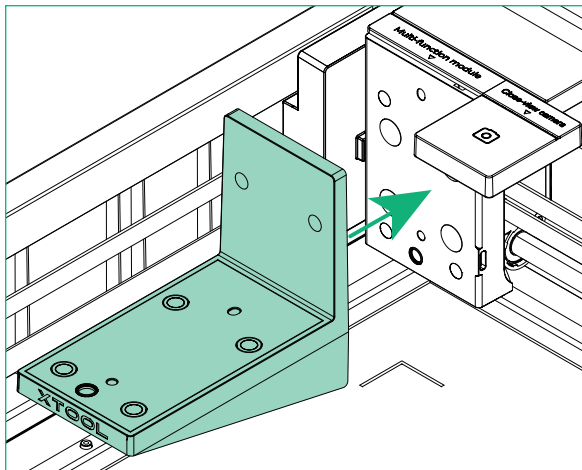
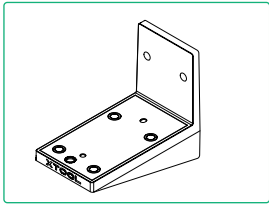

5 Pasangkan pelindung laser pada modul laser.

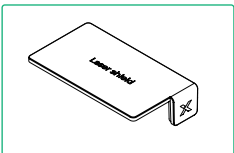

Untuk modul laser 10 W atau 20 W, pasang pelindung laser seperti yang ditunjukkan. Untuk modul laser 3 W, pemasangan pelindung laser tidak diperlukan.

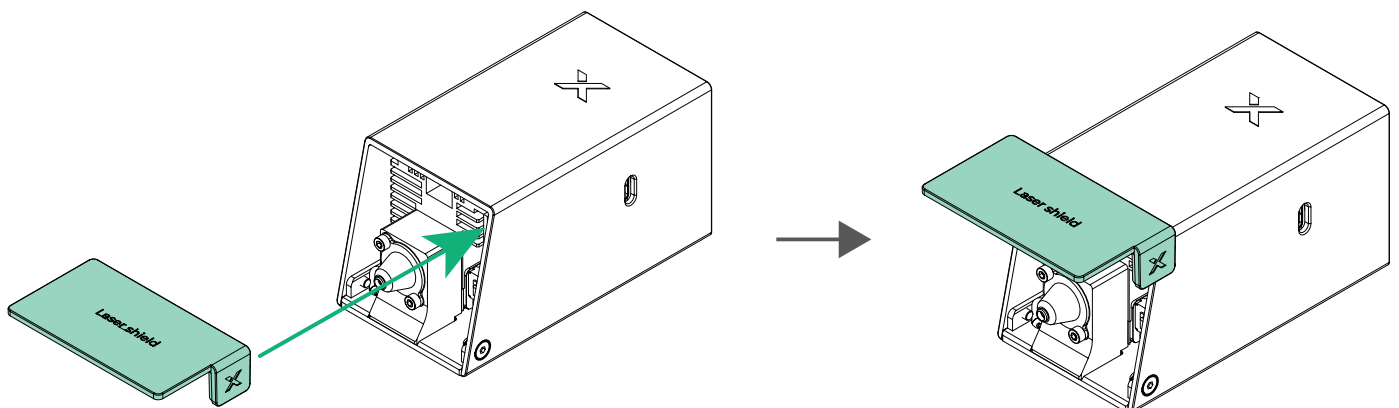

6 Pasangkan modul laser pada dudukan emisi laser horizontal.

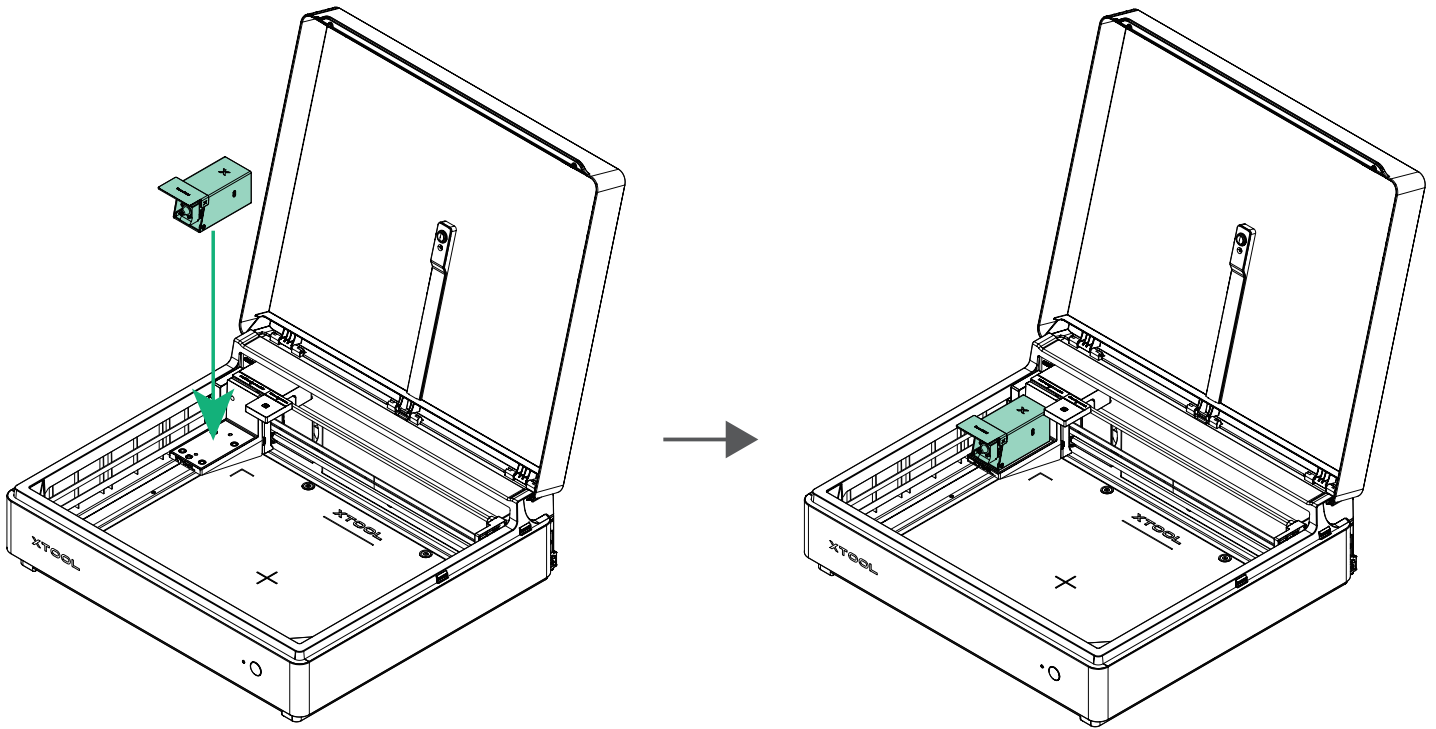

7 Sambungkan modul laser ke perangkat menggunakan kabel penghubung modul.

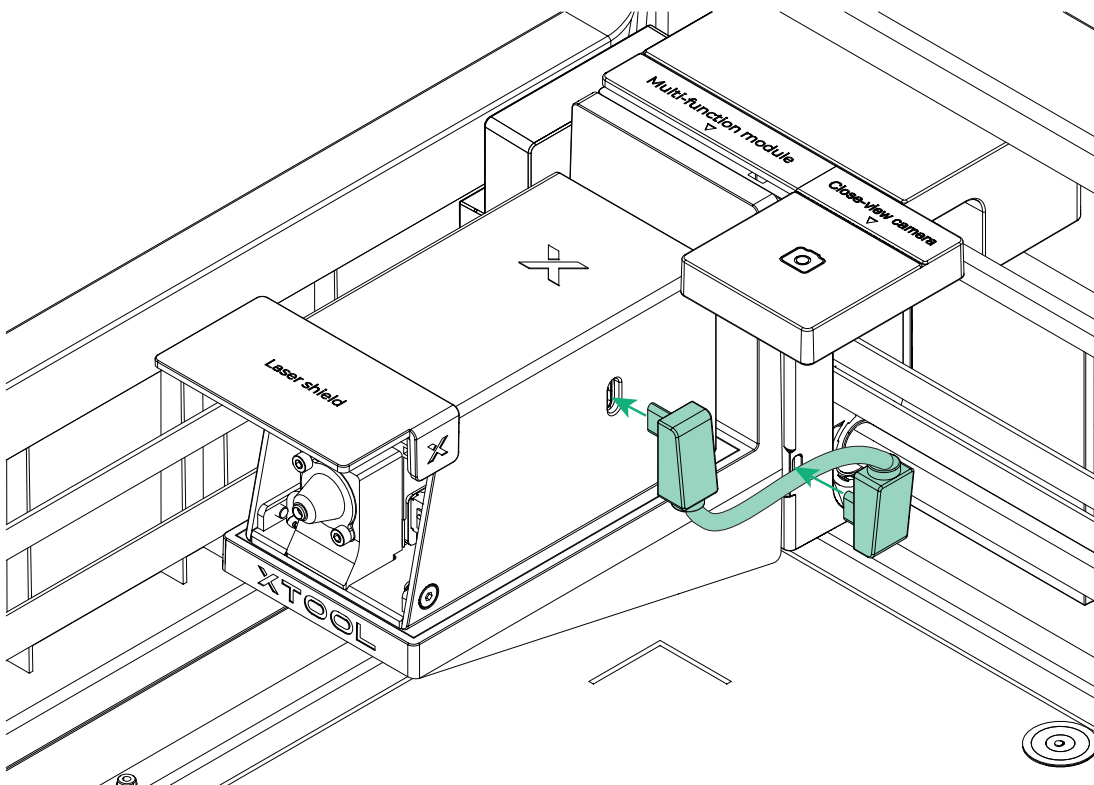

8 Letakkan modul daya yang telah dirakit dan pelat dasar utama di dekat bagian tengah perangkat.

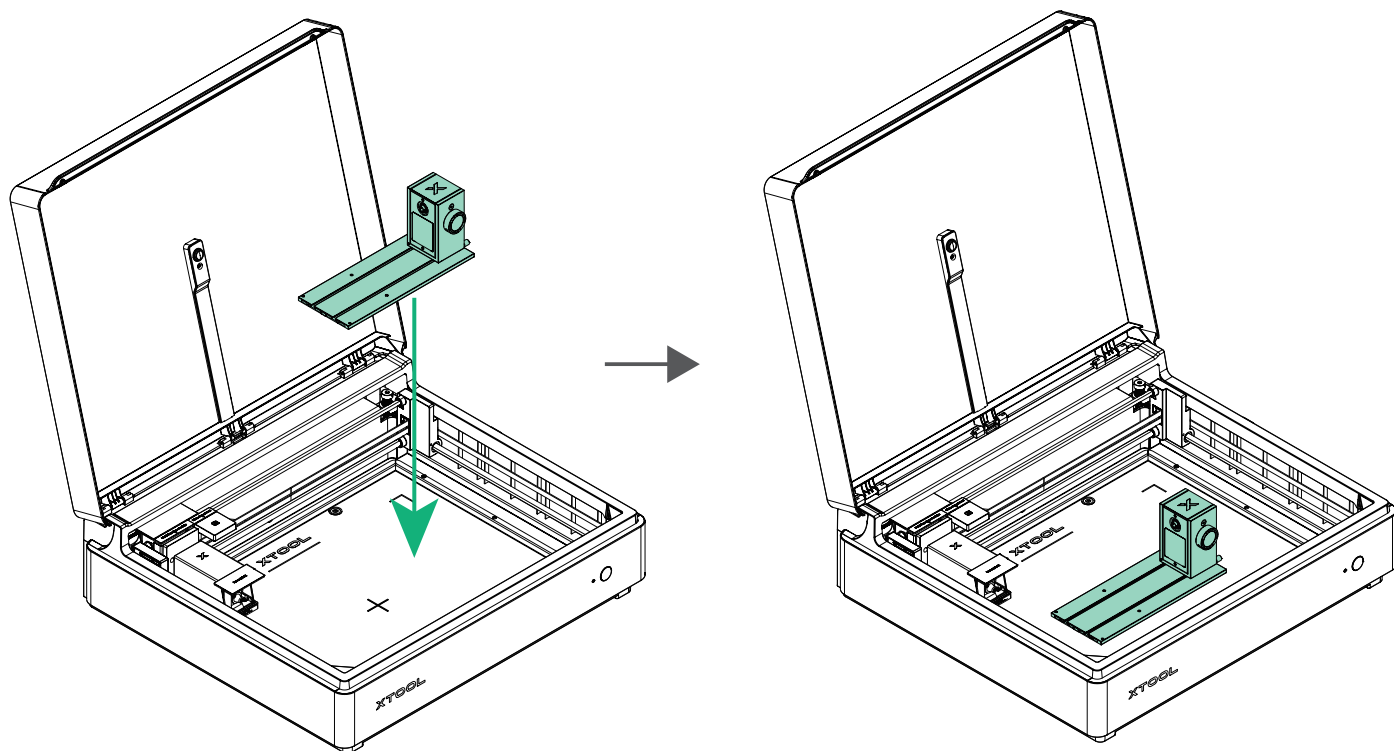

9 Masukkan salah satu ujung kabel koneksi perangkat ke port di bagian belakang modul daya.

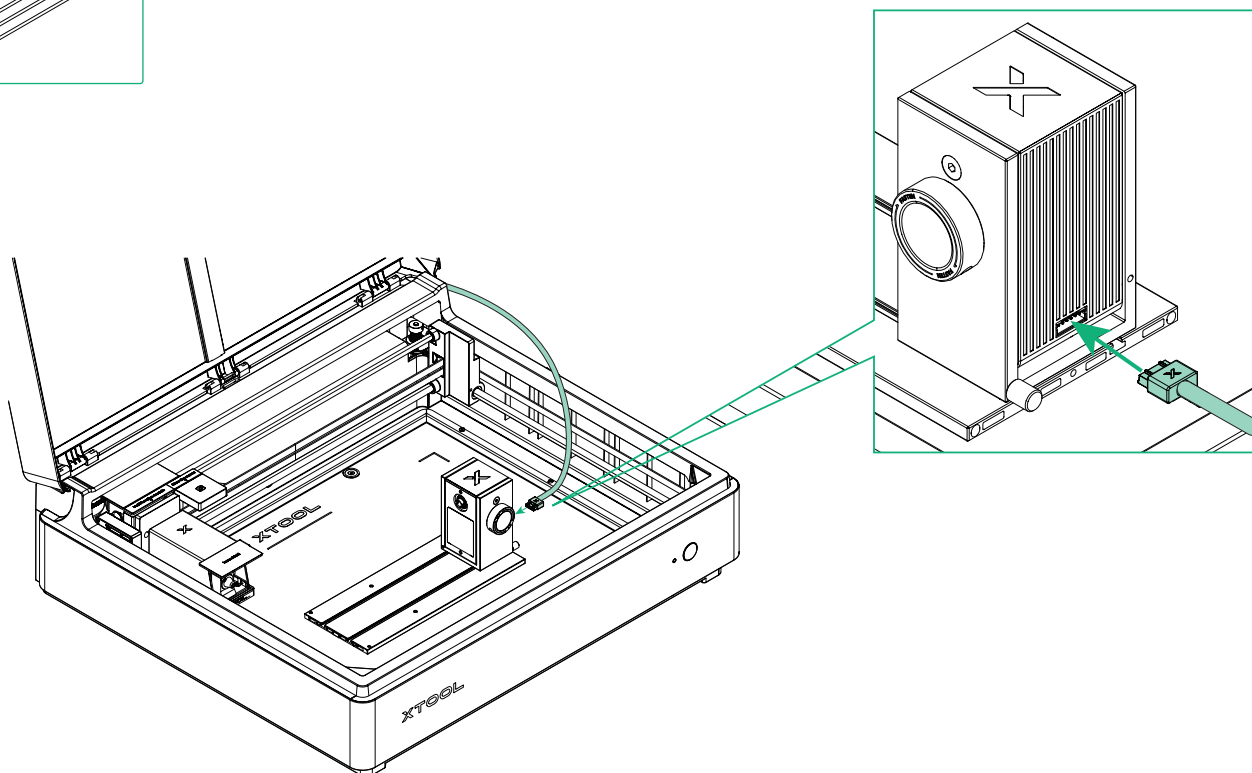
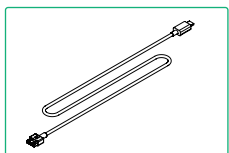

10 Letakkan plat penentuan posisi di sudut kanan bawah di dalam perangkat.

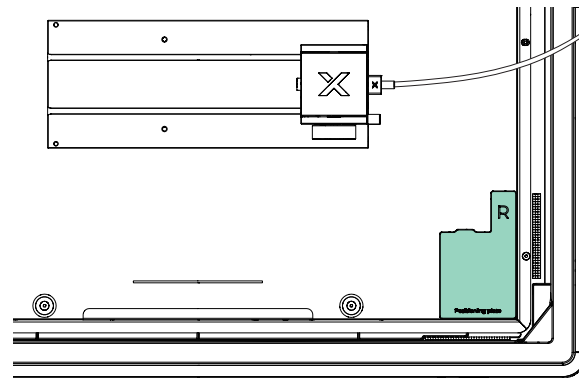
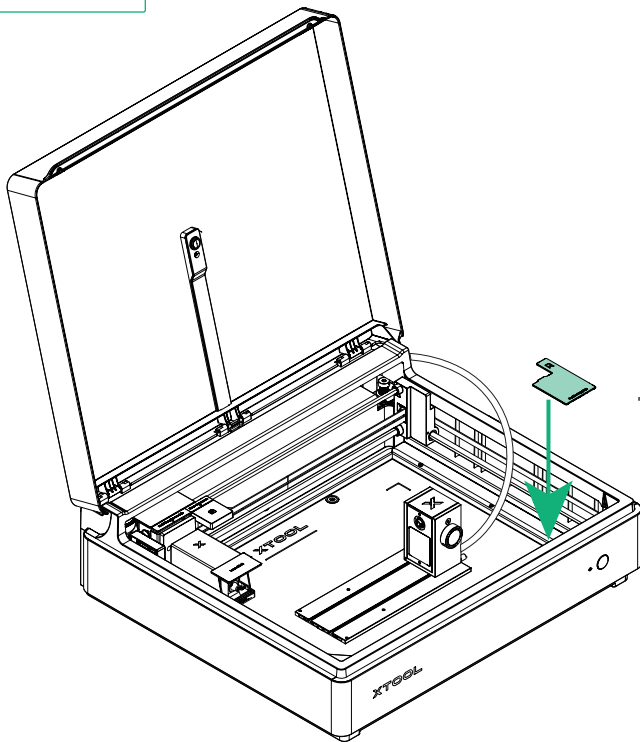
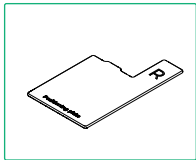

11 Pindahkan xTool Rotary Attachment 3 Lite ke sebelah plat penentuan posisi, pastikan ditempatkan dengan kokoh menempel pada plat tersebut.

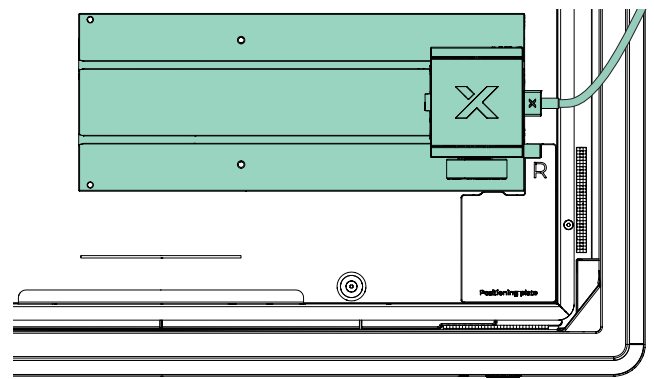
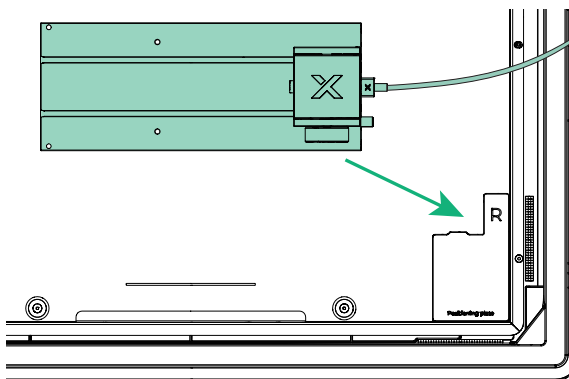

12 Letakkan plat penentuan posisi lainnya di sisi lain pelat dasar utama.

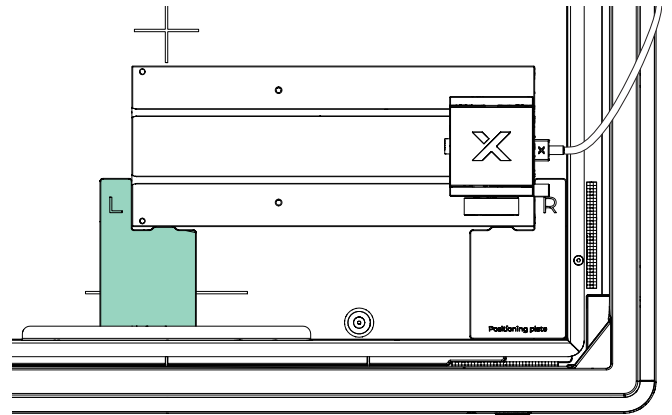
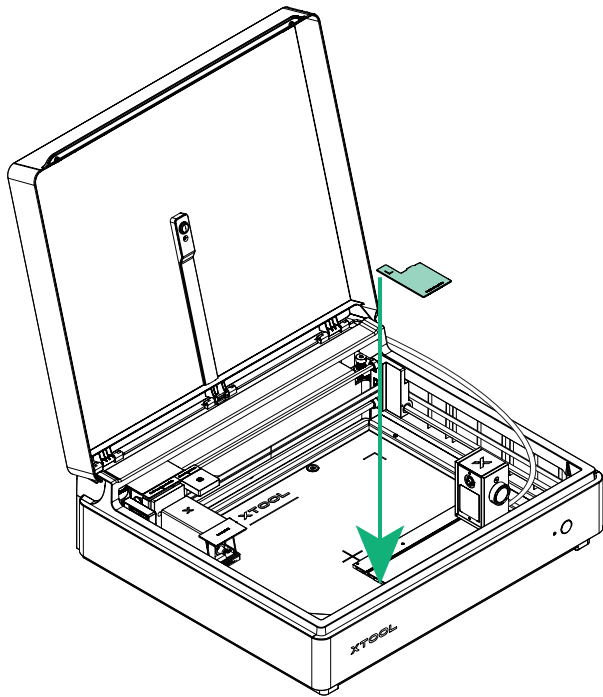
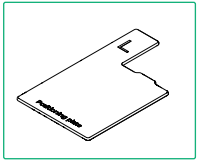

13 Pasang benda kerja pada xTool Rotary Attachment 3 Lite.

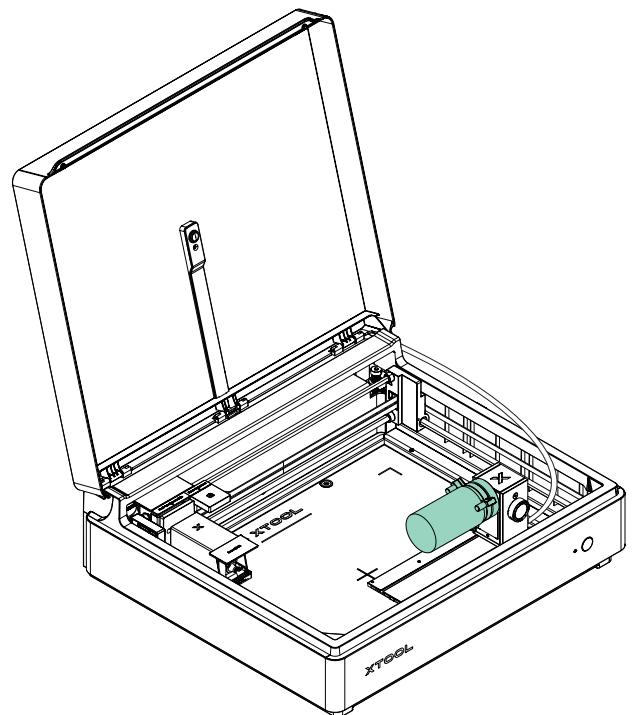
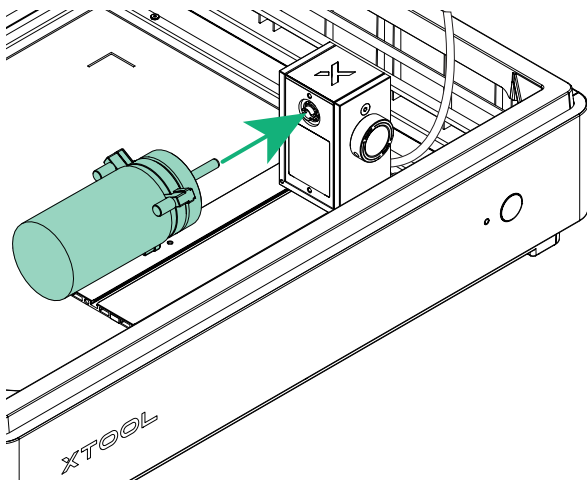

- 14 Kencangkan kabel koneksi perangkat pada klem kabel, lalu masukkan ujung lainnya ke salah satu port ekstensi pada perangkat.

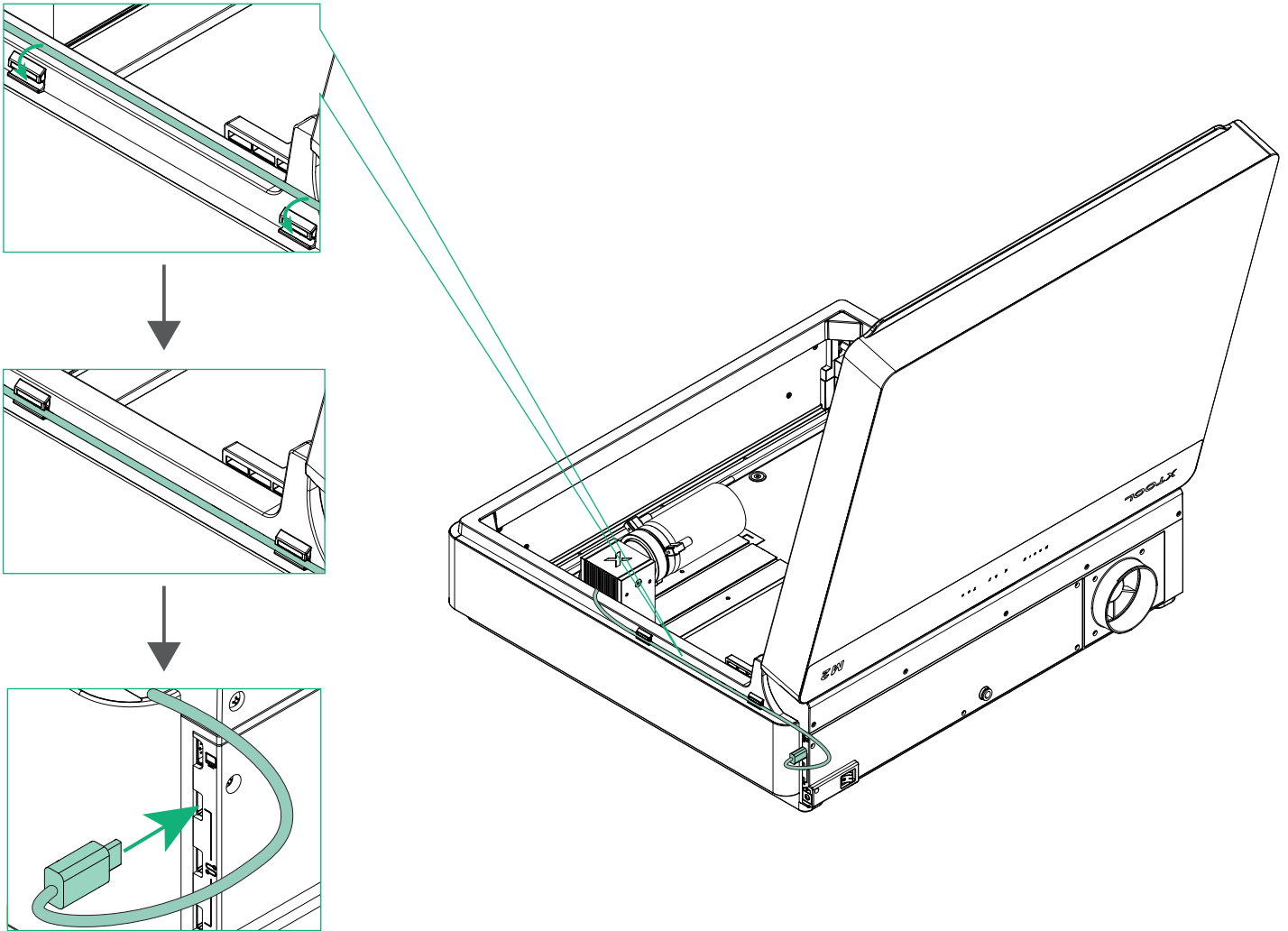

Jika Anda belum melepaskan stiker dari port ekstensi xTool M2, lepaskan terlebih dahulu, lalu masukkan ujung lainnya dari kabel koneksi perangkat ke salah satu port ekstensi.

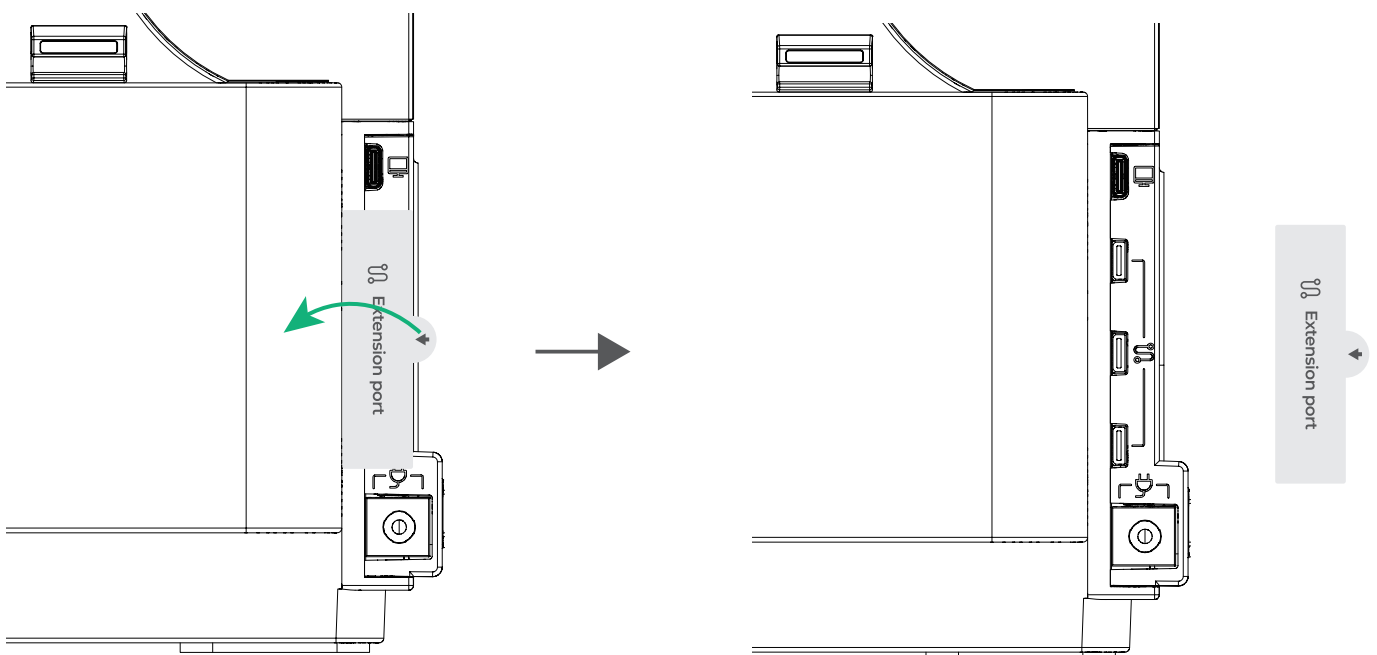

15 Tutup penutup.

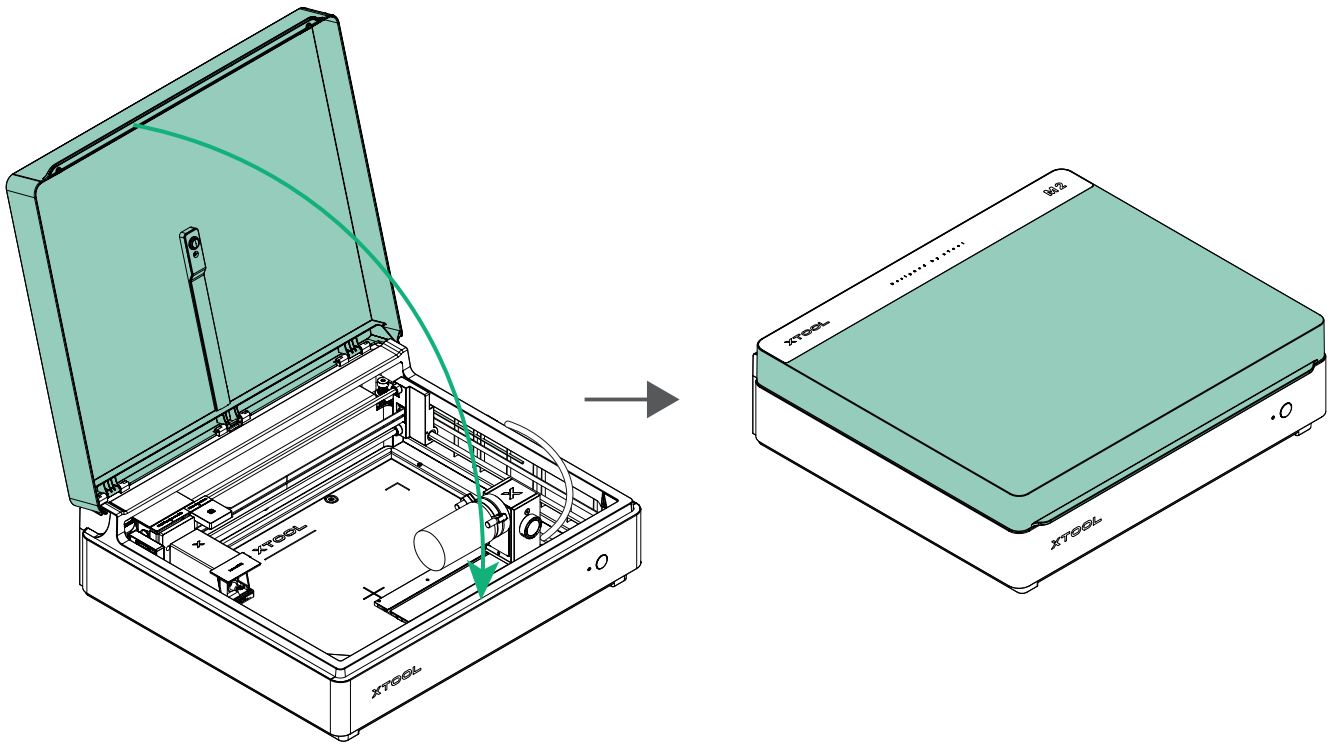

Setelah menutup penutup, selalu periksa apakah kabel koneksi perangkat telah diarahkan dengan benar melalui celah pada penutup. Jika posisinya tidak tepat, buka penutup dan sesuaikan kabel untuk memastikan kabel tidak terjepit.

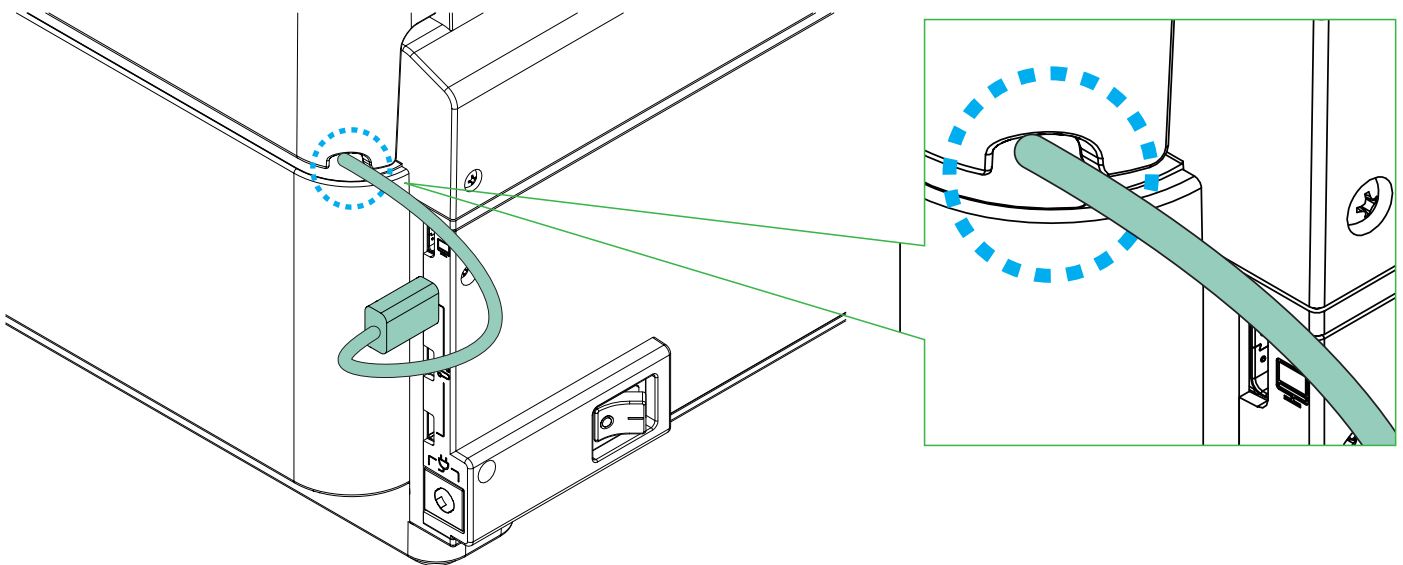

- 16** Buka perangkat lunak xTool dan ikuti petunjuk untuk menyelesaikan langkah-langkah selanjutnya. Kunjungi tautan atau pindai kode QR untuk detailnya.



support.xtool.com/article/2920

*Beberapa versi bahasa diterjemahkan menggunakan kecerdasan buatan (AI). Jika terdapat ketidakakuratan atau ambiguitas, mohon segera hubungi kami. Kami akan memeriksa dan memperbaiki konten tersebut sesegera mungkin.

XTOOL