

xTOOL

Módulo rotativo 3 Lite xTool

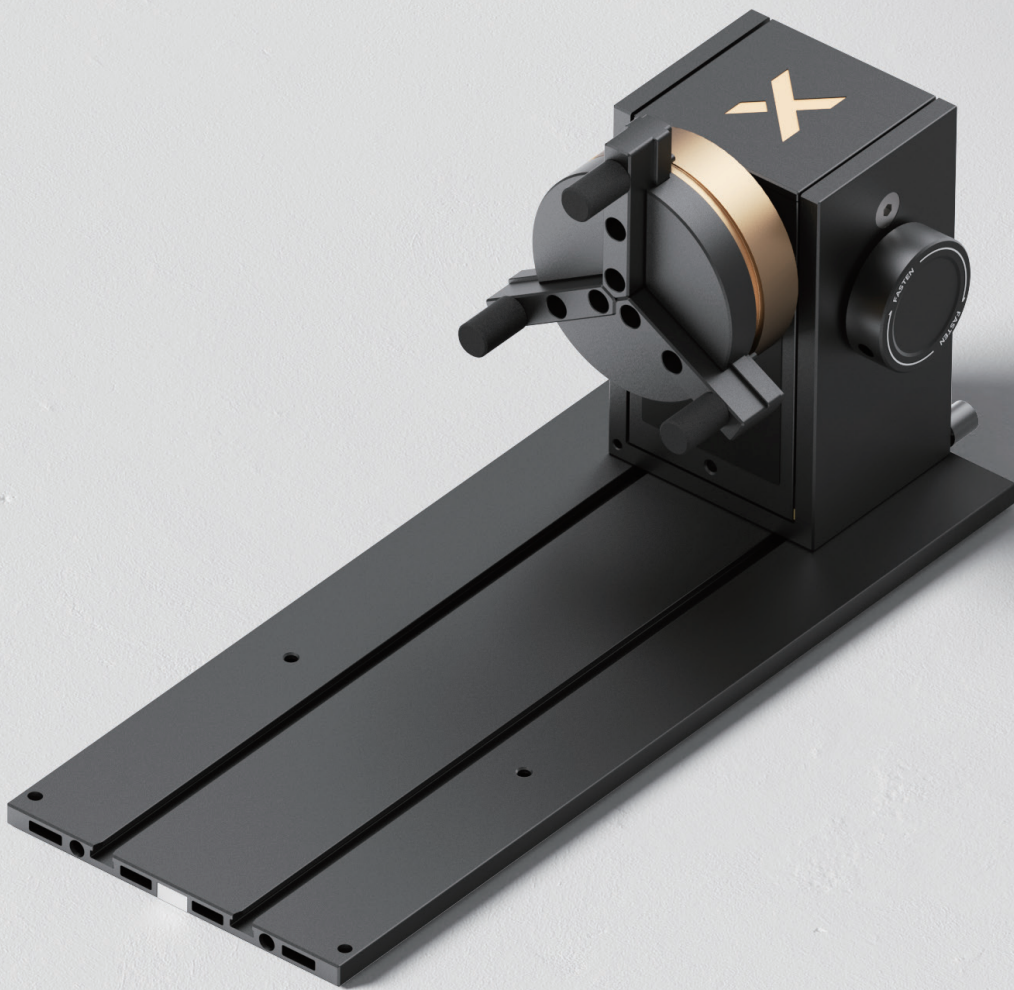

Guía de inicio rápido

Contenido

| | | |
|---|-------|-----------|
| Consejos de seguridad | ----- | 01 |
| Lista de elementos | ----- | 01 |
| Uso del módulo rotativo 3 Lite xTool | ----- | 02 |
| Para usar con xTool M2 | ----- | 08 |

Consejos de seguridad

- El producto tiene un diseño de desenganche rápido magnético. No meta la mano entre las piezas magnéticas durante el uso para evitar pellizcos. También existe riesgo de pellizcarse durante el montaje de distintos módulos, al girar el plato de mordaza y al ajustar los módulos de potencia y de soporte.
- Mantenga el producto fuera del alcance de los niños.
- Limpie el producto con un paño seco.

Lista de elementos

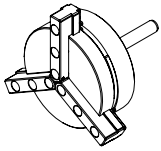

Plato de mordaza

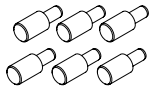

Mordaza cilíndrica



Mordaza en forma de T

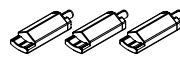

Mordaza extendida

Componentes del plato de mordaza

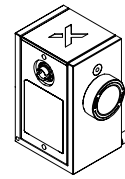

Módulo de potencia

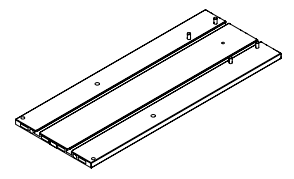

Placa de la base principal

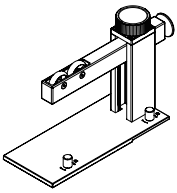

Módulo de soporte

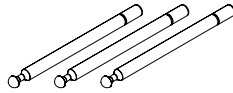

Componentes del perno



Protector láser

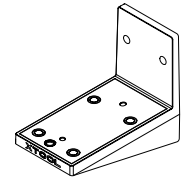

Soporte para emisión láser horizontal

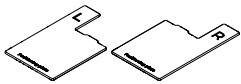

Placa de posicionamiento

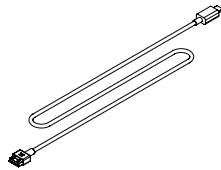

Cable de conexión del dispositivo

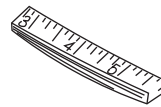

Cinta métrica



Consulte support.xtool.com/article/1936 para obtener más información sobre cómo utilizar la cinta métrica.

Preparativos

1 Fije el módulo de potencia en la placa de la base.

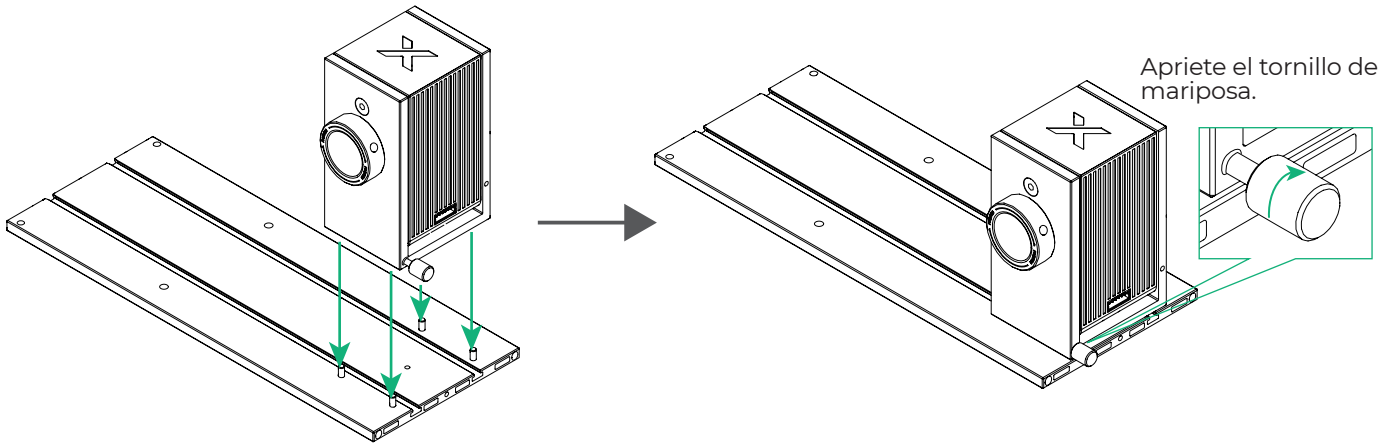
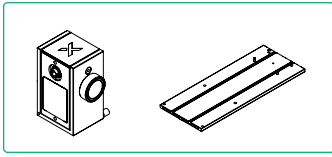

2 Monte los componentes del plato de mordaza.

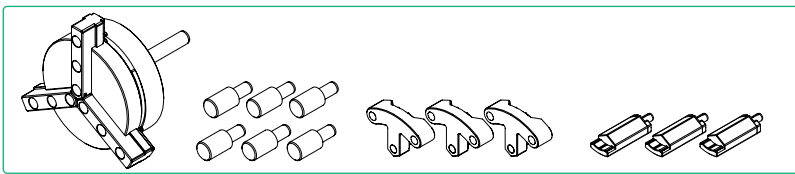

■ Método 1:
Adecuado para el procesamiento de piezas de trabajo giratorias comunes

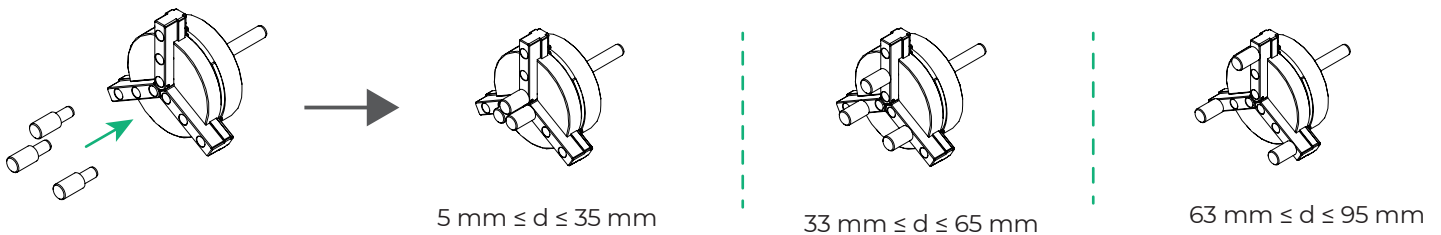

■ Método 2:
Adecuado para el procesamiento de piezas de trabajo giratorias grandes o con superficie lisa

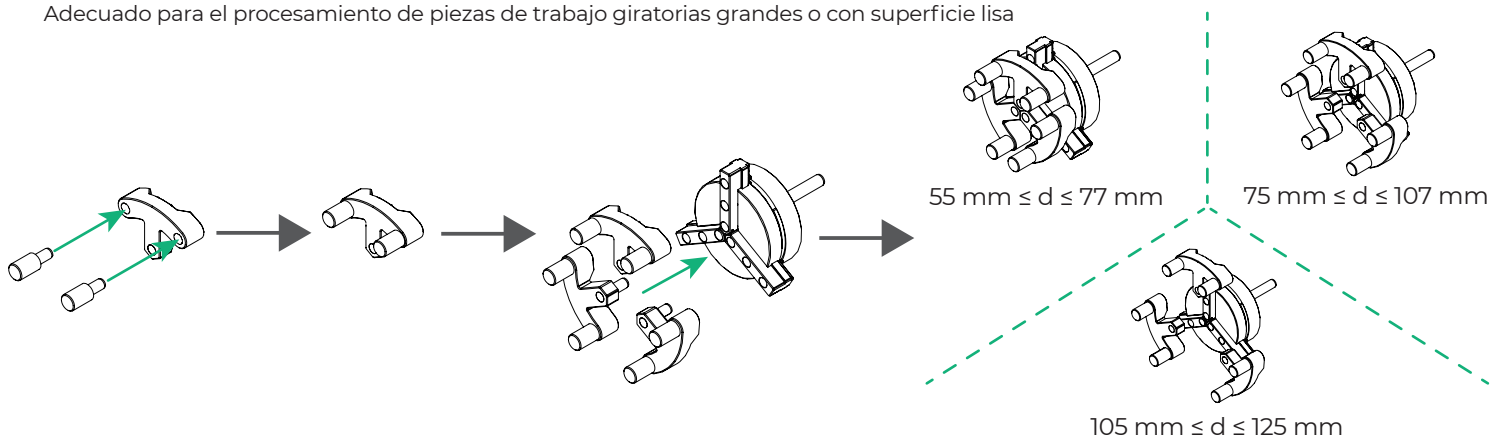

■ Método 3:

Adecuado para el procesamiento de piezas de trabajo giratorias pequeñas o ligeras

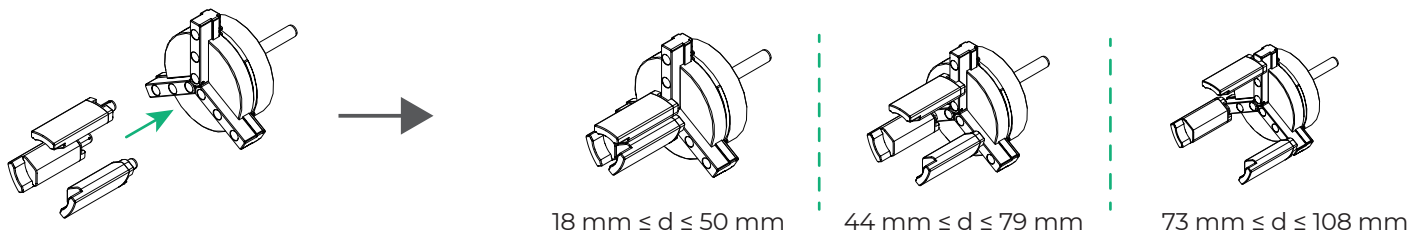

Procesar objetos cilíndricos

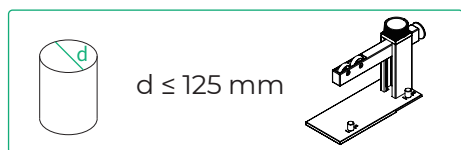

- 1 Ponga la pieza de trabajo en la mesa. Coloque el plato de mordaza en la pieza de trabajo como se muestra en la ilustración, con las mordazas alrededor del exterior de la pieza de trabajo.

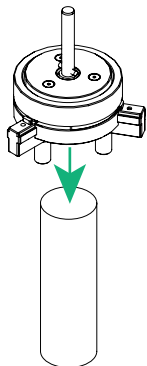

- 3 Inserte los componentes del plato de mordaza en el módulo de potencia.

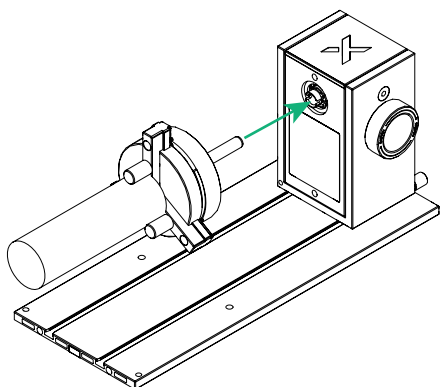

- 2 Gire la rueda para fijar la pieza de trabajo.

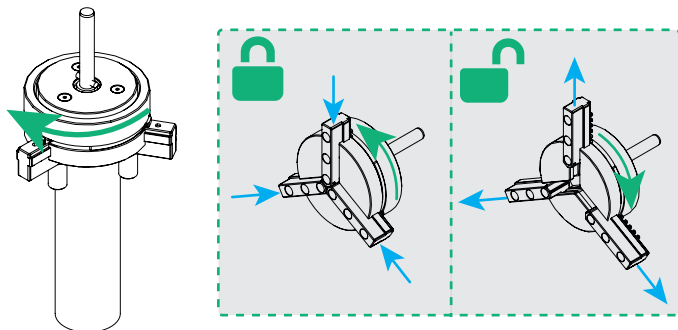

- 4 Gire los componentes del plato de mordaza hasta que oiga un clic.

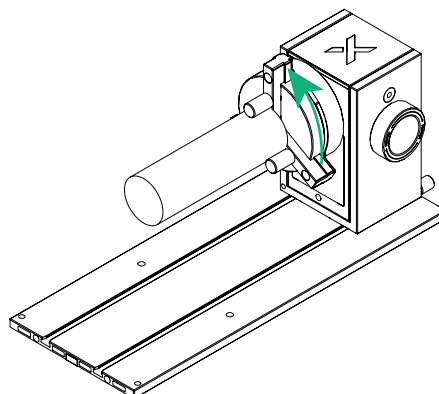

5 Deslice el módulo de soporte en la placa de la base principal.

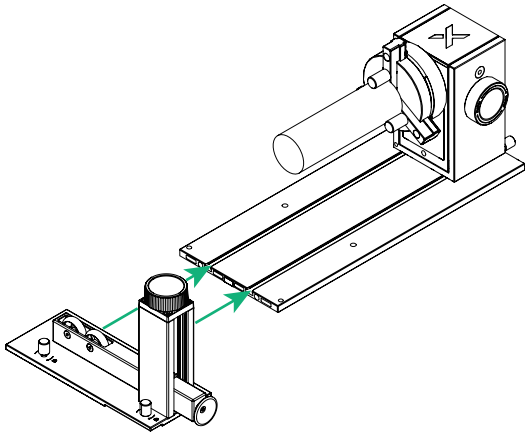

6 Gire el pomo en el sentido de las agujas del reloj para que el módulo de soporte mantenga su posición.

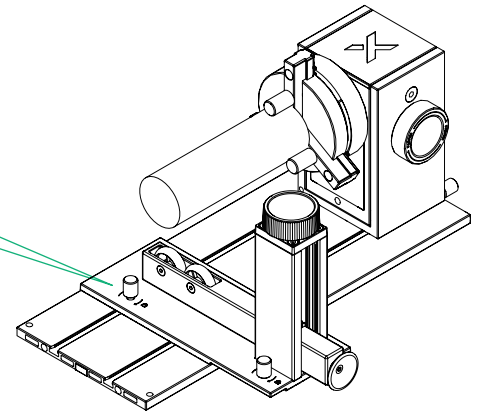
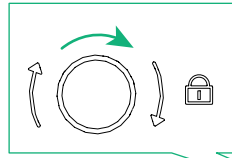

7 Gire la rueda para ajustar la altura de las dos ruedas del módulo de soporte hasta que toquen la pieza de trabajo.

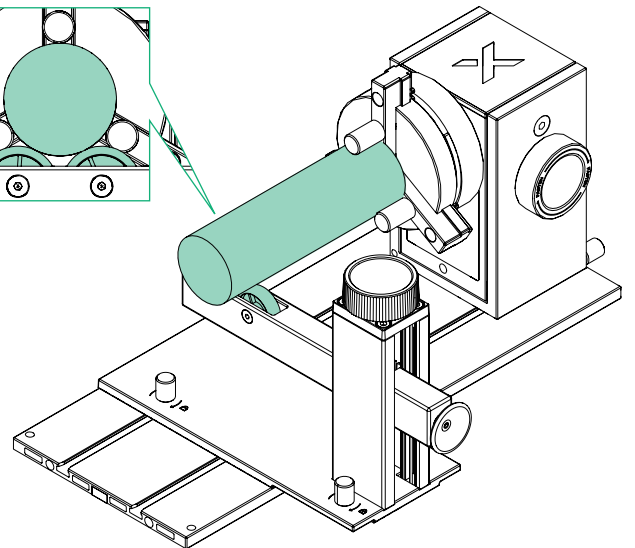
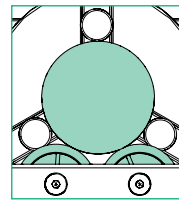
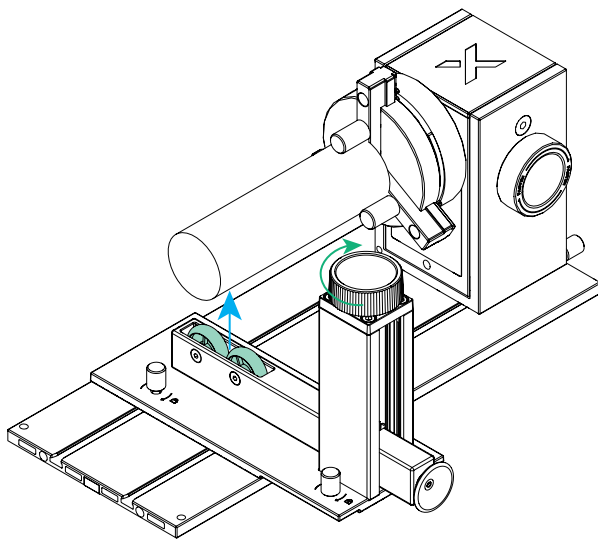

Si la pieza de trabajo es larga, hay dos maneras de usar el módulo de soporte.

■ Método 1:
Deslice el módulo de soporte en la placa de la base principal y manténgalo en su posición

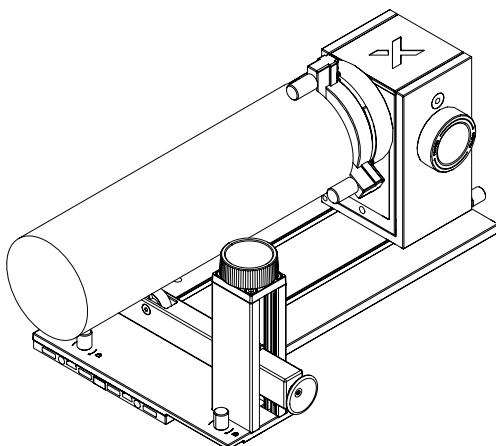

■ Método 2:
Coloque el módulo de soporte fuera de la placa de la base principal

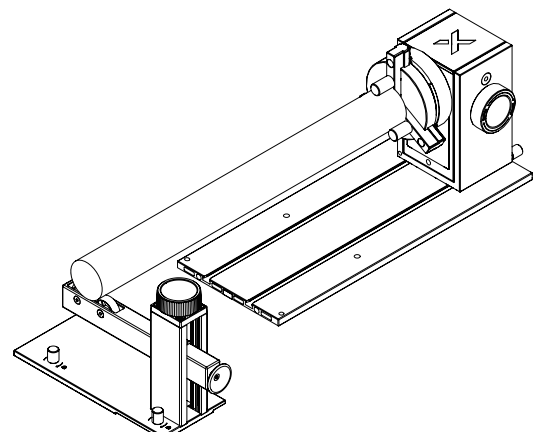



Los siguientes son escenarios de aplicación comunes para el uso de mordazas extendidas, así como el uso simultáneo de mordazas cilíndricas y mordazas en forma de T.

(1) Mordazas extendidas: Principalmente adecuada para procesar piezas de trabajo giratorias con un diámetro inferior a 80 mm. Se recomienda montar las mordazas extendidas en los orificios centrales o más internos del plato de mordaza.

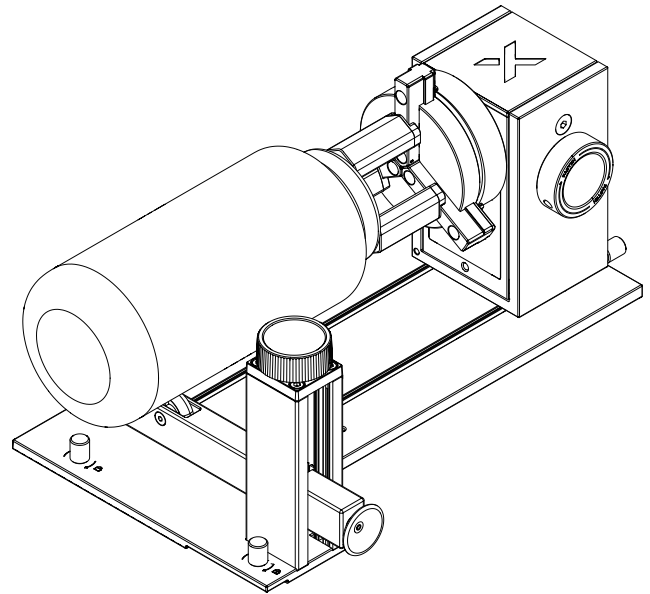
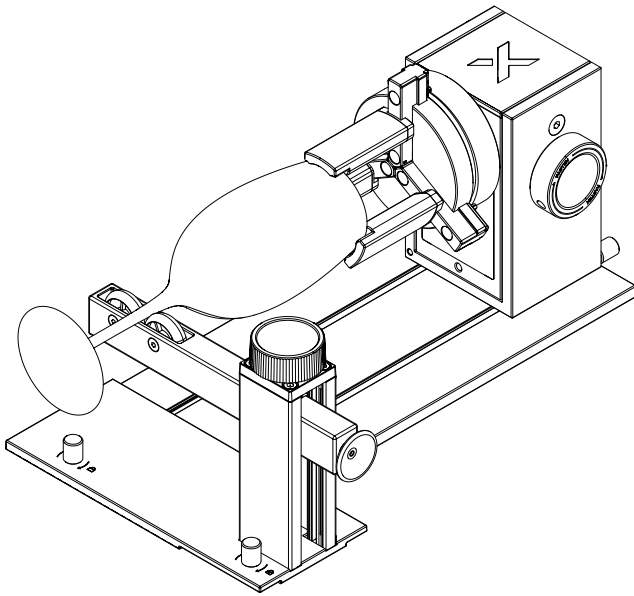

Si se montan otras mordazas en los orificios centrales o más internos del plato de mordaza, existe la posibilidad de que el módulo láser colisione con el plato de mordaza u otros componentes durante el procesamiento.

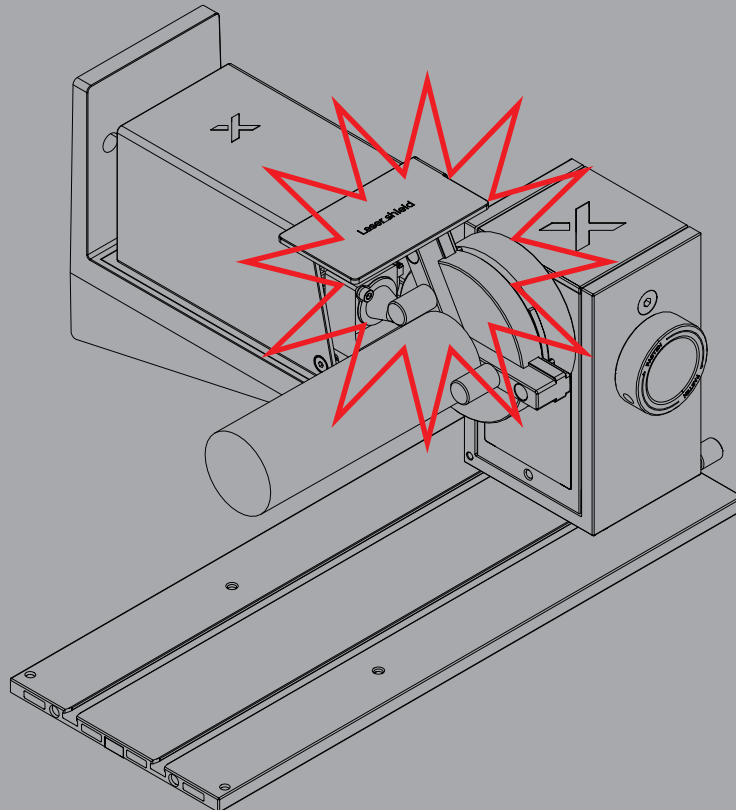

(2) Mordazas cilíndricas + mordazas en forma de T: Se recomienda montarlas en los orificios más externos del plato de mordaza.

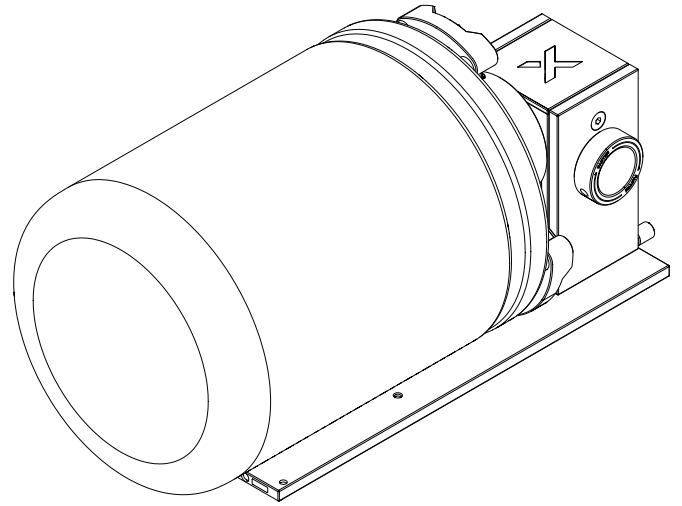
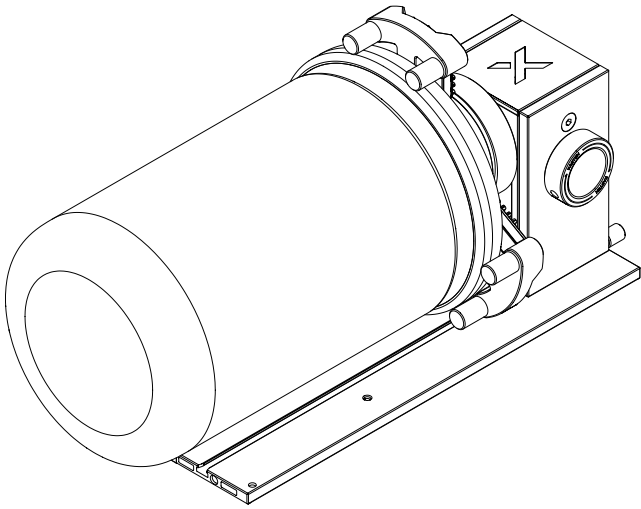

Procesar objetos esféricos

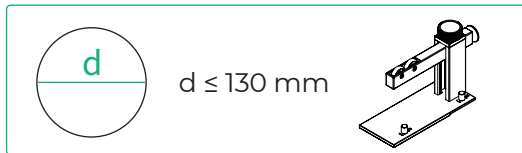

1 Inserte los componentes del plato de mordaza ensamblados en el módulo de potencia.

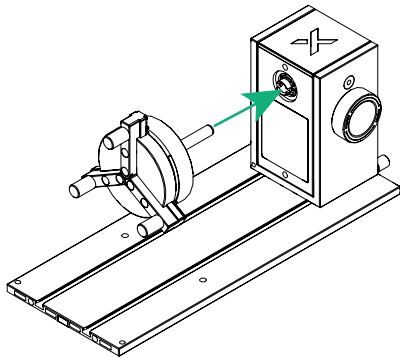

3 Coloque un lado de la pieza de trabajo contra las mordazas.

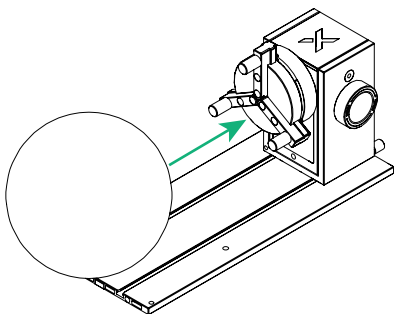

2 Gire los componentes del plato de mordaza hasta que oiga un clic.

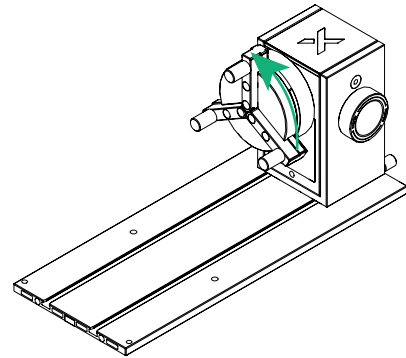

4 Deslice el módulo de soporte en la placa de la base principal con el abocinamiento contra el otro lado de la pieza de trabajo.

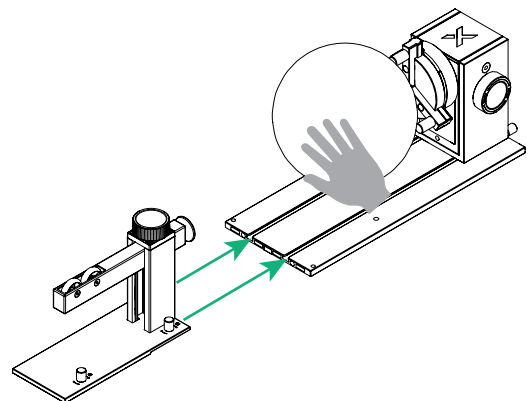

- 5** Gire el pomo en el sentido de las agujas del reloj para que el módulo de soporte mantenga su posición.

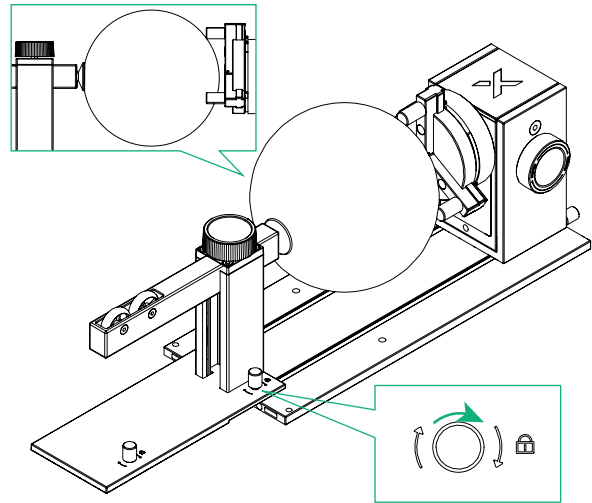

Procesamiento de anillos

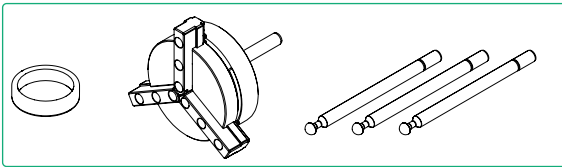

- 1** Instale los componentes del perno.

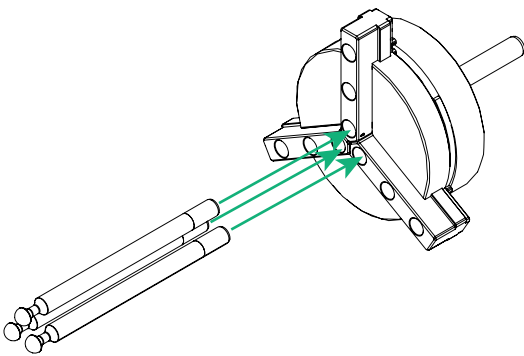

- 2** Coloque el anillo en los componentes del perno.

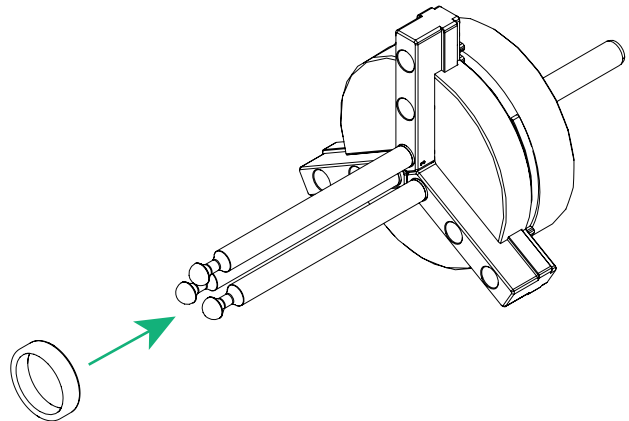

- 3** Gire la rueda para fijar el anillo.

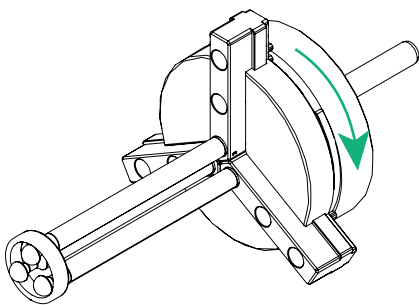

- 4** Inserte el plato de mordaza en el módulo de potencia.

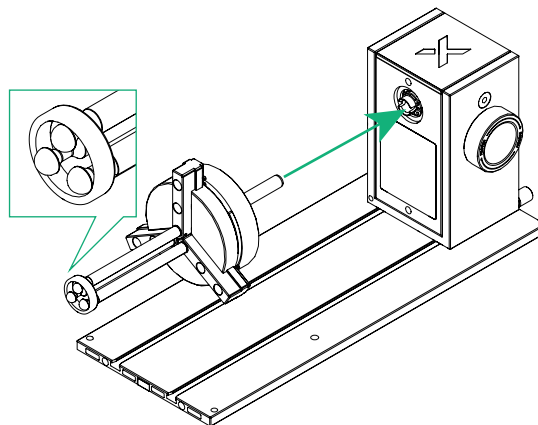

- 5** Gire el plato de mordaza hasta que oiga un clic.

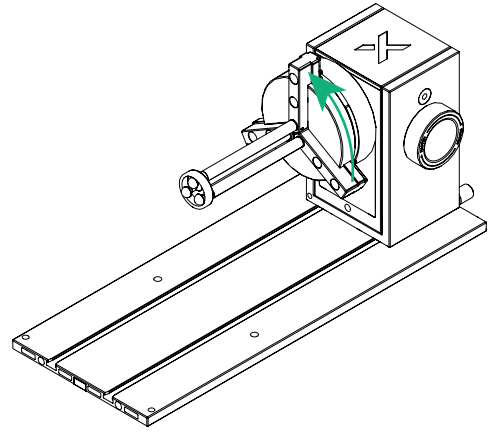

Para usar con xTool M2

- 1** Presiona el interruptor de encendido de xTool M2 para apagar el dispositivo.

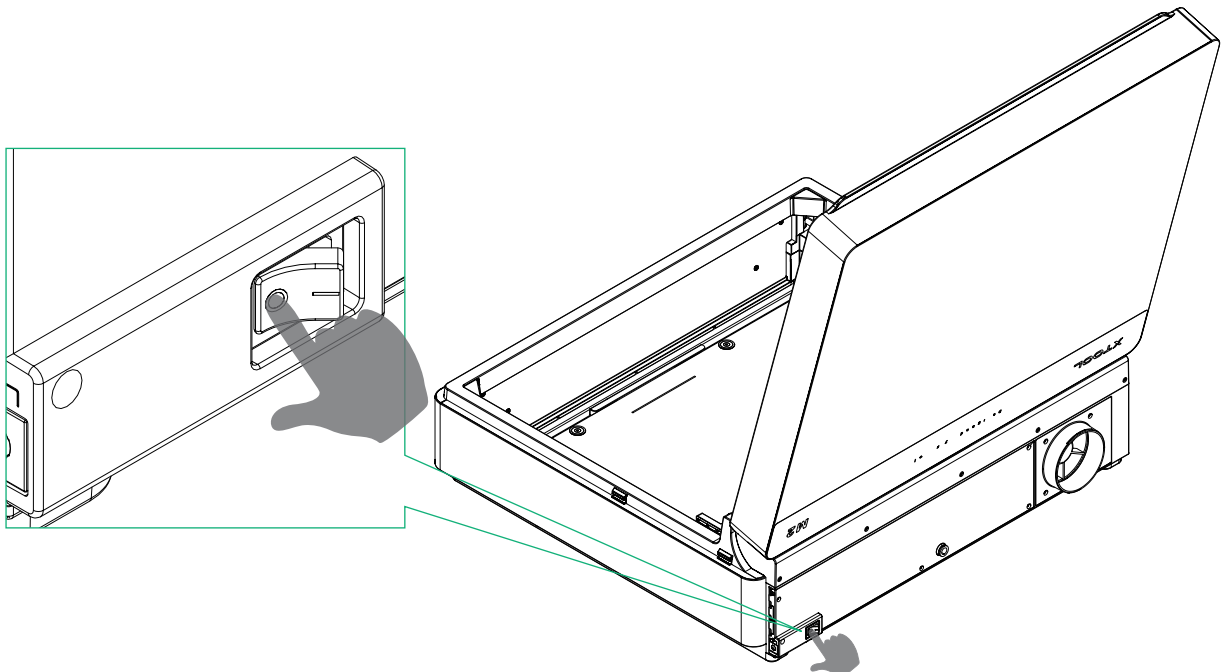
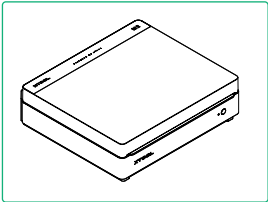

2 Desconecta el cable de conexión del módulo.

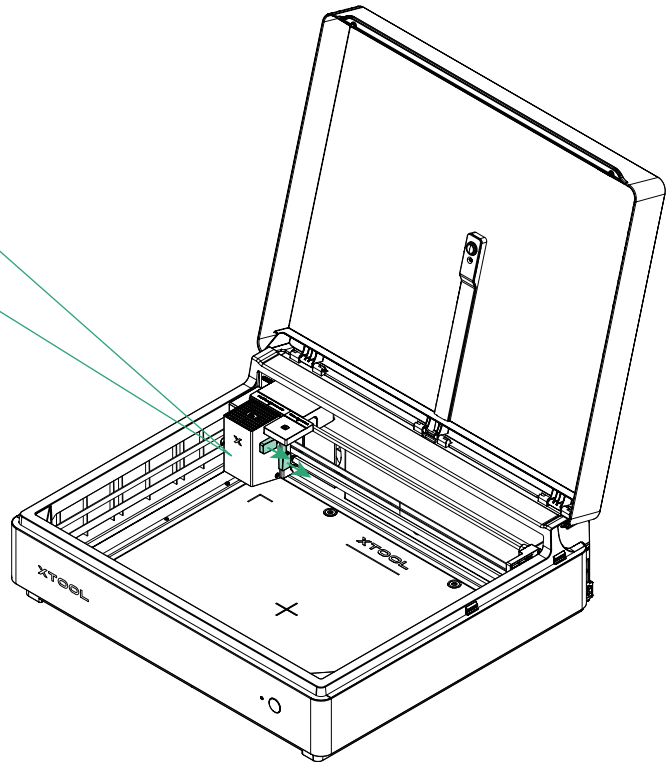

3 Retire el módulo láser.

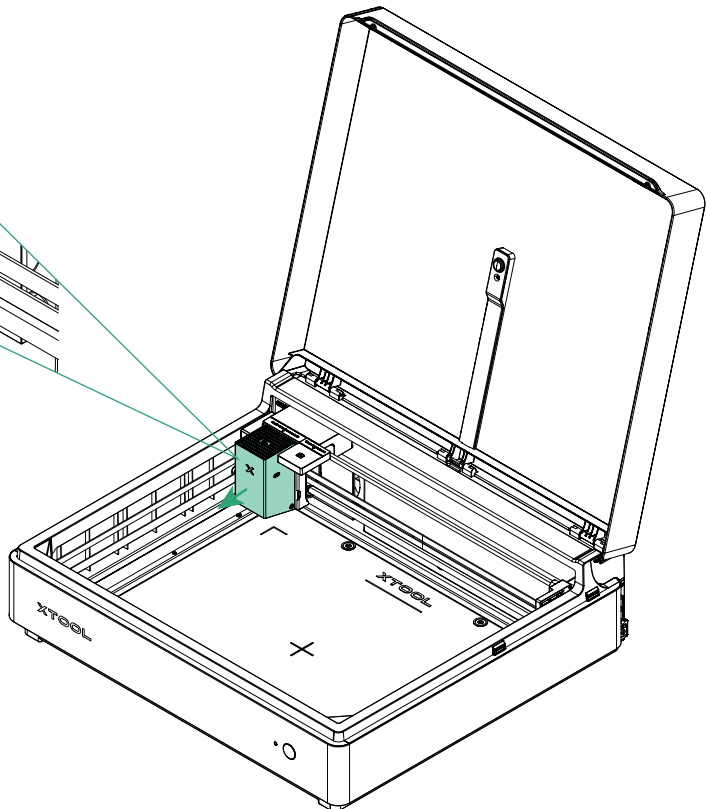
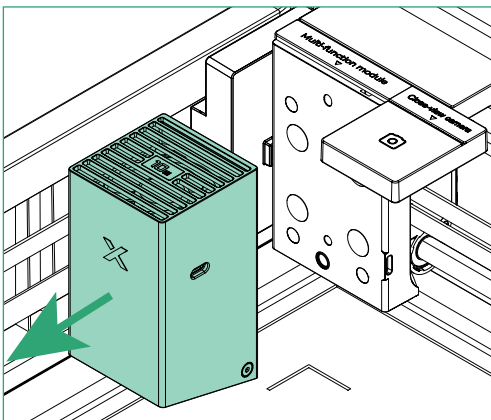

4 Sujete el soporte para emisión láser horizontal al soporte del módulo multifunción.

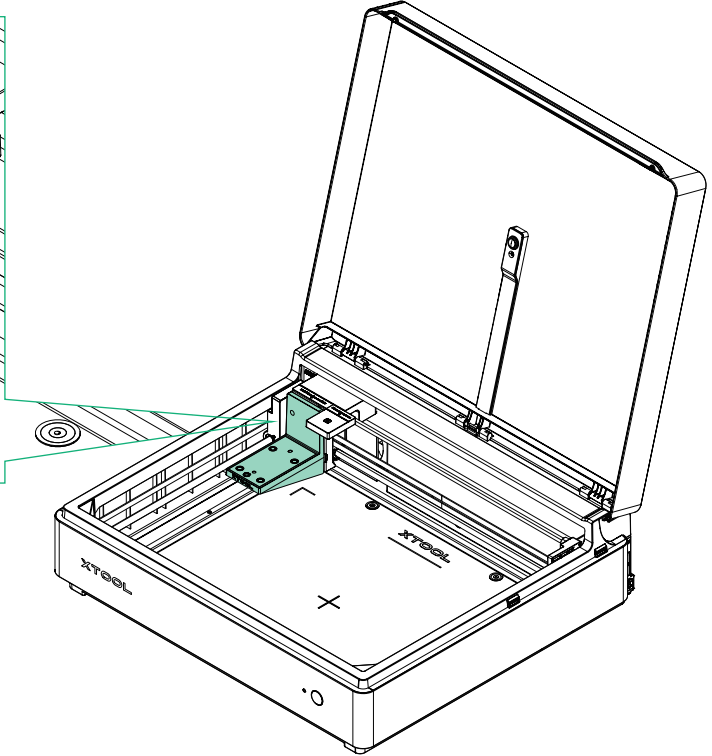
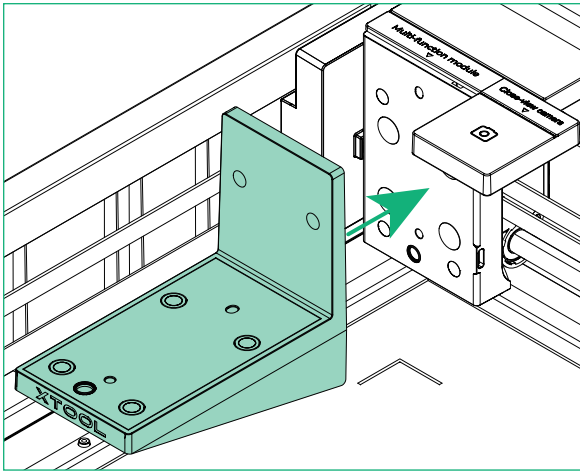
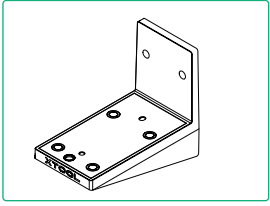

5 Instale el protector láser en el módulo láser.

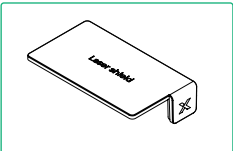

Para el módulo láser de 10 W o 20 W, instale el protector láser como se ilustra. Para el módulo láser de 3 W, no es necesaria la instalación del protector láser.

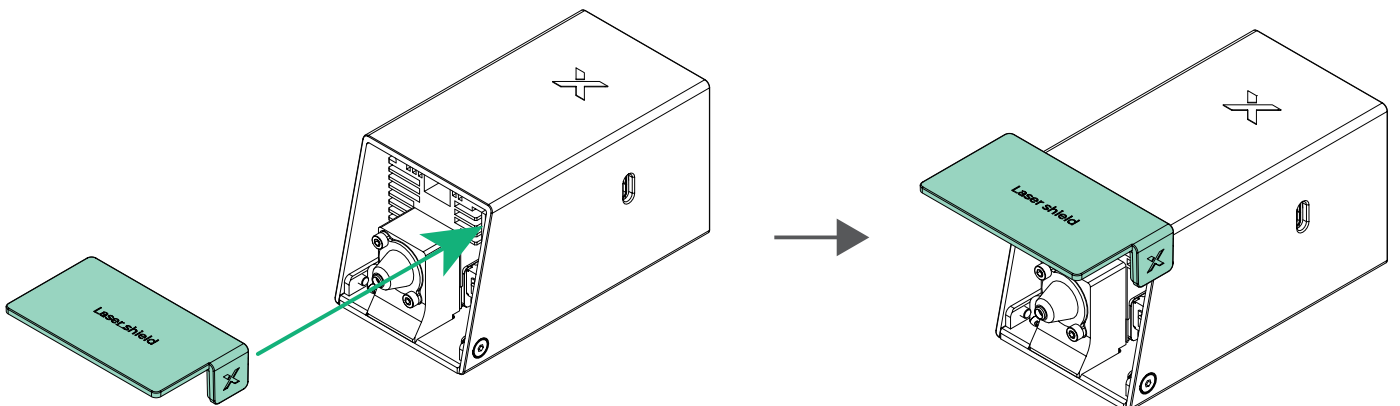

6 Fije el módulo láser al soporte para emisión láser horizontal.

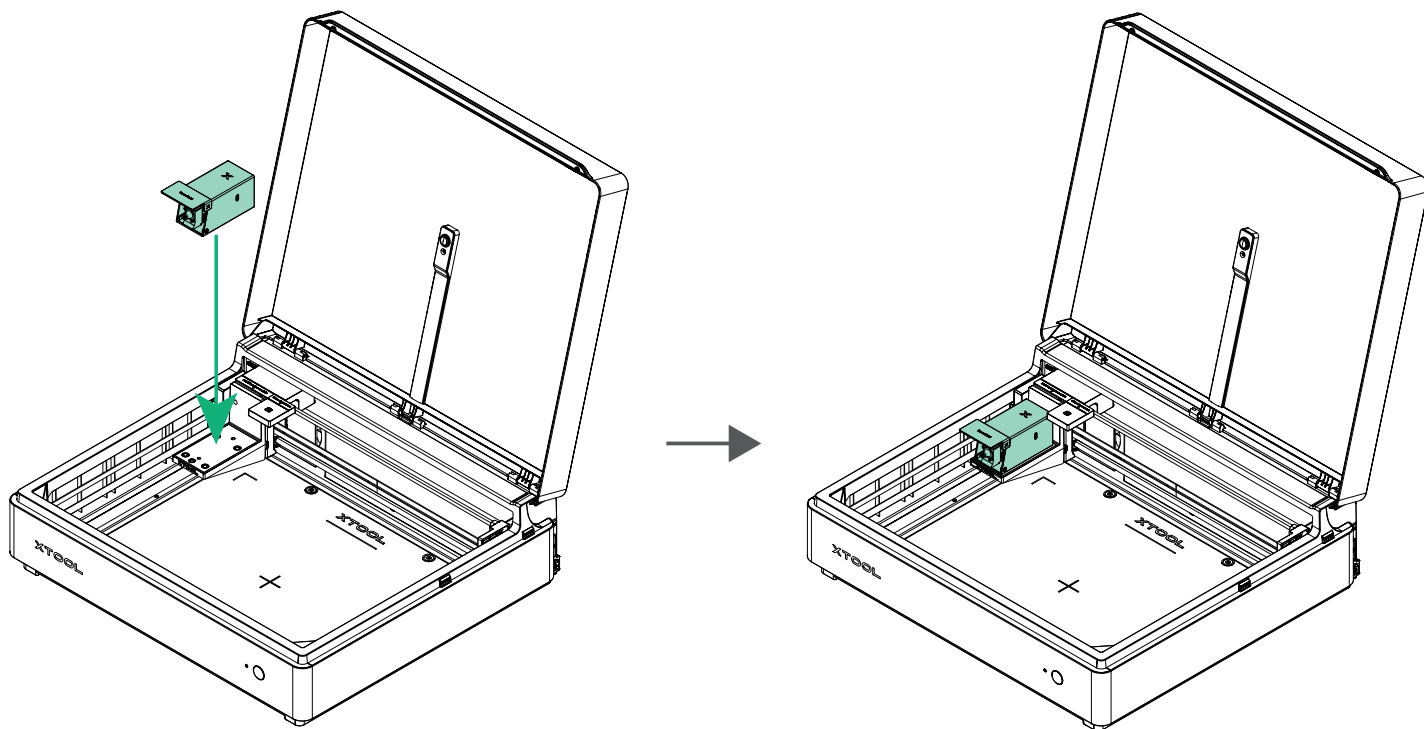

7 Conecta el módulo láser al dispositivo mediante el cable de conexión del módulo.

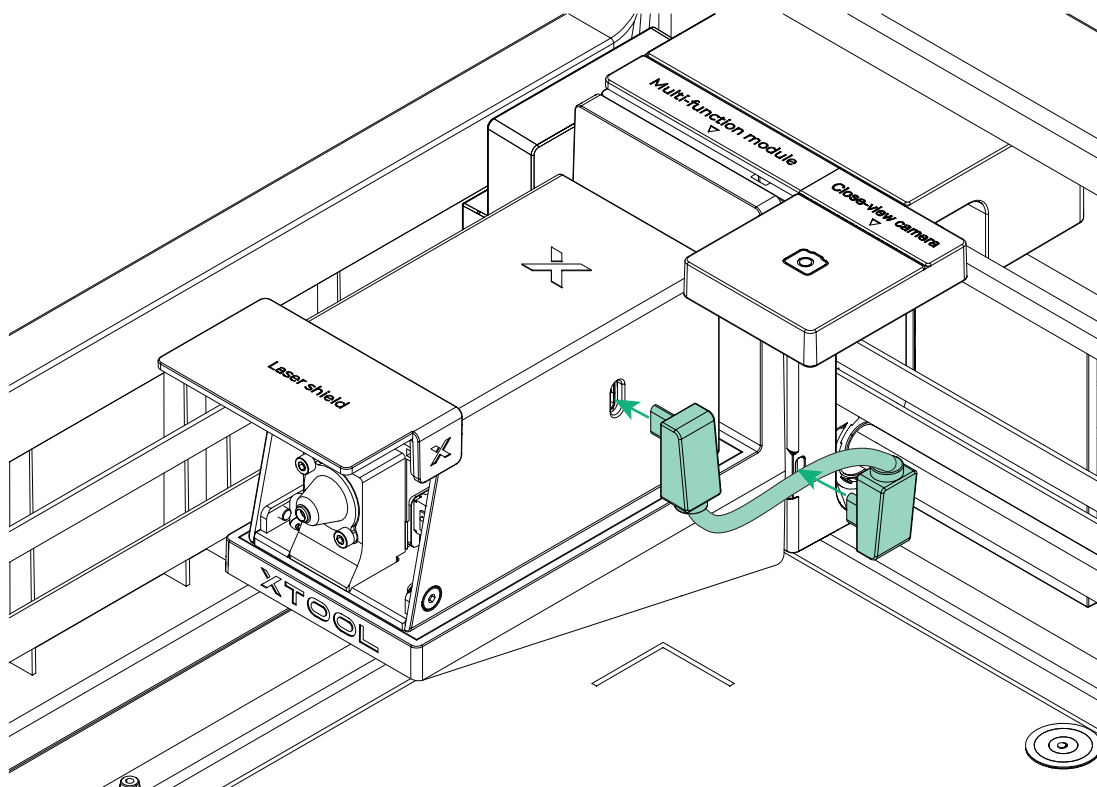

- 8** Coloque el módulo de potencia ensamblado y la placa de la base principal cerca del centro del dispositivo.

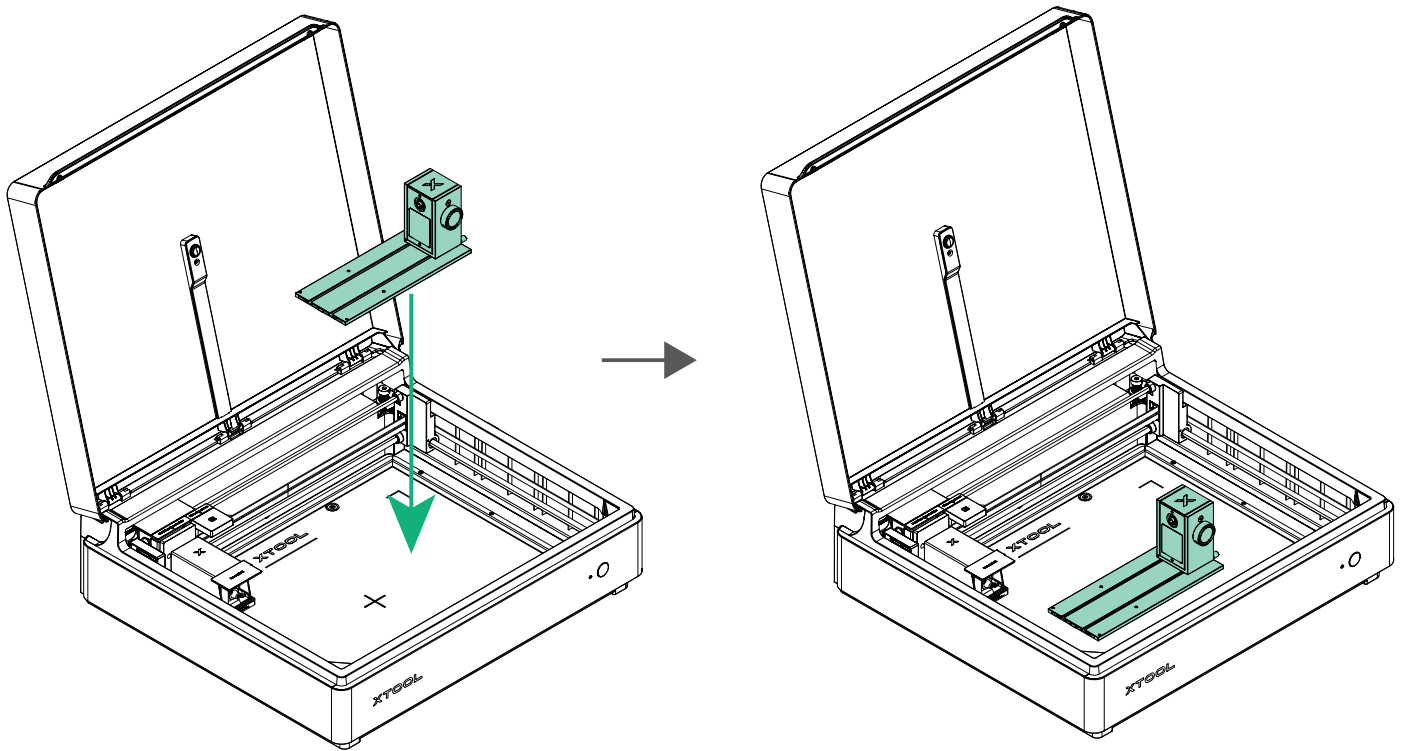

- 9** Inserte un extremo del cable de conexión del dispositivo en el puerto de la parte posterior del módulo de potencia.

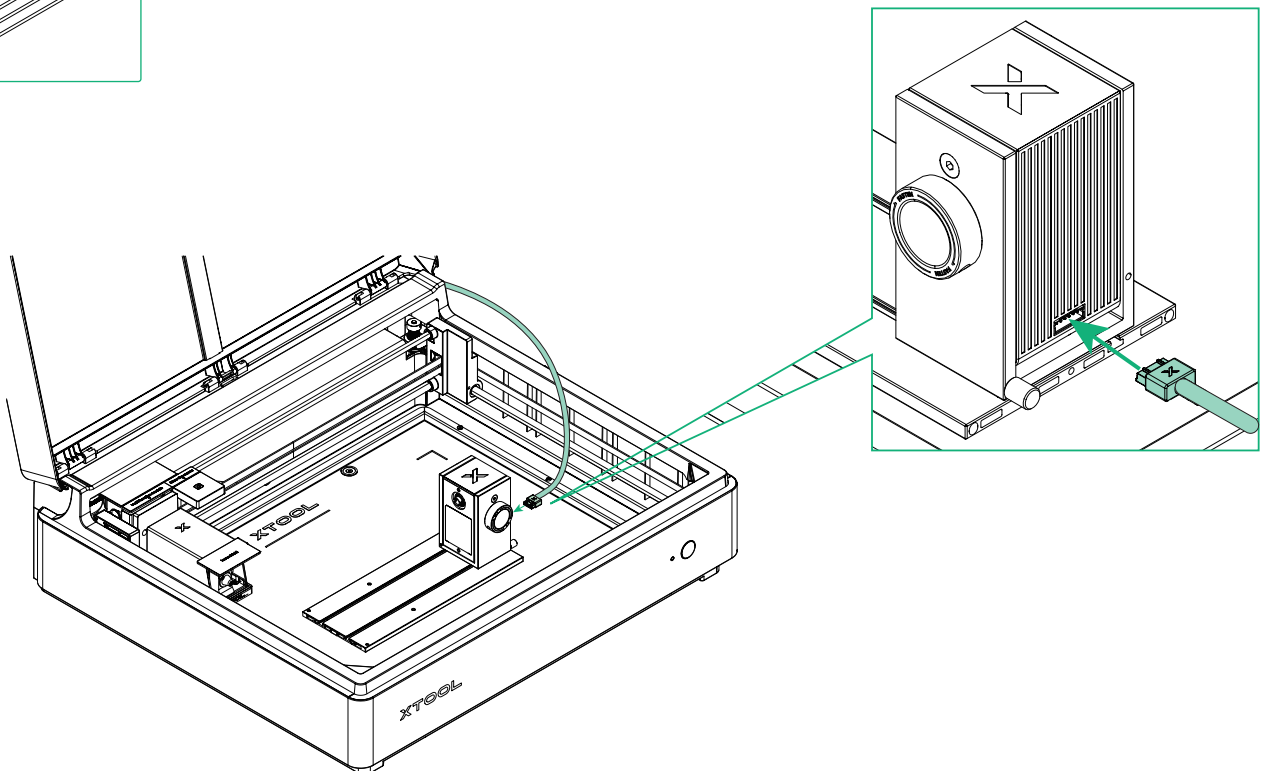
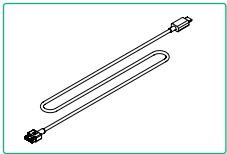

10 Coloque la placa de posicionamiento en la esquina inferior derecha dentro del dispositivo.

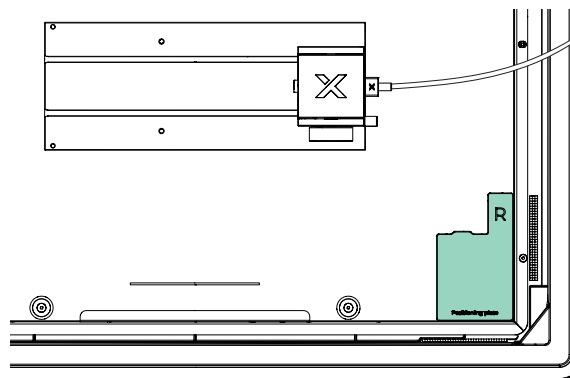
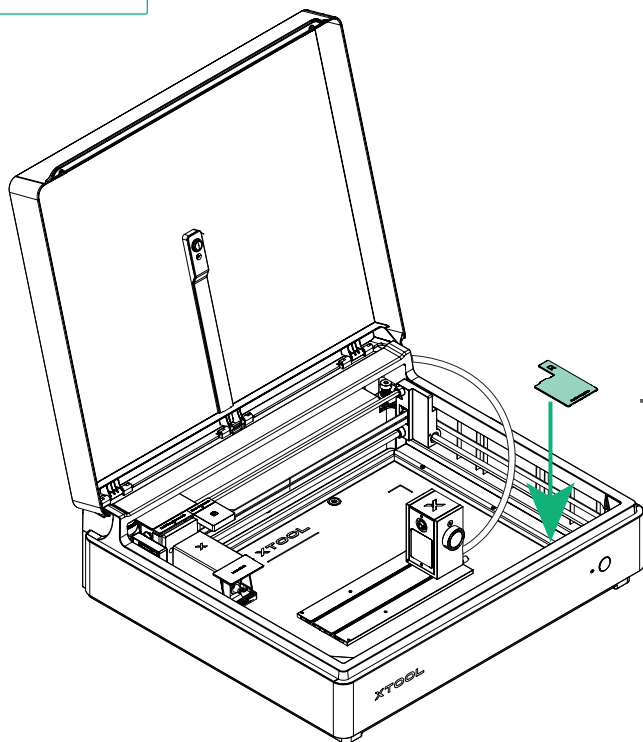
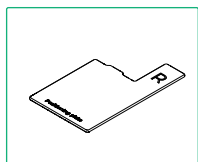

11 Coloque el módulo rotativo 3 Lite xTool junto a la placa de posicionamiento, asegurándose de que esté firmemente apoyado contra la placa.

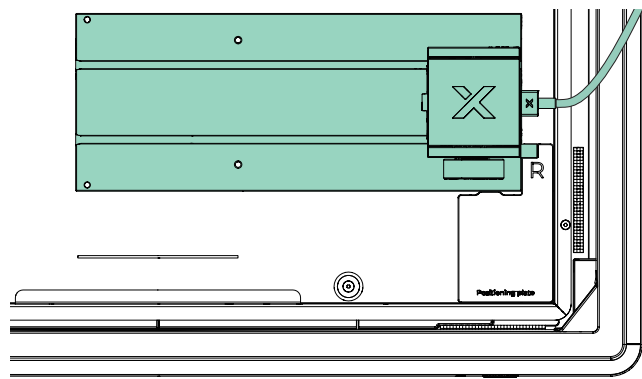
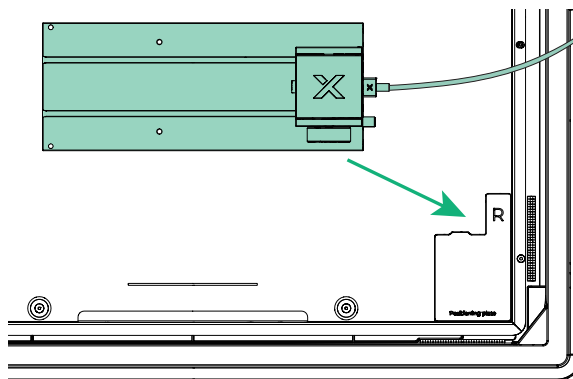

12 Coloque la otra placa de posicionamiento en el otro lado de la placa de la base principal.

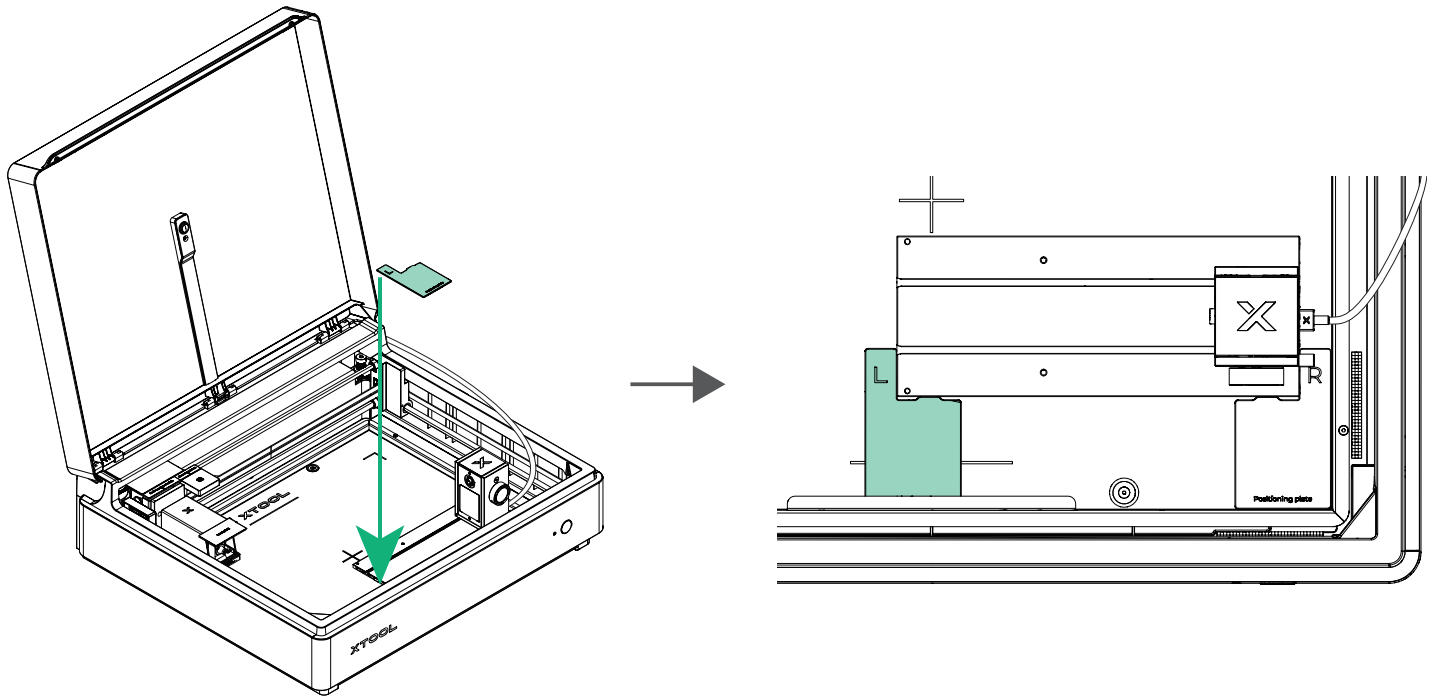
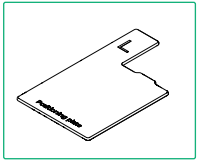

13 Instale la pieza de trabajo en el módulo rotativo 3 Lite xTool.

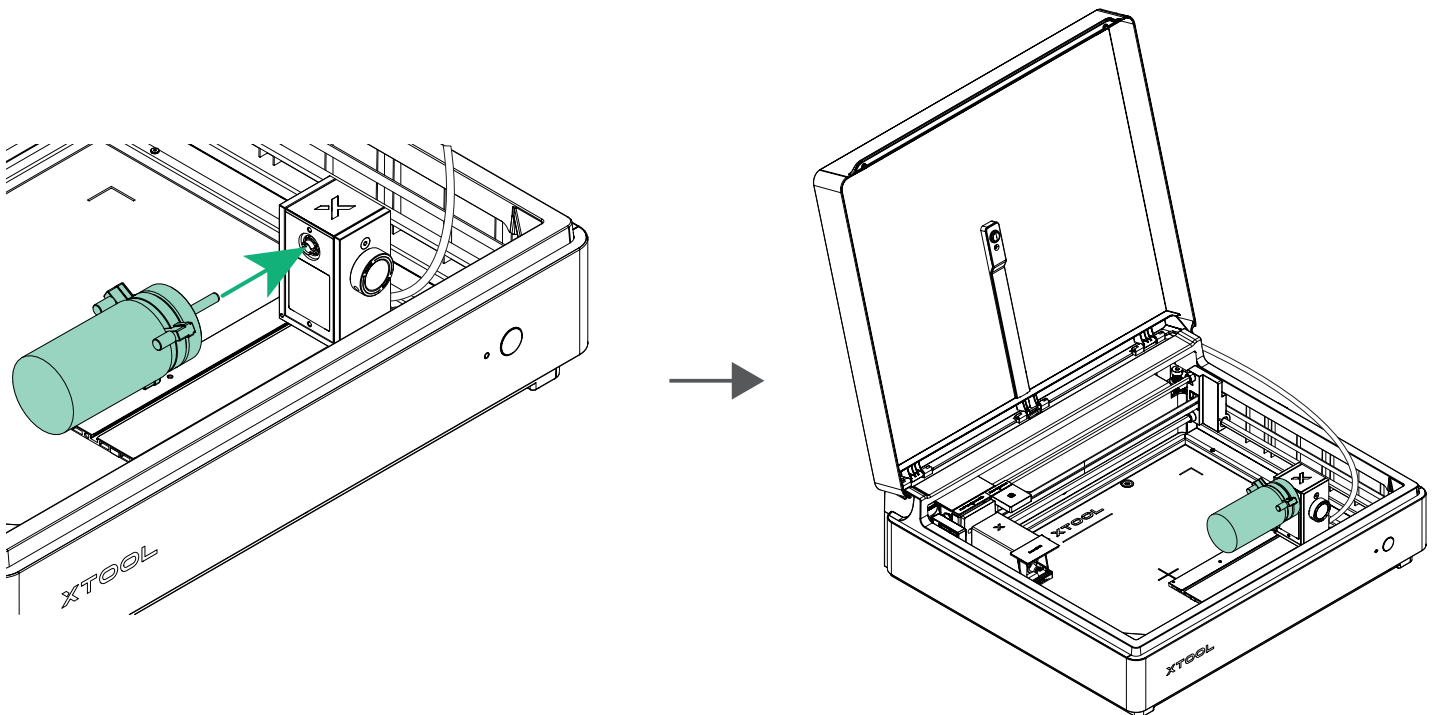

- 14 Asegure el cable de conexión del dispositivo a las abrazaderas del cable e inserte el otro extremo en cualquier puerto de expansión del dispositivo.

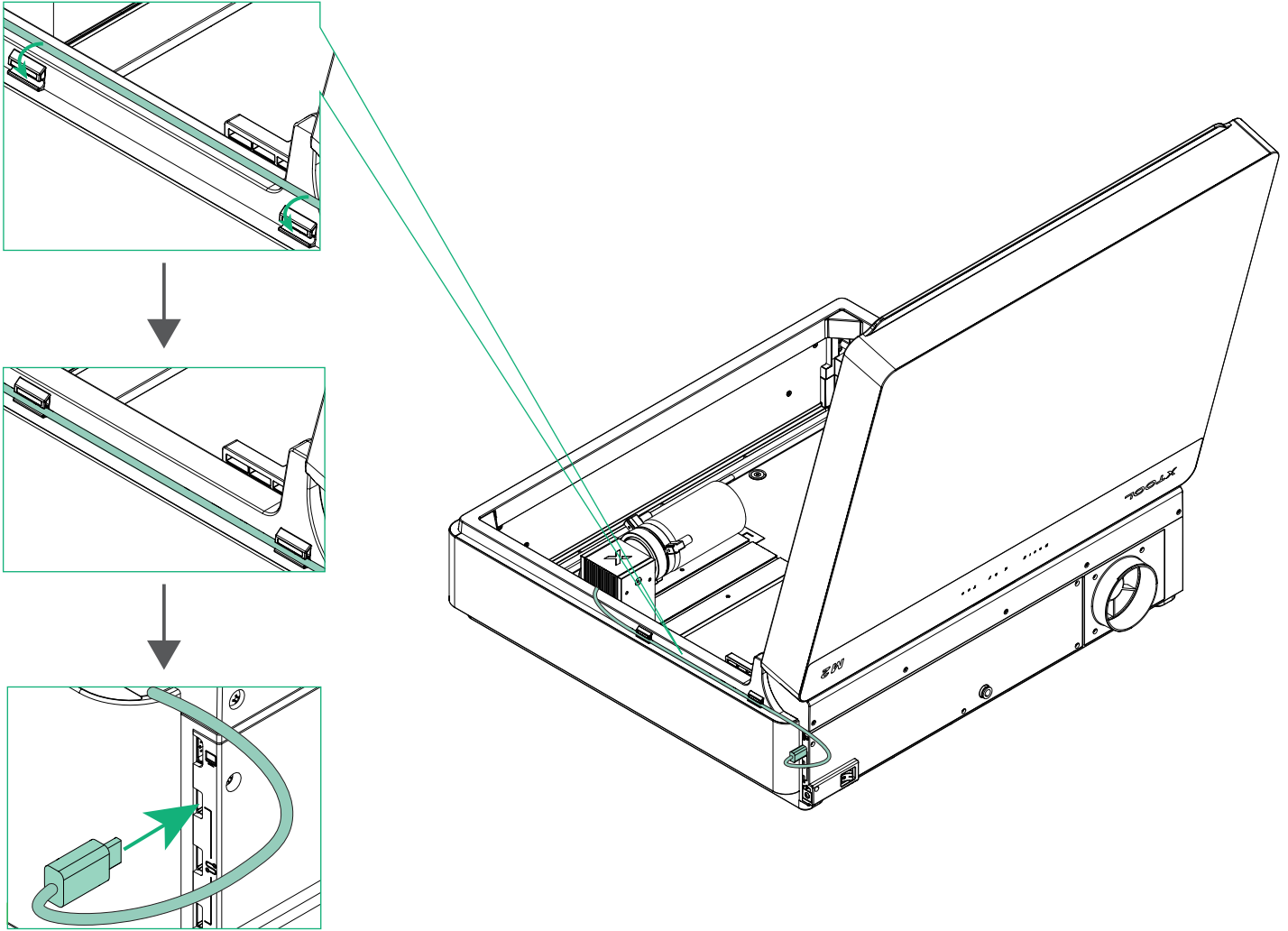

Si no ha retirado la pegatina de los puertos de expansión del xTool M2, retírela primero y luego inserte el otro extremo del cable de conexión del dispositivo en cualquier puerto de expansión.

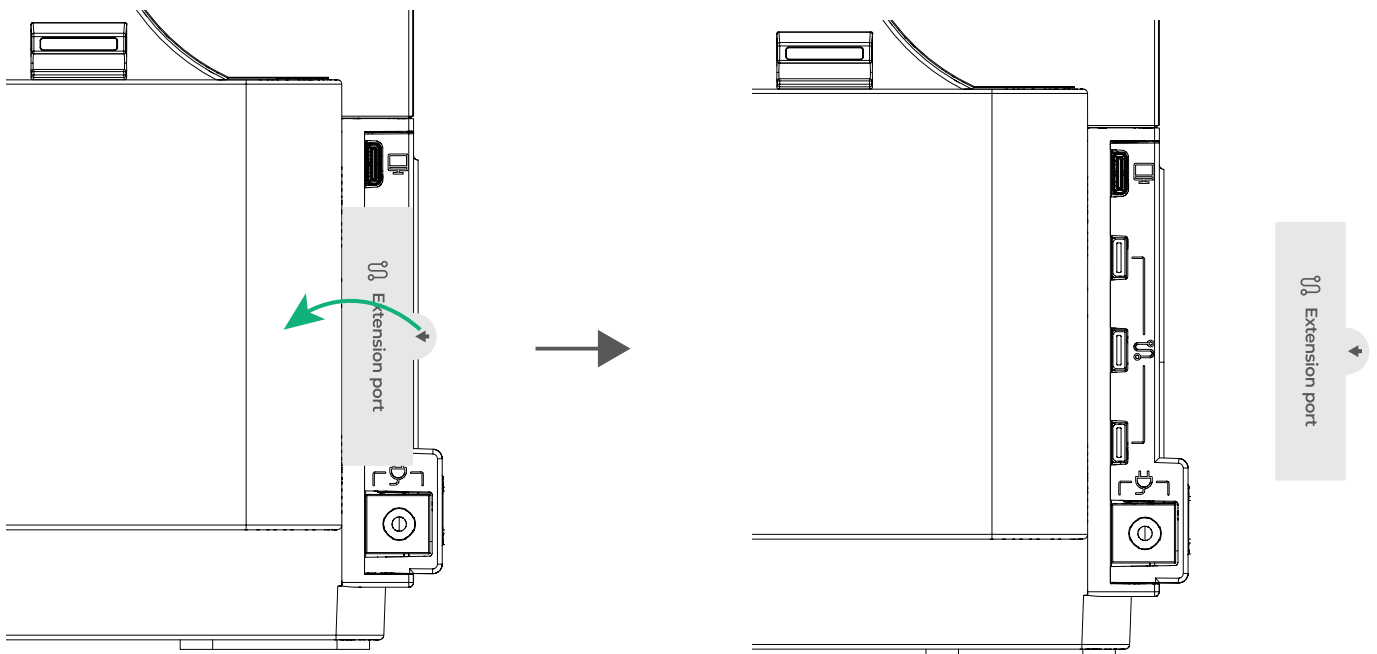

15 Cierra la tapa.

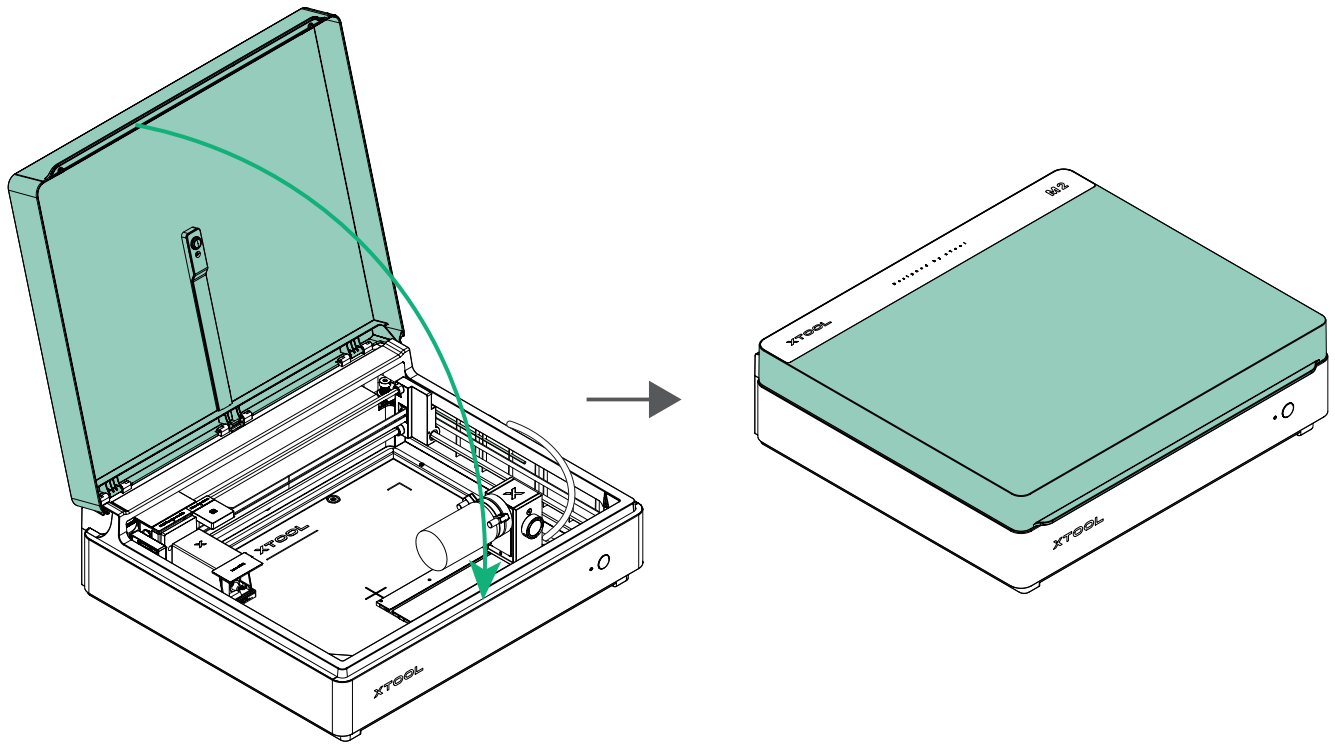

Después de cerrar la tapa, compruebe siempre si el cable de conexión del dispositivo pasa correctamente por la muesca de la tapa. Si no está colocado correctamente, abra la tapa y ajuste el cable para asegurarse de que no quede aplastado.

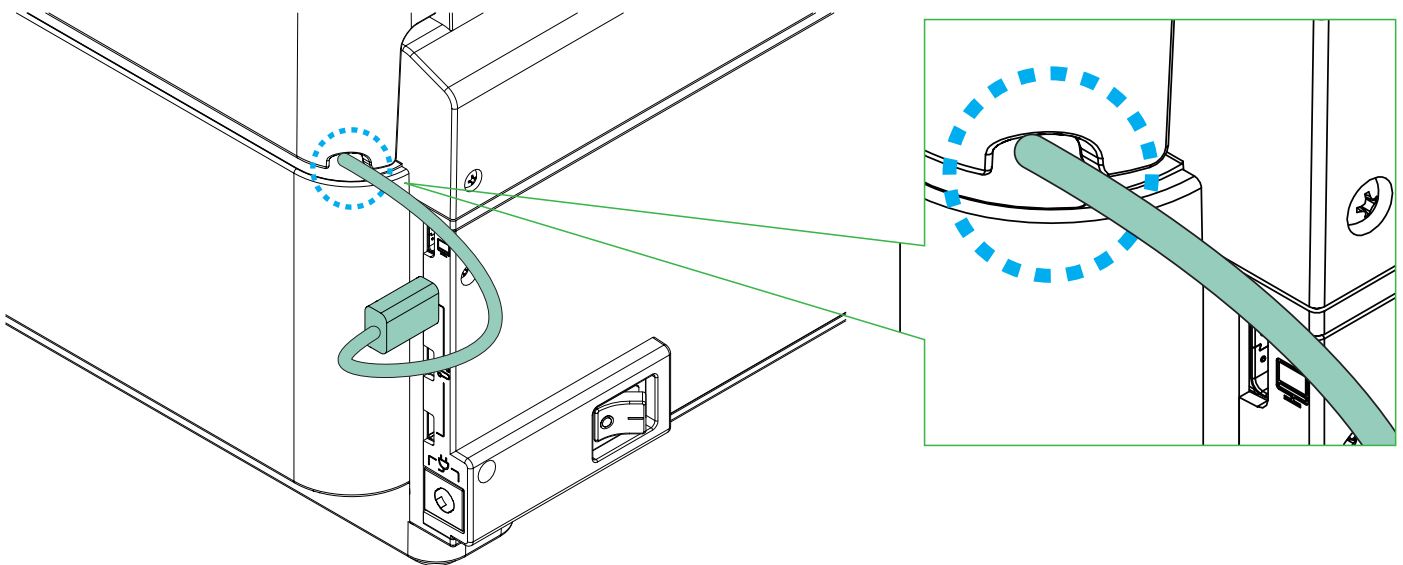

16 Abra el software xTool y siga las instrucciones para completar los pasos posteriores. Visite el enlace o escanee el código QR para obtener más detalles.



support.xtool.com/article/2920

*Algunas versiones lingüísticas han sido traducidas por inteligencia artificial (IA). Si detecta alguna imprecisión o ambigüedad, póngase en contacto con nosotros lo antes posible. Verificaremos y optimizaremos el contenido a la mayor brevedad.

XTOOL