

XTOOL

xTool M2 20W/40W 모듈



스테이트먼트 - - - - - 01

항목 목록 - - - - - 01

xTool M2 20W/40W 모듈을 소개합니다 - - - - - 01

Install the laser module - - - - - 04
(take the 20W module as an example)

xTool M2 20W/40W 모듈 사용 - - - - - 06

애프터 서비스 - - - - - 07

XTOOL

xTool M2 20W/40W 모듈



스테이트먼트

xTool 제품을 구입해 주셔서 감사합니다!

본 제품을 처음 사용하는 경우 제품과 함께 제공되는 모든 자료를 주의 깊게 읽으시면 더 나은 사용 경험을 즐기실 수 있습니다. 본 사용설명서의 지시 및 요구사항에 따라 본 제품을 사용하지 않거나, 이해 부족 등으로 제품을 오작동 시킨 경우, 그 회사 손실 대해 일체의 책임을 지지 않습니다.

그 회사 사용설명서의 내용을 엄밀하고 주의 깊게 정리하였으나 해당 설명서에는 오류나 누락이 있을 수 있습니다.

그 회사 제품의 기능과 서비스 품질을 지속적으로 개선하기 위해 최선을 다하고 있으며, 이에 따라 사용설명서 및 여기 내용에 설명된 제품이나 소프트웨어를 언제든지 변경할 수 있는 권리를 보유합니다.

본 사용설명서는 제품을 올바르게 사용하는 데 도움을 드리기 위해 제작되었으며 하드웨어 및 소프트웨어 구성에 대한 설명은 포함하지 않습니다. 본 제품 구성에 대해서는 관련 계약서(있는 경우) 및 포장 목록을 참조하거나 대리점에 문의하세요. 본 사용설명서의 이미지는 참고용이며 실제 제품과 다를 수 있습니다.

저작권법 및 규정으로 보호되는 이 설명서는 회사의 사전 서면 승인 없이 어떠한 방식으로든 복제 또는 복사하거나, 어떠한 방식으로든 유선 또는 무선 네트워크를 통해 전송하거나, 어떠한 언어로든 번역하거나, 콘텐츠, 이미지 또는 레이아웃 수정과 같은 어떠한 방식으로든 수정할 수 없습니다.

회사 제품 및 관련 소재를 지속적으로 개선하기 위해 최선을 다하고 있습니다. 제품 및 설명서는 변경될 수 있으며 업데이트 사항은 xtool.com에서 확인할 수 있습니다.

xTool 지원팀에 문의하기 전에 임의로 수리하지 마십시오.

항목 목록



xTool M2 20W/40W
모듈



전원 어댑터

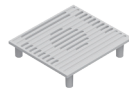

배기 팬 내부 커버



사용자 매뉴얼

레이저 모듈 출력	전원 어댑터 전원
20 W	25V 6A
40 W	25V 8A

xTool M2 20W/40W 모듈을 소개합니다

경고 및 지침 표시

20W 모듈



40W 모듈

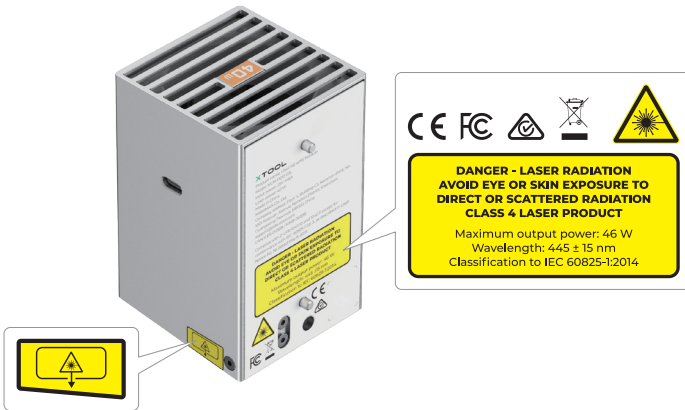

레이저 사양

	파장	빔 발산	최대 출력
작동 레이저	445 ± 15 nm	1.5mrad(IEC 60825-1 기본(단순화))	24 W
			46 W

작동 온도

20W/40W 모듈은 0°C에서 35°C 사이의 온도 범위에서 정상적으로 작동합니다.



40W 모듈을 사용하는 경우, 작업을 시작하기 전에 배기 팬의 내부 커버를 확인하십시오. 아래 그림과 모양이 다르다면, 패키지에 포함된 내부 커버로 교체하십시오.

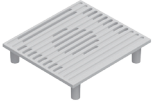

연기 배기관 덮개를 설치할 때는 한 손으로 배기 팬의 내부 덮개를 고정해 두십시오.

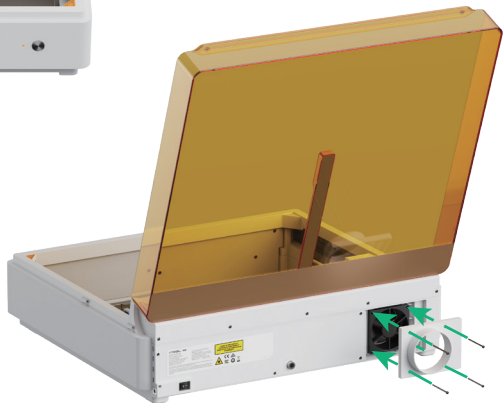
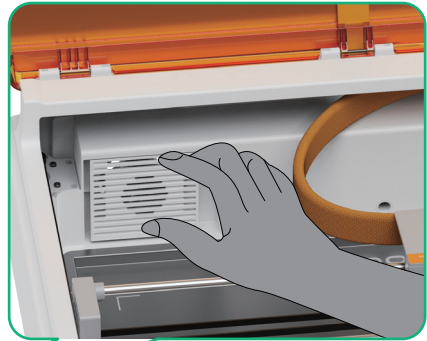

레이저 모듈을 설치합니다(20W 모듈을 예로 들어 설명합니다)



- 설치하기 전에 xTool M2의 전원이 꺼져 있는지 확인하십시오.
- 적외선 모듈은 xTool M2에서만 사용됩니다. 사용하기 전에 xTool M2의 안전 지침과 빠른 시작 가이드를 읽고 따르십시오.

1

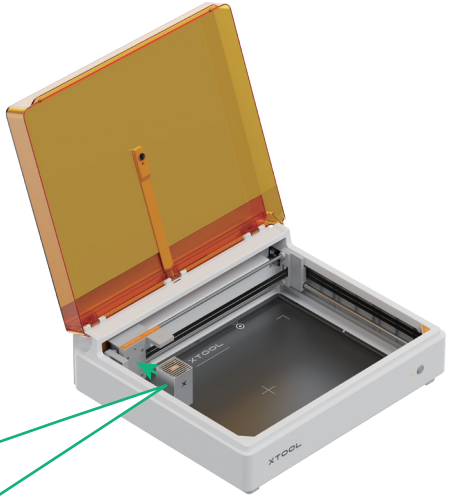
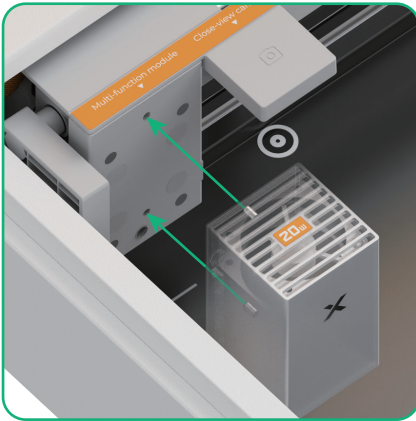

레이저 모듈을 설치할 때는 레이저 모듈 뒷면의 두 개의 위치 고정 핀과 다기능 모듈 홀더가 서로 정렬되어야 합니다.

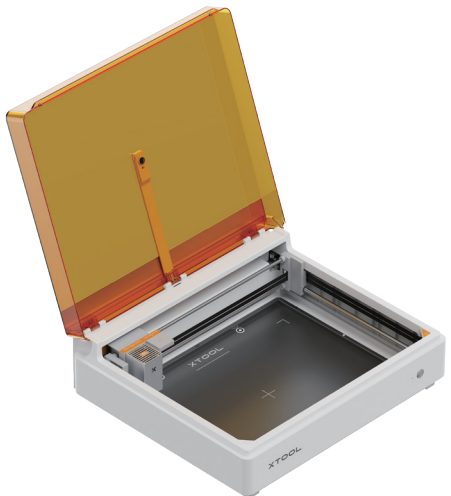

2

모듈 연결 케이블
(xTool M2 패키지에 포함)

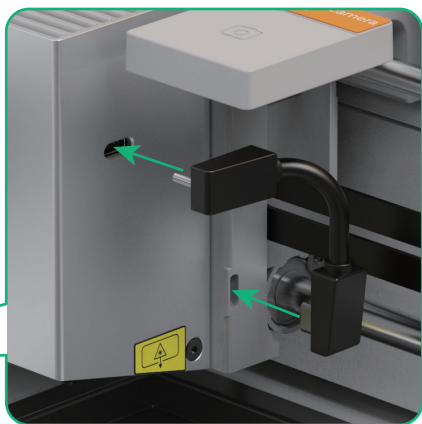
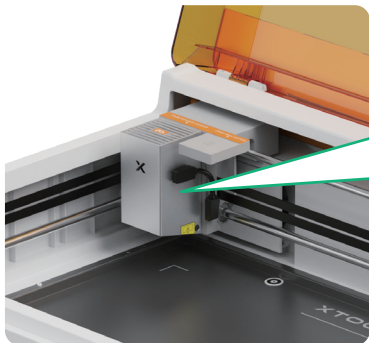

3 전원 어댑터를 연결하고 전원 스위치를 켜십시오

전원 케이블 (xTool M2
패키지에 포함)



💡 레이저 모듈의 정격 전력에 맞는 전원 어댑터를 사용하십시오.

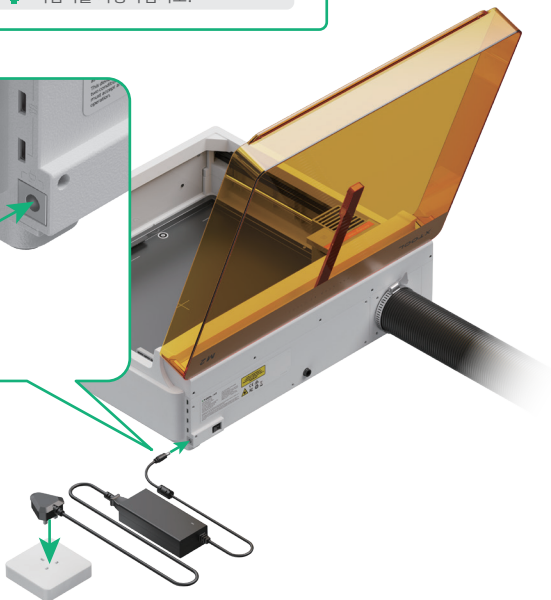
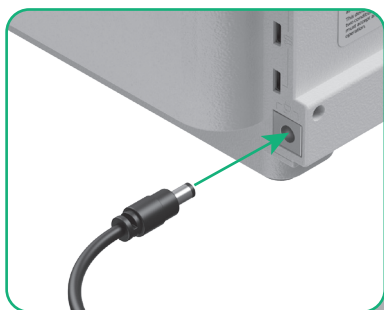

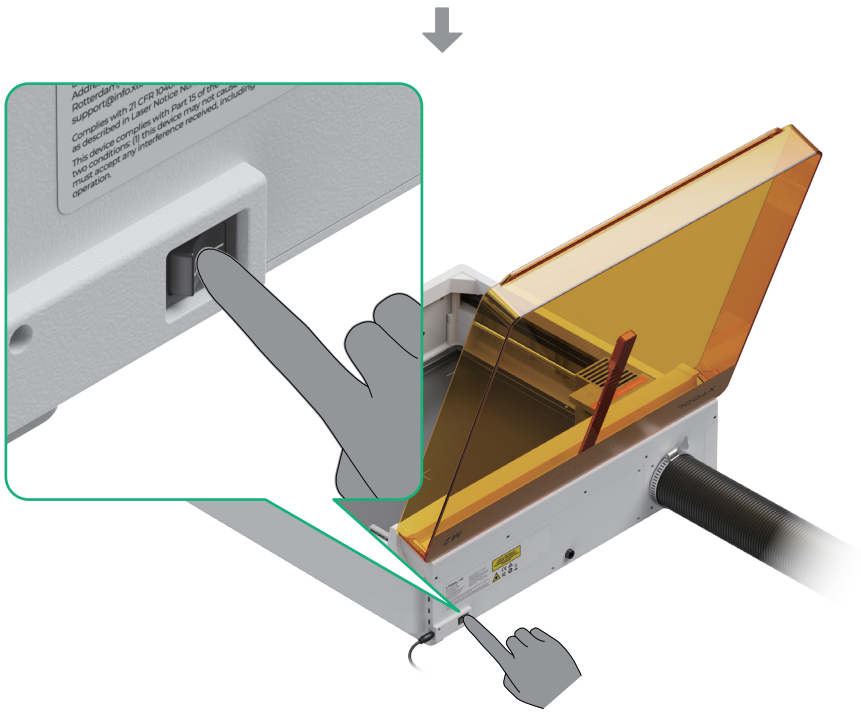

xTool M2 20W/40W 모듈 사용

1 xTool 소프트웨어 다운로드



[s.xtool.com/software](https://www.xtool.com/software)로 이동하여 xTool 소프트웨어를 다운로드하세요

XTOOL