

XTOOL

Modulo xTool M2 da 20 W/40 W



Dichiarazione – – – – – 01

Elenco degli articoli – – – – – 01

Vi presentiamo il modulo xTool M2 da 20 W/40 W – – 01

Install the laser module – – – – – 04
(take the 20W module as an example)

Utilizzare il modulo xTool M2 da 20 W/40 W – – – – 06

Servizi post-vendita – – – – – 07

XTOOL

Modulo xTool M2 da 20 W/40 W



Dichiarazione

Benvenuti all'utilizzo dei prodotti xTool!

Se utilizzi il prodotto per la prima volta, leggi attentamente tutti i documenti forniti per un'esperienza migliore. Se non si utilizza il prodotto secondo le istruzioni e i requisiti del manuale, o se si utilizza il prodotto in modo errato a causa di incomprensioni, ecc., la azienda non può assumersi alcuna responsabilità per eventuali perdite derivate.

La azienda ha redatto questo Manuale con rigore e attenzione, ma possono comunque essere presenti errori o omissioni.

La azienda si impegna a migliorare continuamente le funzioni del prodotto e la qualità del servizio, e pertanto si riserva il diritto di modificare qualsiasi prodotto o software descritto nel Manuale e il contenuto dello stesso in qualsiasi momento.

Il Manuale ha lo scopo di aiutare l'utente a utilizzare correttamente il prodotto e non include alcuna descrizione della configurazione hardware e software. Per la configurazione del prodotto, fare riferimento al relativo contratto (se presente) e all'elenco di imballaggio oppure rivolgersi al distributore. Le immagini nel Manuale sono solo di riferimento e il prodotto reale può variare.

Secondo le leggi e le norme sul diritto d'autore, non è consentito riprodurre o trascrivere il manuale in nessun modo, né trasferirlo in nessuna forma in una rete via cavo o wireless, né tradurlo in qualsiasi lingua, né modificarlo in alcun modo, ad esempio nel contenuto, nelle immagini o nel layout senza previa autorizzazione scritta dell'azienda.

L'azienda si impegna a migliorare continuamente il prodotto e i materiali connessi. Il prodotto e il manuale sono soggetti a modifiche, gli aggiornamenti sono riportati all'indirizzo xtool.com.

Non tentare di effettuare riparazioni senza aver prima contattato l'assistenza xTool.

Elenco degli articoli



Modulo xTool M2
da 20 W/40 W



Alimentatore

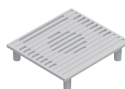

Coperchio interno
dell'aspiratore



Manuale utente

Potenza del modulo laser	Alimentazione dell'adattatore di corrente
20 W	25V 6A
40 W	25V 8A

Vi presentiamo il modulo xTool M2 da 20 W/40 W

Avvertenze e segnali di istruzione

Modulo da 20 W

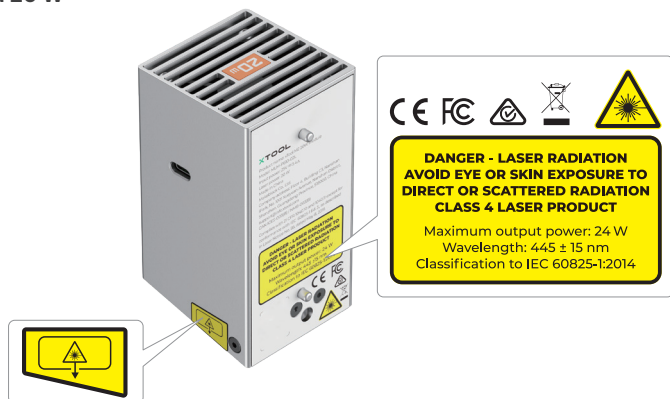

Modulo da 40 W

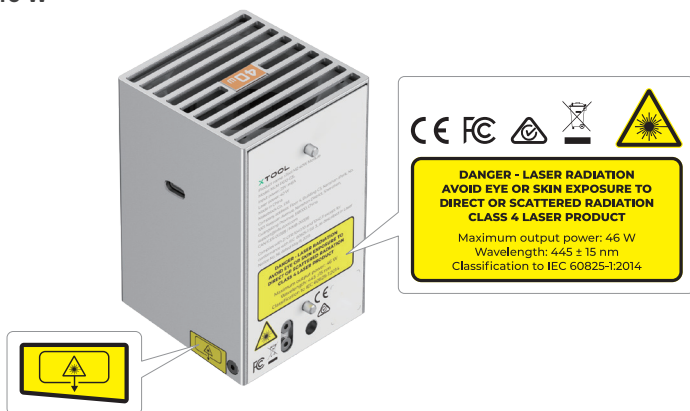

Specifiche del laser

	Lunghezza d'onda	Divergenza del fascio	Potenza massima erogata
Laser di lavoro	445 ± 15 nm	1,5 mrad (IEC 60825-1 predefinita (semplificata))	24 W
			46 W

Temperatura di lavoro

Il modulo 20W/40W funziona correttamente a temperature comprese tra 0 °C e 35 °C.



Se si utilizza un modulo da 40 W, controllare il coperchio interno della ventola di scarico prima di procedere. Se non corrisponde all'immagine riportata di seguito, sostituirlo con il coperchio interno incluso nella confezione.

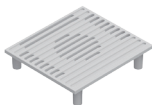

Durante l'installazione del coperchio del tubo di scarico dei fumi, tenere fermo con una mano il coperchio interno dell'aspiratore.

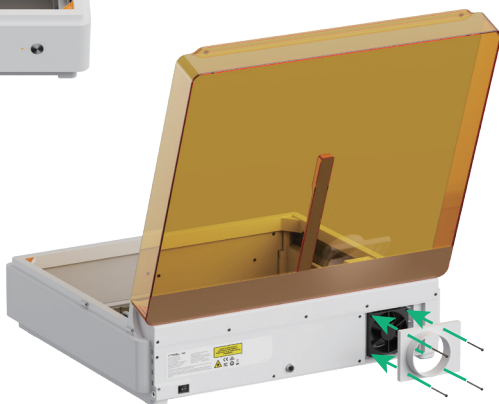
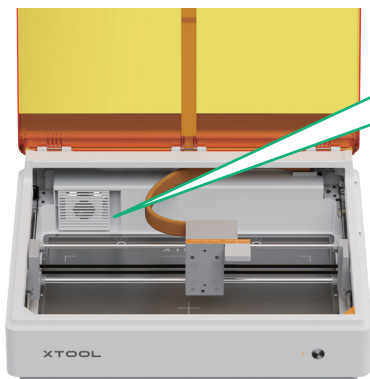
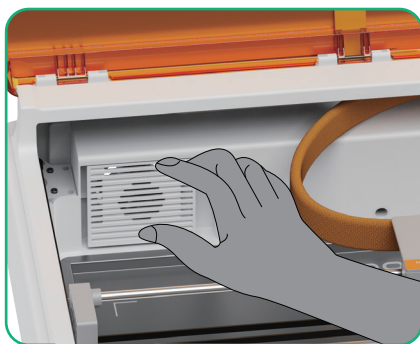

Installare il modulo laser (prendendo come esempio il modulo da 20 W)



- Assicurarsi che xTool M2 sia spento prima di procedere all'installazione.
- Utilizzare il modulo a infrarossi solo con xTool M2. Prima dell'uso, leggere e seguire le Istruzioni di Sicurezza e la Guida Rapida di xTool M2.

1

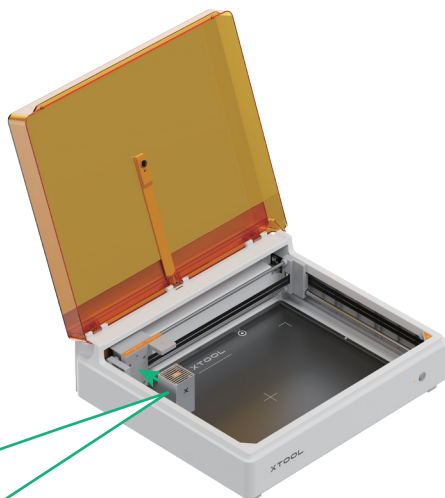
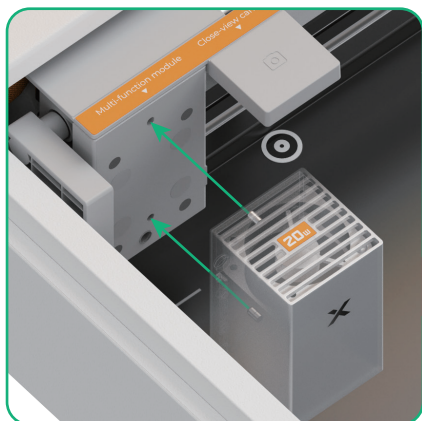

Quando si installa il modulo laser, è necessario allineare i due perni di posizionamento presenti sul retro del modulo laser con quelli del supporto del modulo multifunzione.

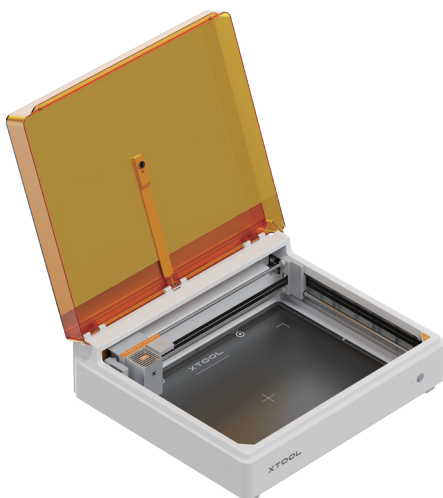

2



Cavo di collegamento del modulo
(incluso nella confezione di xTool M2)

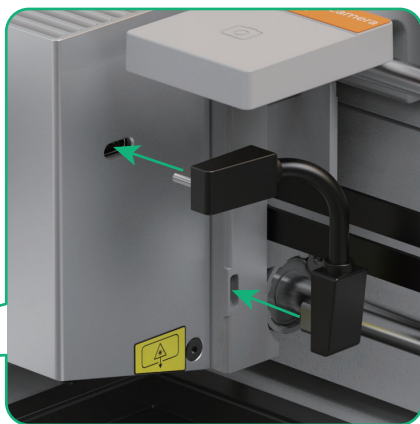
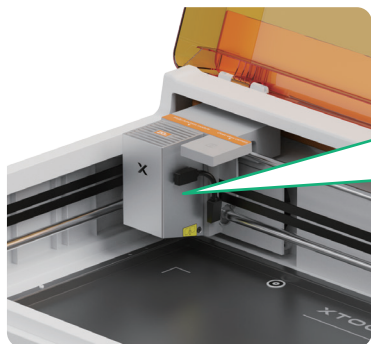

3 Collegare l'apparecchio alla rete elettrica e accendere l'interruttore di alimentazione



Cavo di alimentazione
(incluso nella confezione
di xTool M2)



Utilizzare un alimentatore
compatibile con la potenza del
modulo laser.

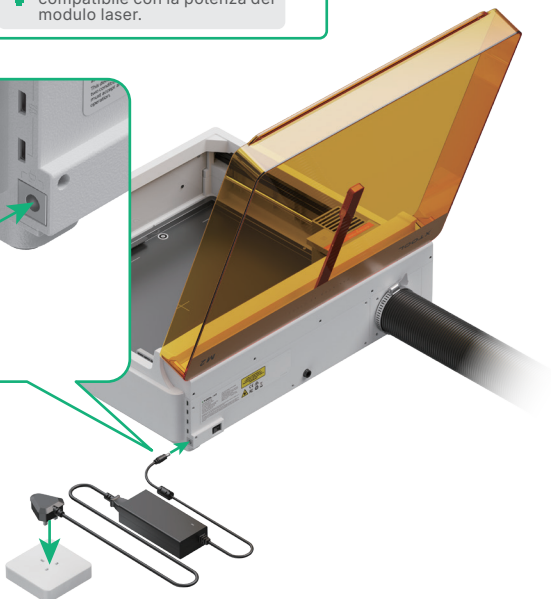
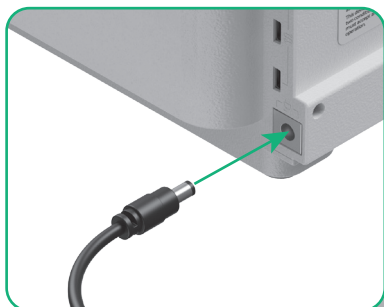

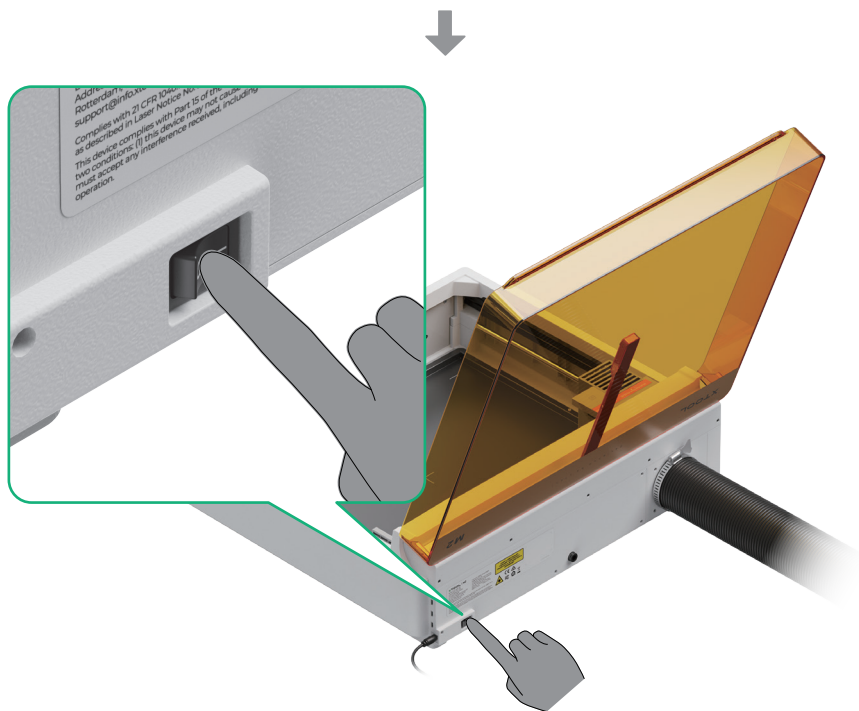

Utilizzare il modulo xTool M2 da 20 W/40 W

1 Scarica il software xTool



Vai su s.xtool.com/software per scaricare il software xTool

2 Collega xTool M2 al computer

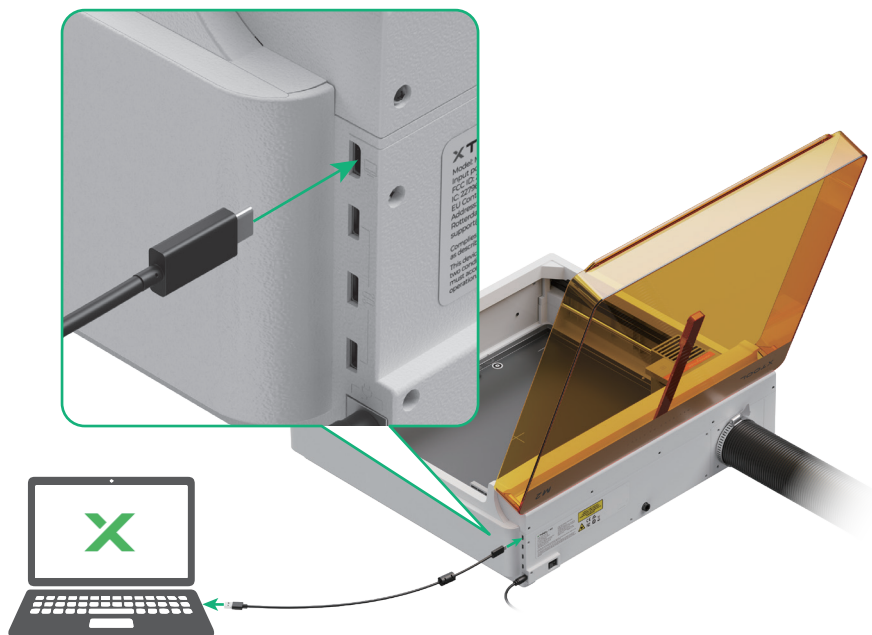

Persona responsabile UE

Persona responsabile UE: Makeblock Europe B.V.

Indirizzo: Westplein 12, 3016 BM, Rotterdam, the Netherlands

Indirizzo e-mail: support@info.xtool.com

Servizi post-vendita

Per assistenza tecnica, contattateci per email: support@info.xtool.com.

Per ulteriori informazioni sui servizi post-vendita, visitare support.xtool.com.

XTOOL