

**XTOOL**

**xTool M2 20W/40W Modul**



**Erklärung** – – – – – 01

**Liste der Teile** – – – – – 01

**Lernen Sie das xTool M2 20W/40W-Modul kennen** – – 01

**Install the laser module** – – – – – 04  
**(take the 20W module as an example)**

**Verwenden Sie das xTool M2 20W/40W-Modul** – – – 06

**Kundendienst** – – – – – 07

**XTOOL**

**xTool M2 20W/40W Modul**



## Erklärung

Vielen Dank, dass Sie sich für xTool-Produkte entschieden haben!

Wenn Sie das Produkt zum ersten Mal benutzen, lesen Sie bitte sorgfältig das gesamte Begleitmaterial des Produkts durch. Wenn Sie das Produkt nicht gemäß den Anweisungen und Anforderungen des Handbuchs verwenden oder das Produkt fehlerhaft betreiben, übernimmt das Unternehmen keine Verantwortung für daraus resultierende Schäden.

Das Unternehmen hat den Inhalt des Handbuchs sorgfältig und gewissenhaft zusammengestellt, aber es können Fehler oder Auslassungen bestehen.

Das Unternehmen ist bestrebt, die Produktfunktionen und die Servicequalität ständig zu verbessern, und behält sich daher das Recht vor, die im Handbuch beschriebenen Produkte oder Software sowie den Inhalt des Handbuchs jederzeit zu ändern.

Das Handbuch soll Ihnen helfen, das Produkt richtig zu benutzen und enthält keine Beschreibung der Hardware- und Softwarekonfiguration. Für die Produktkonfiguration lesen Sie bitte den zugehörigen Vertrag (falls vorhanden) und die Packliste oder wenden Sie sich an Ihren Händler. Die Abbildungen in diesem Handbuch dienen nur als Referenz und das tatsächliche Produkt kann davon abweichen.

Die Anleitung ist urheberrechtlich geschützt. Ohne vorherige schriftliche Genehmigung seitens des Unternehmens darf die Anleitung weder auf irgendeine Weise reproduziert, umgeschrieben, auf irgendeine Weise über ein kabelgebundenes oder kabelloses Netzwerk übertragen oder in irgendeine Sprache übersetzt werden, noch dürfen irgendwelche Änderungen daran vorgenommen werden, beispielsweise in Bezug auf Inhalt, Abbildungen oder Layout.

Das Unternehmen hat es sich zur Aufgabe gemacht, das Produkt und die damit verbundenen Materialien stetig zu verbessern. Das Produkt und die Gebrauchsanleitung können verändert werden. Aktualisierungen sind unter [xtool.com](http://xtool.com) zu finden.

Bitte versuchen Sie keine Reparaturen, ohne zuvor den xTool-Support zu kontaktieren.

## Liste der Teile



xTool M2  
20-W/40-W-Modul



Innenabdeckung des  
Abluftventilators

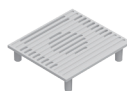

Innenabdeckung  
des  
Abluftventilators



Benutzerhandbuch

Leistung des Lasermoduls	Stromversorgung des Netzteils
20 W	25V 6A
40 W	25V 8A

# Lernen Sie das xTool M2 20W/40W-Modul kennen

## Warn- und Hinweisschilder

### 20-W-Modul



### 40-W-Modul

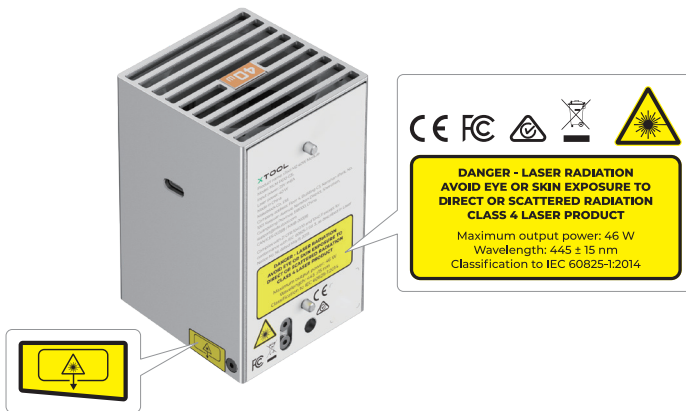

## Lasers Spezifikationen

	Wellenlänge	Strahldivergenz	Maximale Ausgangsleistung
Arbeitslaser	445 ± 15 nm	1,5 mrad (IEC 60825-1 Standard (vereinfachte) )	24 W
			46 W

## Arbeitstemperatur

Das 20W/40W-Modul funktioniert einwandfrei bei Temperaturen zwischen 0 °C und 35 °C.



Wenn Sie ein 40-W-Modul verwenden, überprüfen Sie vor der Inbetriebnahme die Innenabdeckung des Abluftventilators. Sollte diese nicht dem unten abgebildeten Aussehen entsprechen, ersetzen Sie sie durch die im Lieferumfang enthaltene Innenabdeckung.

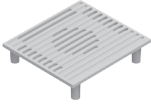

Halten Sie bei der Montage der Abdeckung für das Rauchabzugsrohr die innere Abdeckung des Abluftventilators mit einer Hand fest.

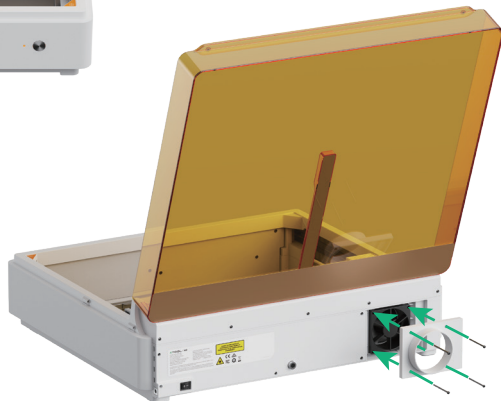
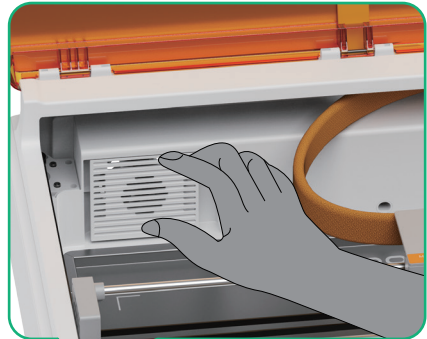

## Installieren Sie das Lasermodul (am Beispiel des 20-W-Moduls)



- Stellen Sie sicher, dass das xTool M2 vor der Installation ausgeschaltet ist.
- Verwenden Sie das Infrarotmodul nur mit xTool M2. Lesen und befolgen Sie vor der Verwendung die Sicherheitshinweise und die Kurzanleitung von xTool M2.

1

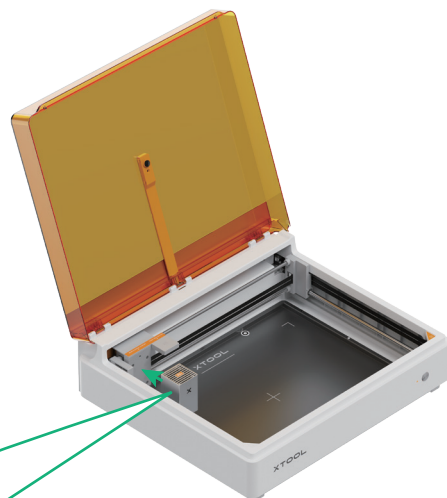
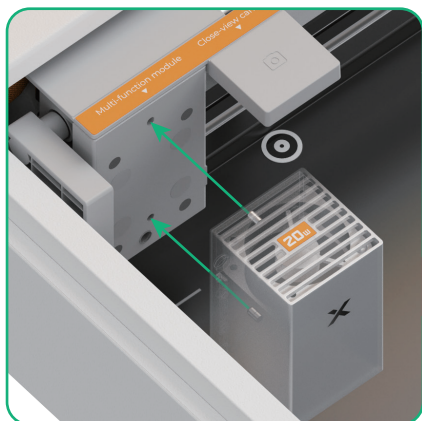

Bei der Installation des Lasermoduls müssen die beiden Positionierungsstifte auf der Rückseite des Lasermoduls und des Multifunktionsmodulhalters aufeinander ausgerichtet sein.

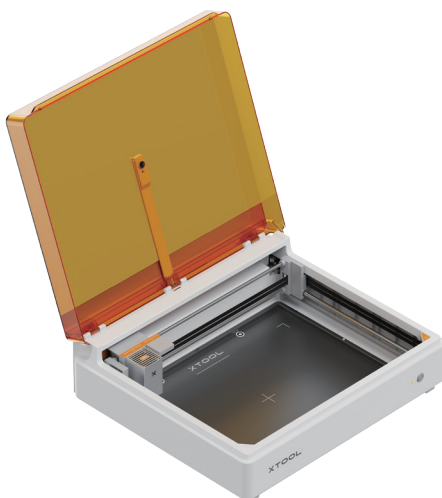

2



Modul-Verbindungskabel (im Lieferumfang des xTool M2 enthalten)

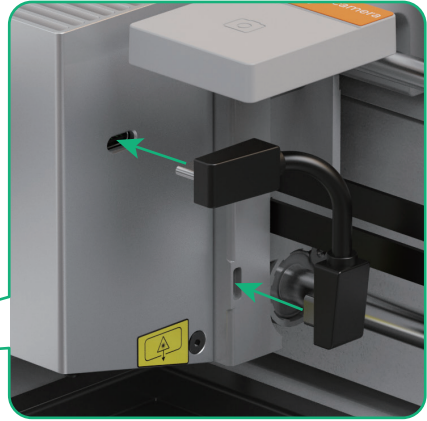
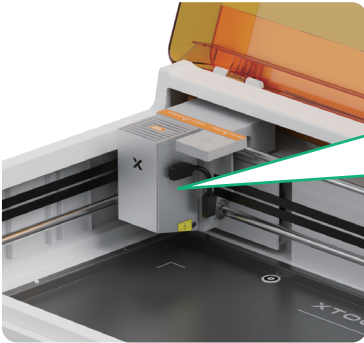

### 3 An eine Stromquelle anschließen und den Netzschalter einschalten



Stromkabel (im Lieferumfang des xTool M2 enthalten)



Verwenden Sie ein Netzteil, das für die Leistung des Lasermoduls ausgelegt ist.

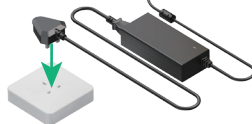
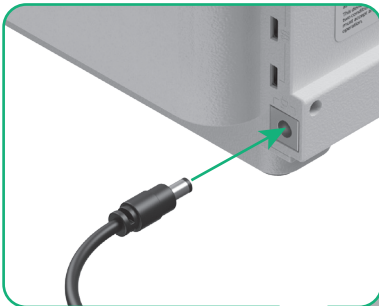

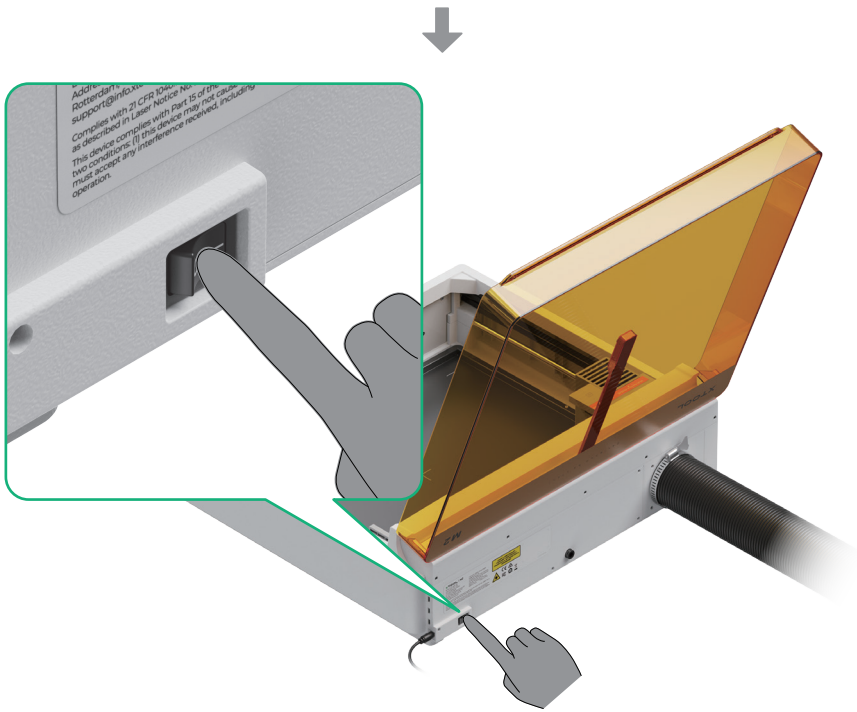

## Verwenden Sie das xTool M2 20W/40W-Modul

### 1 Laden Sie die xTool-Software herunter



Gehen Sie auf [s.xtool.com/software](https://s.xtool.com/software), um die xTool-Software herunterzuladen

## 2 Schließen Sie das xTool M2 an Ihren Computer an

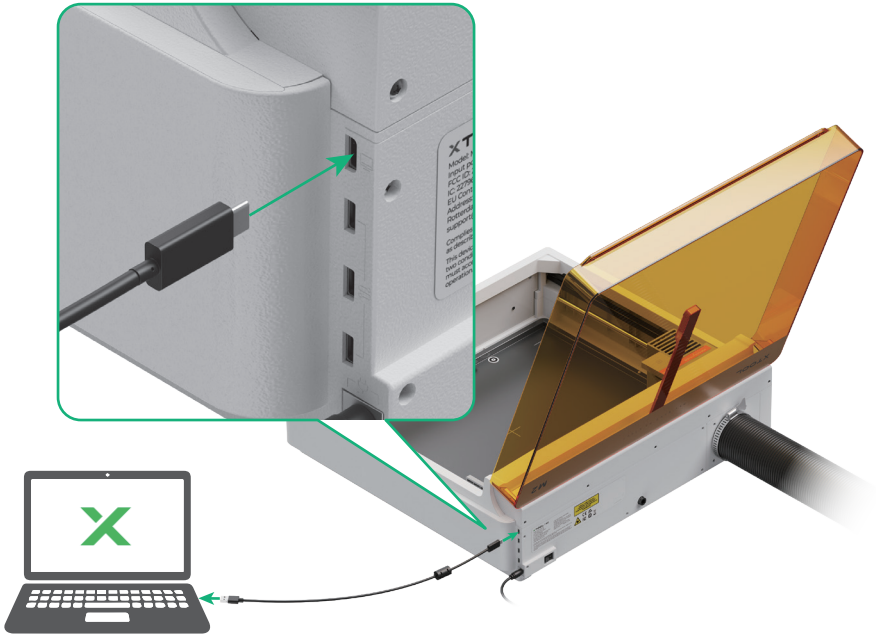

### Verantwortliche Person in der EU

Verantwortliche Person in der EU: Makeblock Europe B.V.

Adresse: Westplein 12, 3016 BM, Rotterdam, the Netherlands

E-Mail-Adresse: [support@info.xtool.com](mailto:support@info.xtool.com)

## Kundendienst

Für technische Unterstützung kontaktieren Sie uns bitte unter [support@info.xtool.com](mailto:support@info.xtool.com).

Weitere Informationen über Kundendienstleistungen finden Sie unter [support.xtool.com](http://support.xtool.com).

**X**TOOL