

XTOOL

Moduł xTool M2 20 W



Oświadczenie - - - - - 01

Wykaz elementów - - - - - 01

Przedstawiamy moduł xTool M2 20 W - - - - - 02

Zainstaluj moduł laserowy - - - - - 03

Użyj modułu xTool M2 20 W - - - - - 05

Obsługa posprzedażna - - - - - 06

Oświadczenie

Dziękujemy za wybranie produktów xTool!

Jeśli używasz tego produktu po raz pierwszy, należy dokładnie przeczytać dołączone materiały, aby poprawić komfort użytkowania. W przypadku używania tego urządzenia niezgodnie z instrukcjami i wymaganiami podanymi w tym podręczniku, lub niewłaściwego użytkowania spowodowanego między innymi niezrozumieniem, nie ponosimy żadnej odpowiedzialności za wszelkie wyniki z tego straty.

Treść tego podręcznika została rygorystycznie i starannie zestawiona, tym niemniej mogą w nim wystąpić błędy lub pominięcia.

Przywiązujemy wagę do stałego poprawiania funkcji produktów i jakości usług, dlatego zastrzegamy sobie prawo do zmian w dowolnym czasie we wszelkich produktach i oprogramowaniu opisanymi w tym podręczniku, jak również zmian w treści samego podręcznika

Podręcznik ma na celu pomóc użytkownikowi we właściwym korzystaniu z tego urządzenia, nie zawiera jednak opisu konfiguracji sprzętu i oprogramowania. Informacji na temat konfiguracji urządzenia należy szukać w powiązanej z nim umowie (jeśli dotyczy) lub skontaktować się z dystrybutorem. Rysunki w podręczniku są wyłącznie instruktażowe, a rzeczywisty produkt może być różny.

Niniejszy podręcznik podlega ochronie wynikającej z praw autorskich i innych praw i nie może być, bez uzyskania uprzednio naszej pisemnej zgody, reprodukowany ani transkrybowany w jakikolwiek sposób, przesyłany w sieci przewodowej i bezprzewodowej w jakikolwiek sposób, tłumaczony na inne języki, modyfikowany w jakikolwiek sposób odnośnie treści, rysunków lub układu.

Przywiązujemy wagę do ciągłego ulepszania produktu i związanych z nim materiałów. Dlatego sam produkt i podręcznik podlegają zmianom, a aktualizacje można znaleźć w witrynie pod adresem xtool.com.

Nie podejmuj prób naprawy bez wcześniejszego skontaktowania się z pomocą techniczną xTool.

Wykaz elementów



Moduł xTool M2
20 W



Zasilacz



Instrukcja obsługi

Moc modułu laserowego	Zasilanie zasilacza
20 W	25V 6A

Przedstawiamy moduł xTool M2 20 W

Znaki ostrzegawcze i wskazujące na instrukcje

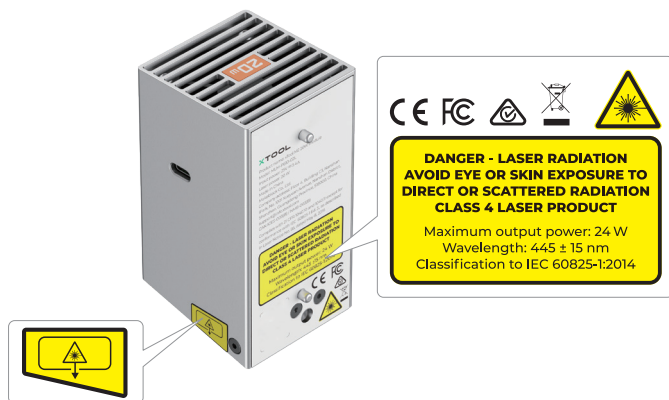

Specyfikacja lasera

	Długość fali	Rozbieżność wiązki	Maksymalna moc wyjściowa
Laser roboczy	445 ± 15 nm	1,5 mrad (IEC 60825-1 domyślnie (uproszczona))	24 W

Temperatura pracy

Moduł 20W działa prawidłowo w temperaturze od 0°C do 35°C.

Zainstaluj moduł laserowy



- Przed rozpoczęciem instalacji upewnij się, że urządzenie xTool M2 jest wyłączone.
- Używaj modułu podczerwieni tylko z xTool M2. Przed użyciem przeczytaj i postępuj zgodnie z Instrukcją bezpieczeństwa oraz Skróconą instrukcją obsługi xTool M2.

1

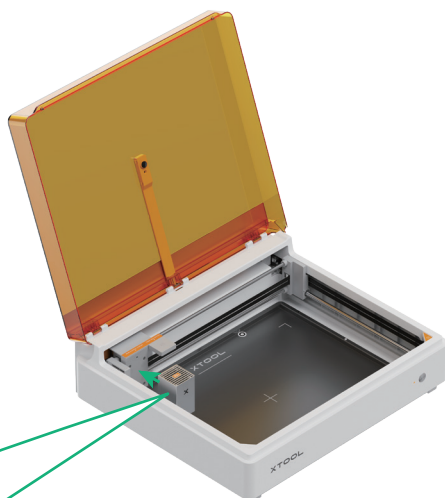
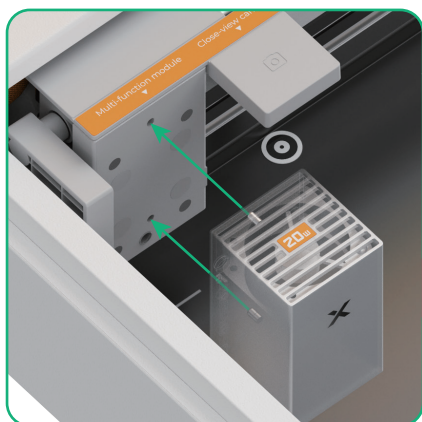

Podczas montażu modułu laserowego należy dopasować dwa kołki ustalające znajdujące się z tyłu modułu laserowego do uchwyty modułu wielofunkcyjnego.

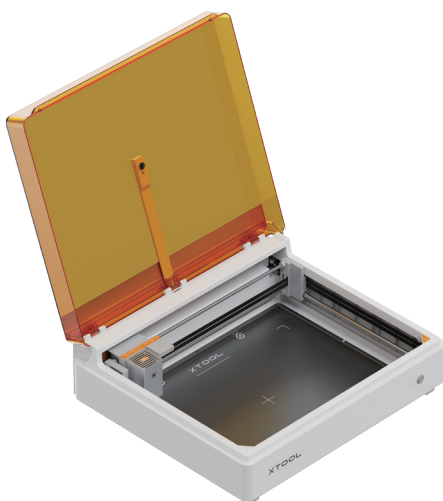

2



Kabel połączeniowy modułu
(dołączony do zestawu xTool M2)

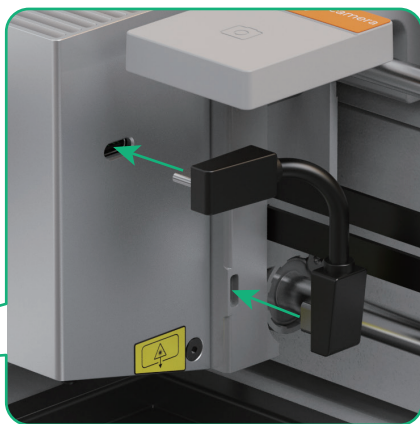
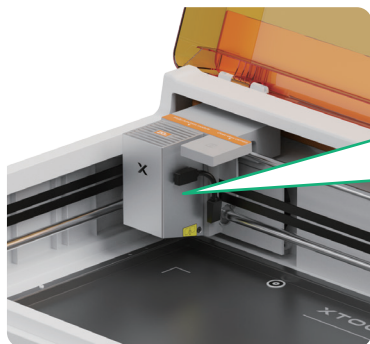

3 Podłącz urządzenie do źródła zasilania i włącz wyłącznik zasilania



Kabel zasilający
(dołączony do zestawu
xTool M2)



Należy używać zasilacza
dostosowanego do mocy modułu
laserowego.

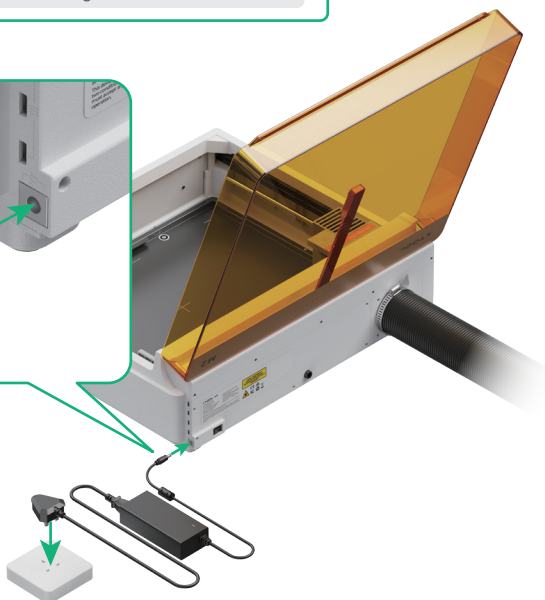
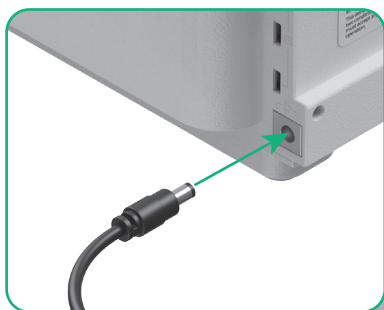

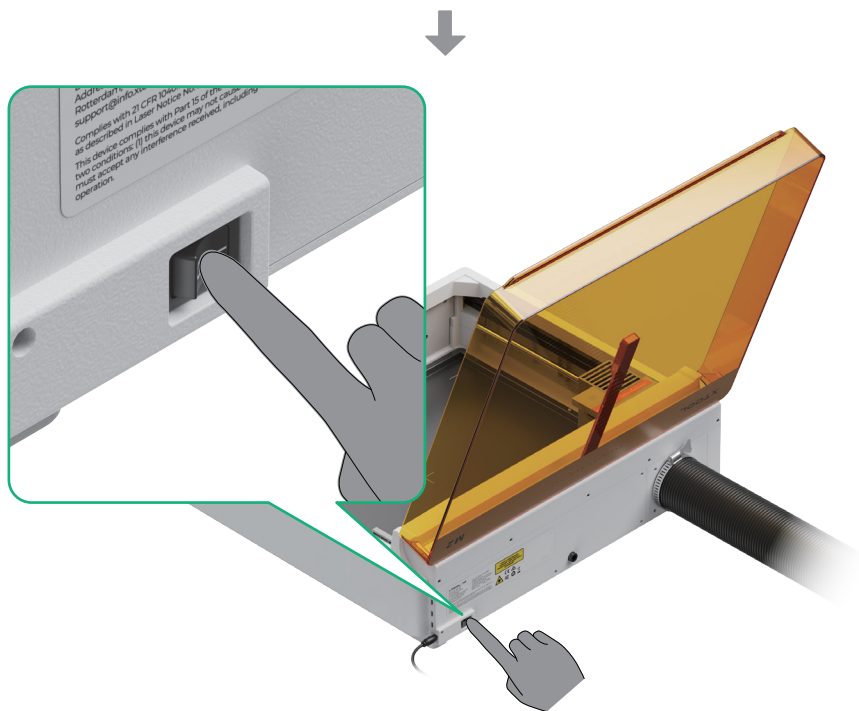

Użyj modułu xTool M2 20 W

1 Pobierz oprogramowanie xTool



Wejdź na stronę s.xtool.com/software, aby pobrać oprogramowanie xTool

2 Podłącz xTool M2 do komputera

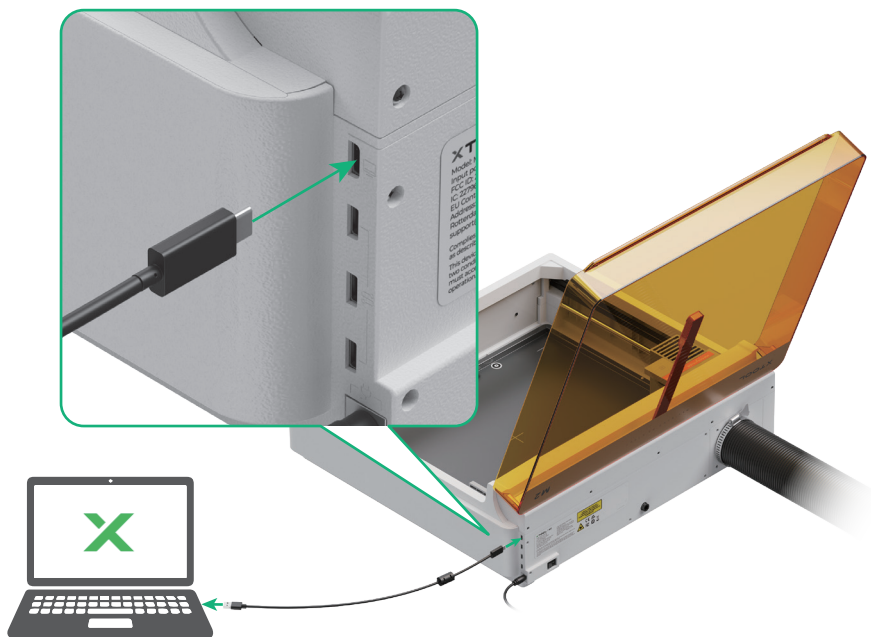

Osoba odpowiedzialna w UE

Osoba odpowiedzialna w UE: Makeblock Europe B.V.

Adres: Westplein 12, 3016 BM, Rotterdam, the Netherlands

Adres e-mail: support@info.xtool.com

Obsługa posprzedażna

Aby uzyskać pomoc techniczną, skontaktuj się pod adresem support@info.xtool.com.

Aby uzyskać więcej informacji na temat obsługi posprzedażnej, przejdź do support.xtool.com.

XTOOL