

XTOOL

Modul xTool M2 20W



Kenyataan – – – – – 01

Senarai item – – – – – 01

Mengenal Laser 20W – – – – – 02

Pasang modul laser- – – – – – 03

Gunakan modul xTool M2 20W – – – – – 05

Perkhidmatan selepas jualan – – – – – 06

Kenyataan

Terima kasih kerana memilih produk xTool!

Jika anda menggunakan produk tersebut buat kali pertama, baca dengan teliti semua bahan iringan produk untuk menambah baik pengalaman anda bersama produk itu. Sekiranya produk ini tidak digunakan mengikut arahan dan keperluan yang dinyatakan dalam Manual, atau berlaku salah pengendalian akibat salah faham dan sebagainya, pihak Syarikat tidak akan bertanggungjawab ke atas sebarang kerugian yang timbul.

Syarikat telah menyusun kandungan Manual ini dengan teliti dan cermat, namun masih terdapat kemungkinan untuk berlakunya kesilapan atau kekurangan.

Syarikat komited untuk menambah baik fungsi produk dan kualiti perkhidmatan secara berterusan, dan oleh itu berhak untuk mengubah mana-mana produk atau perisian yang dinyatakan dalam Manual ini serta kandungan Manual pada bila-bila masa.

Manual ini bertujuan membantu anda menggunakan produk dengan betul dan tidak merangkumi sebarang penerangan mengenai konfigurasi perkakasan dan perisian. Bagi konfigurasi produk, sila rujuk kontrak berkaitan (jika ada) dan senarai pembungkusan, atau hubungi pengedar anda. Imej dalam Manual ini adalah untuk rujukan sahaja dan produk sebenar mungkin berbeza.

Dilindungi oleh undang-undang dan peraturan hak cipta, Manual ini tidak boleh diterbitkan semula atau ditranskripsikan dalam apa jua bentuk, atau dihantar melalui mana-mana rangkaian berwayar atau tanpa wayar dengan apa jua cara, atau diterjemahkan ke dalam mana-mana bahasa, atau diubah suai dalam apa jua bentuk, seperti pengubahsuaian kandungan, imej atau susun atur tanpa kebenaran bertulis terlebih dahulu daripada pihak Syarikat.

Syarikat komited untuk menambah baik produk dan bahan berkaitan secara berterusan. Produk dan Manual ini tertakluk pada perubahan dan kemas kini boleh didapati di xtool.com.

Jangan cuba melakukan pembaikan tanpa menghubungi Sokongan xTool terlebih dahulu.

Senarai item



Modul xTool M2
20W



Penyesuai kuasa



Manual Pengguna

Kuasa modul laser	Kuasa penyesuai kuasa
20 W	25V 6A

Mengenal Laser 20W

Tanda amaran dan arahan



Spesifikasi laser

	Panjang gelombang	Divergensi sinar	Keluaran kuasa maksimum
Laser berfungsi	445 ± 15 nm	1.5 mrad (Penilaian lalai IEC 60825-1 (diperudahkan))	24 W

Suhu operasi

Modul 20W berfungsi dengan betul pada suhu 0°C hingga 35°C.

Pasang modul laser



- Pastikan xTool M2 dimatikan sebelum memasang.
- Gunakan modul inframerah hanya dengan xTool M2. Sebelum digunakan, baca dan ikuti Arahan Keselamatan dan Panduan Permulaan Pantas xTool M2.

1

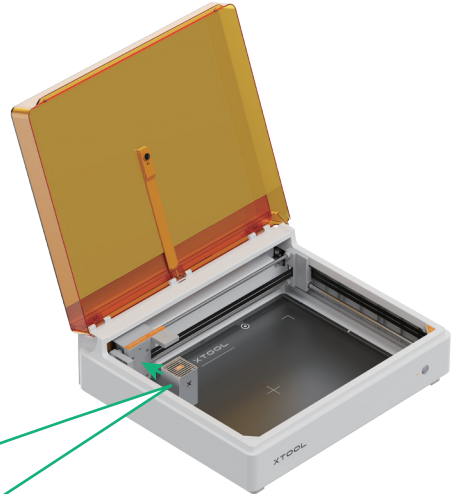
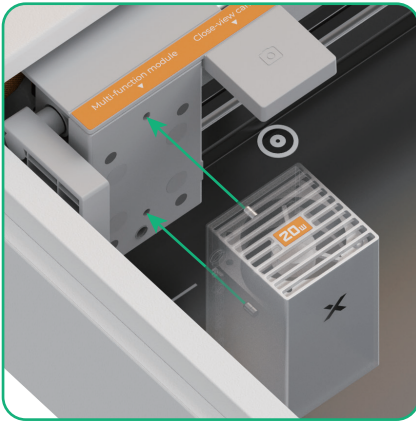

Apabila anda memasang modul laser, dua pin lokasi di bahagian belakang modul laser dan pemegang modul pelbagai fungsi hendaklah diselaraskan.

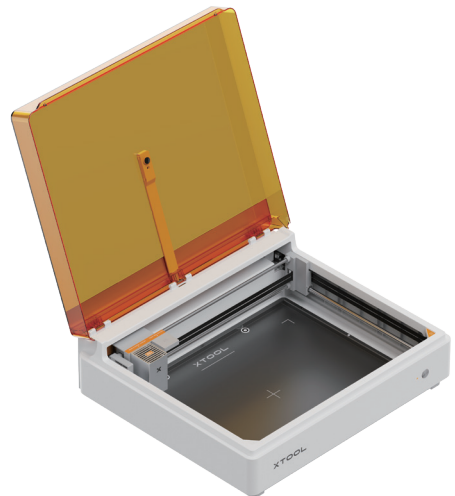

2



Kabel sambungan modul (termasuk dalam pakej xTool M2)

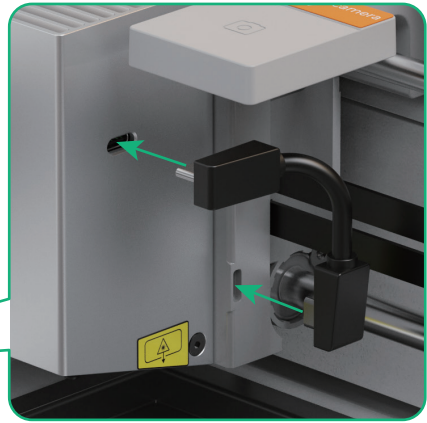
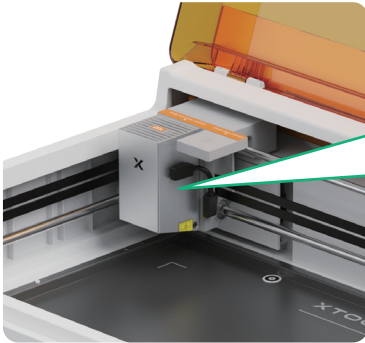

3 Sambungkan ke bekalan kuasa dan hidupkan suis kuasa.



Kabel kuasa (termasuk dalam pakej xTool M2)



Gunakan penyesuai kuasa yang sepadan dengan kuasa modul laser.

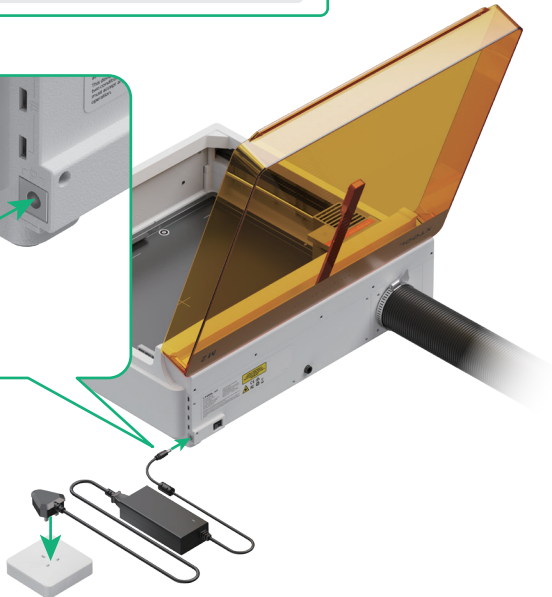
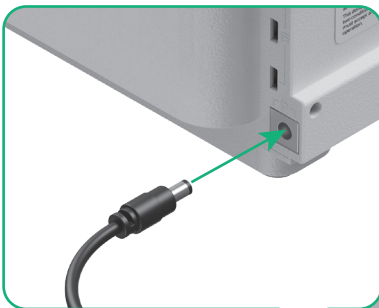

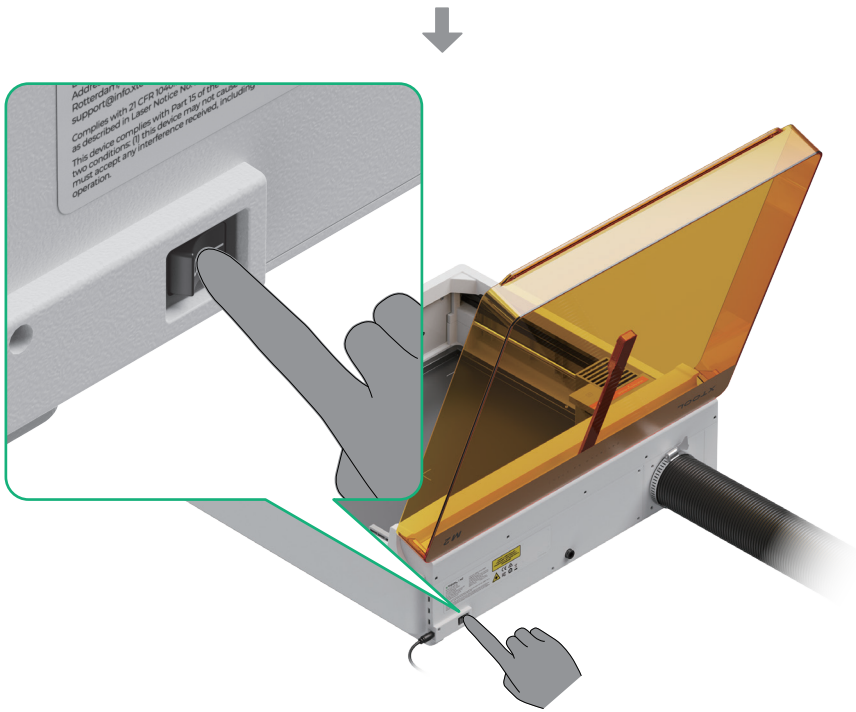

Gunakan modul xTool M2 20W

1 Dapatkan perisian xTool



Lawati s.xtool.com/software untuk mendapatkan perisian xTool.

XTOOL