

XTOOL

Modulo xTool M2 da 20 W



Dichiarazione – – – – – 01

Elenco degli articoli – – – – – 01

Vi presentiamo il modulo xTool M2 da 20 W – – – – 02

Installare il modulo laser – – – – – 03

Utilizzare il modulo xTool M2 da 20 W – – – – – 05

Servizi post-vendita – – – – – 06

Dichiarazione

Benvenuti all'utilizzo dei prodotti xTool!

Se utilizzi il prodotto per la prima volta, leggi attentamente tutti i documenti forniti per un'esperienza migliore. Se non si utilizza il prodotto secondo le istruzioni e i requisiti del manuale, o se si utilizza il prodotto in modo errato a causa di incomprensioni, ecc., la azienda non può assumersi alcuna responsabilità per eventuali perdite derivate.

La azienda ha redatto questo Manuale con rigore e attenzione, ma possono comunque essere presenti errori o omissioni.

La azienda si impegna a migliorare continuamente le funzioni del prodotto e la qualità del servizio, e pertanto si riserva il diritto di modificare qualsiasi prodotto o software descritto nel Manuale e il contenuto dello stesso in qualsiasi momento.

Il Manuale ha lo scopo di aiutare l'utente a utilizzare correttamente il prodotto e non include alcuna descrizione della configurazione hardware e software. Per la configurazione del prodotto, fare riferimento al relativo contratto (se presente) e all'elenco di imballaggio oppure rivolgersi al distributore. Le immagini nel Manuale sono solo di riferimento e il prodotto reale può variare.

Secondo le leggi e le norme sul diritto d'autore, non è consentito riprodurre o trascrivere il manuale in nessun modo, né trasferirlo in nessuna forma in una rete via cavo o wireless, né tradurlo in qualsiasi lingua, né modificarlo in alcun modo, ad esempio nel contenuto, nelle immagini o nel layout senza previa autorizzazione scritta dell'azienda.

L'azienda si impegna a migliorare continuamente il prodotto e i materiali connessi. Il prodotto e il manuale sono soggetti a modifiche, gli aggiornamenti sono riportati all'indirizzo xtool.com.

Non tentare di effettuare riparazioni senza aver prima contattato l'assistenza xTool.

Elenco degli articoli



Modulo xTool M2
da 20 W



Alimentatore



Manuale utente

Potenza del modulo laser	Alimentazione dell'adattatore di corrente
20 W	25V 6A

Vi presentiamo il modulo xTool M2 da 20 W

Avvertenze e segnali di istruzione

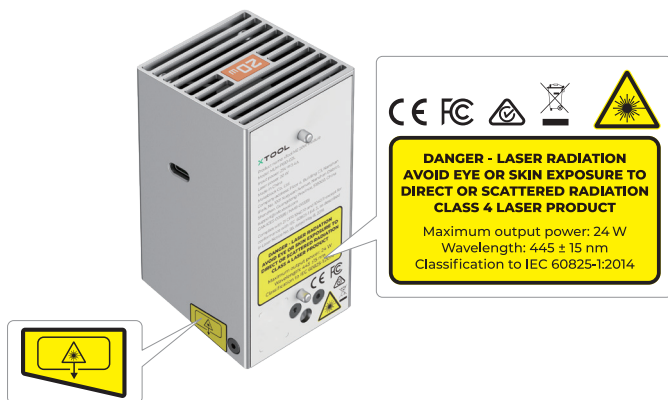

Specifiche del laser

	Lunghezza d'onda	Divergenza del fascio	Potenza massima erogata
Laser di lavoro	445 ± 15 nm	1,5 mrad (IEC 60825-1 predefinita (semplificata))	24 W

Temperatura di lavoro

Il modulo 20W funziona correttamente a temperature comprese tra 0 °C e 35 °C.

Installare il modulo laser



- Assicurarsi che xTool M2 sia spento prima di procedere all'installazione.
- Utilizzare il modulo a infrarossi solo con xTool M2. Prima dell'uso, leggere e seguire le Istruzioni di Sicurezza e la Guida Rapida di xTool M2.

1

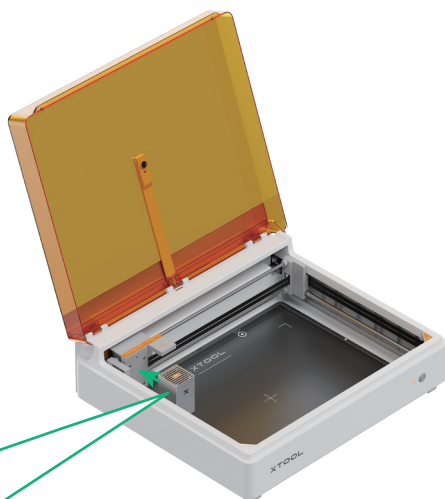
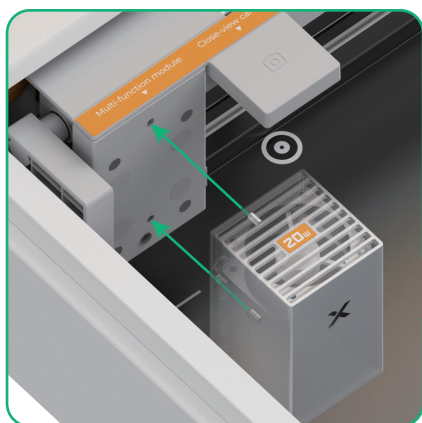

Quando si installa il modulo laser, è necessario allineare i due perni di posizionamento presenti sul retro del modulo laser con quelli del supporto del modulo multifunzione.

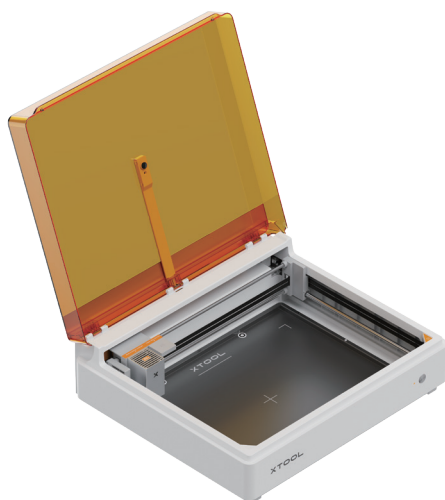

2



Cavo di collegamento del modulo
(incluso nella confezione di xTool M2)

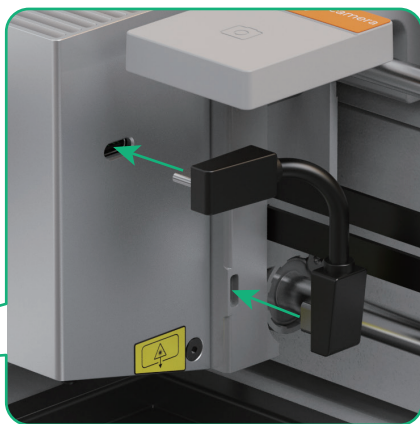
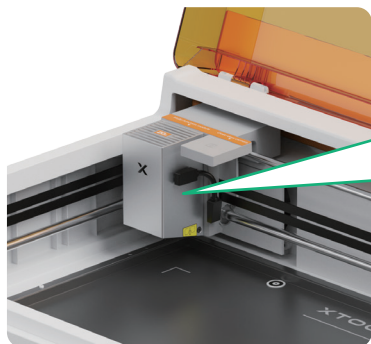

3 Collegare l'apparecchio alla rete elettrica e accendere l'interruttore di alimentazione



Cavo di alimentazione
(incluso nella confezione
di xTool M2)



Utilizzare un alimentatore
compatibile con la potenza del
modulo laser.

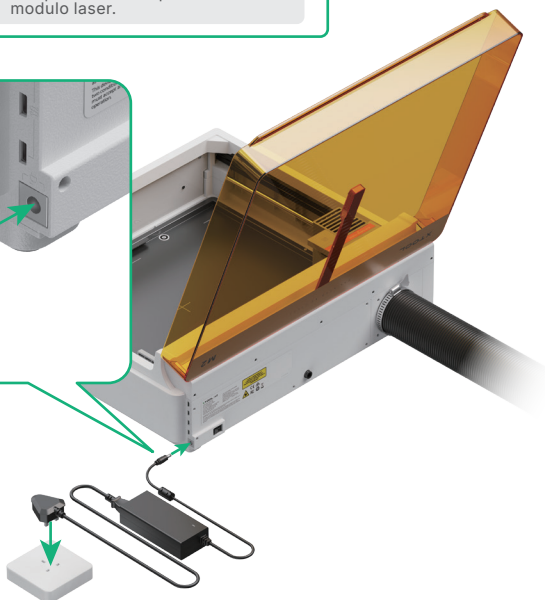
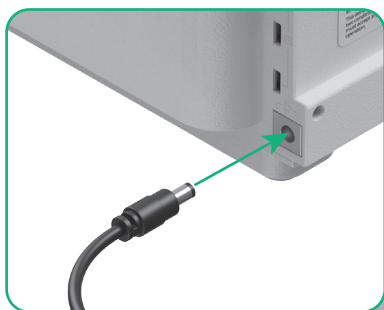

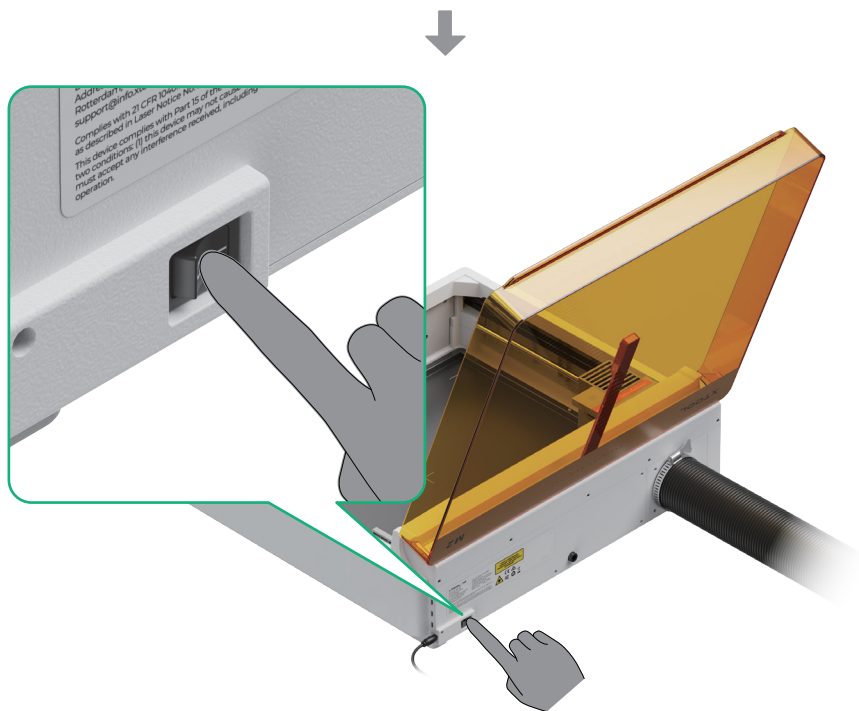

Utilizzare il modulo xTool M2 da 20 W

1 Scarica il software xTool



Vai su s.xtool.com/software per scaricare il software xTool

2 Collega xTool M2 al computer

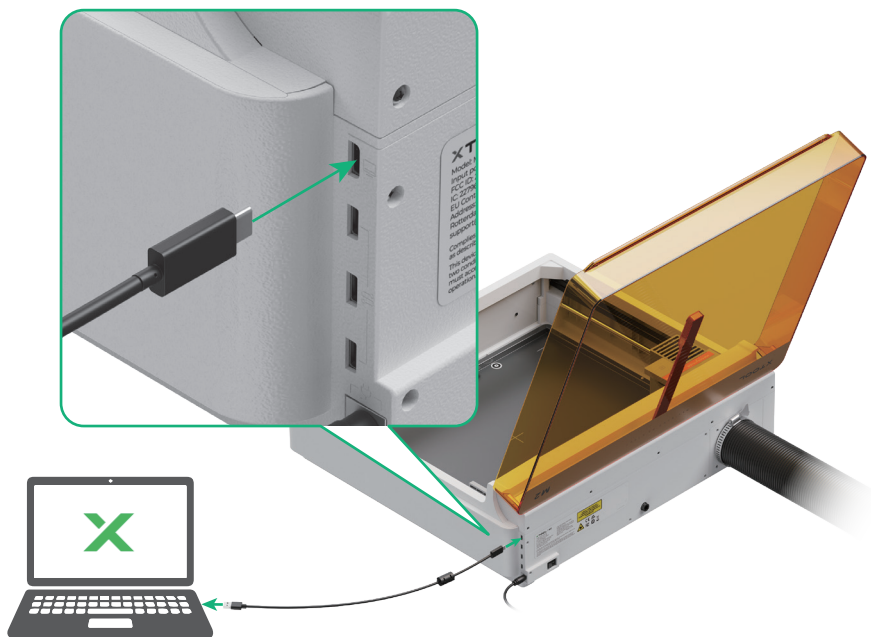

Persona responsabile UE

Persona responsabile UE: Makeblock Europe B.V.

Indirizzo: Westplein 12, 3016 BM, Rotterdam, the Netherlands

Indirizzo e-mail: support@info.xtool.com

Servizi post-vendita

Per assistenza tecnica, contattateci per email: support@info.xtool.com.

Per ulteriori informazioni sui servizi post-vendita, visitare support.xtool.com.

XTOOL