

XTOOL

Module xTool M2 20 W



Déclaration – – – – – 01

Liste des éléments – – – – – 01

Découvrez le module xTool M2 20 W – – – – – 02

Installez le module laser – – – – – 03

Utiliser le module xTool M2 20 W – – – – – 05

Services après-vente – – – – – 06

Déclaration

Bienvenue sur les produits xTool !

En cas de première utilisation du produit, lisez attentivement tous les documents d'accompagnement du produit afin d'améliorer votre expérience avec celui-ci. La société ne sera pas responsable des pertes qui résulteront d'une utilisation incorrecte du produit selon les instructions et les exigences du manuel, ou d'une mauvaise utilisation du produit en raison d'un malentendu de votre part.

La société a rassemblé le contenu du manuel avec rigueur et attention, mais il est possible qu'il subsiste des erreurs ou des omissions.

La société s'engage à améliorer continuellement les fonctions des produits et la qualité du service, et se réserve donc le droit de modification de tout produit ou logiciel décrit dans le manuel et le contenu du manuel à tout moment.

Le manuel est destiné à vous aider à utiliser le produit correctement et ne comprend aucune description de la configuration matérielle et logicielle. Reportez-vous au contrat correspondant (le cas échéant) et à la liste de colisage pour la configuration du produit, ou consultez votre distributeur. Les images du manuel sont fournies à titre de référence uniquement et le produit réel peut varier.

Protégé par les lois et réglementations sur le droit d'auteur, le manuel ne doit pas être reproduit ou transcrit de quelque manière que ce soit, ni transmis sur un réseau avec ou sans fil de quelque manière que ce soit, ni traduit dans quelque langue que ce soit, ni modifié de quelque manière que ce soit, notamment en ce qui concerne le contenu, les images ou la mise en page, sans l'autorisation écrite préalable de la société.

La Société s'engage à améliorer en permanence le produit et les matériaux associés. Le produit et le Manuel sont soumis à modification, et les mises à jour sont disponibles à l'adresse xtool.com.

Veuillez ne pas tenter de réparer l'appareil sans avoir contacté l'assistance xTool au préalable.

Liste des éléments



Module xTool M2
20 W



Adaptateur secteur



Manuel d'utilisation

Puissance du module laser	Alimentation de l'adaptateur secteur
20 W	25V 6A

Découvrez le module xTool M2 20 W

les avertissements et les instructions

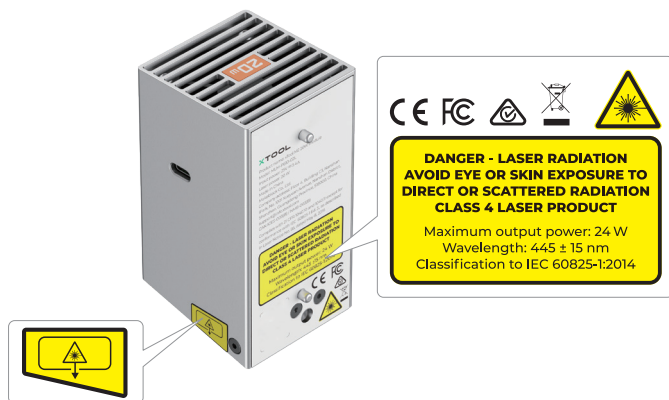

Spécifications du laser

	Longueur d'ondes	Divergence du faisceau	Puissance de sortie maximale
Laser de travail	445 ± 15 nm	1,5 mrad (IEC 60825-1 défaut (simplifiée) C3=1)	24 W

Température de fonctionnement

Le module 20W fonctionne correctement à des températures comprises entre 0 °C et 35 °C.

Installez le module laser



- Assurez-vous que le xTool M2 est hors tension avant de procéder à l'installation.
- Utilisez le module infrarouge uniquement avec le xTool M2. Avant utilisation, lisez et suivez les Consignes de sécurité et le Guide de démarrage rapide du xTool M2.

1

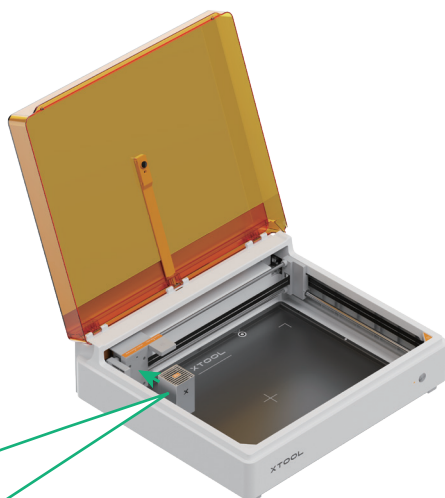
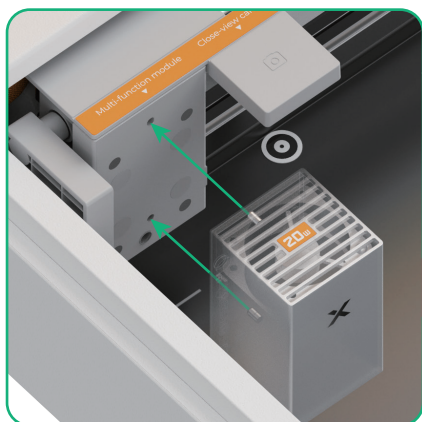

Lors de l'installation du module laser, les deux ergots de positionnement situés à l'arrière du module laser et du support du module multifonction doivent être alignés.

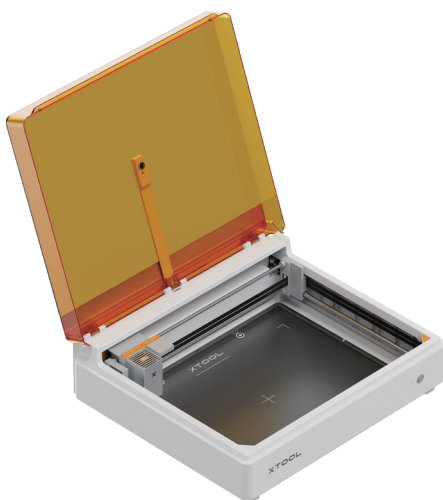

2



Câble de raccordement du module
(fourni avec le xTool M2)

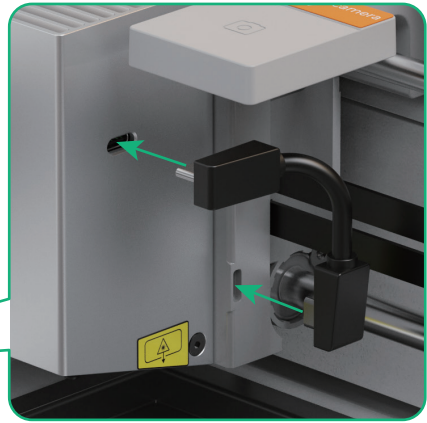
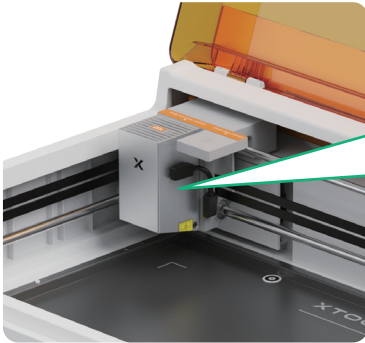

3 Branchez l'appareil à une source d'alimentation et mettez-le sous tension



Câble d'alimentation
(fourni avec le xTool M2)



Utilisez un adaptateur secteur
adapté à la puissance du module
laser.

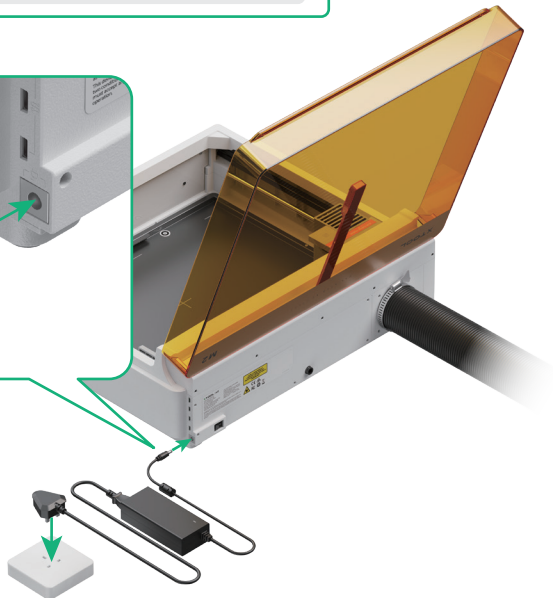
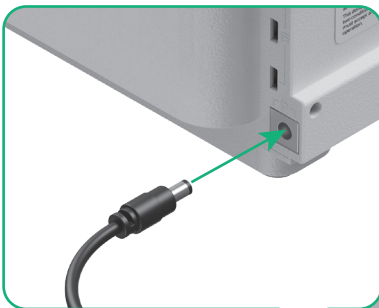

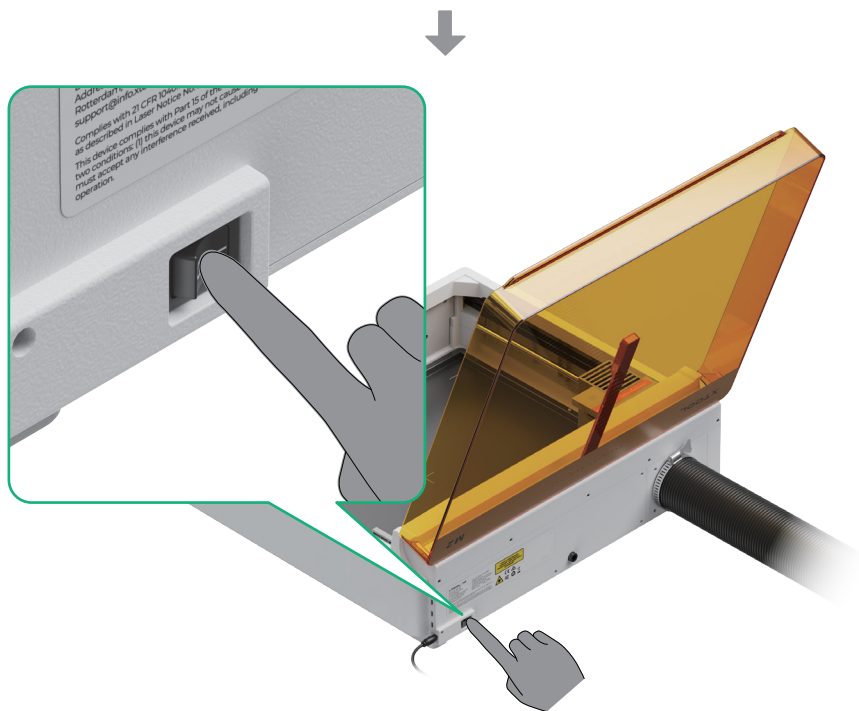

Utiliser le module xTool M2 20 W

1 Téléchargez le logiciel xTool

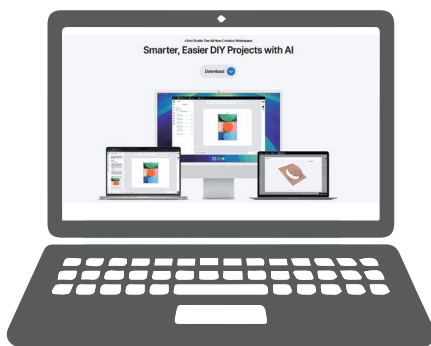

Rendez-vous sur s.xtool.com/software pour télécharger le logiciel xTool

XTOOL