

XTOOL

Módulo xTool M2 de 20 W



Declaración - - - - - 01

Lista de elementos - - - - - 01

Te presentamos el módulo xTool M2 de 20 W - - - - 02

Instala el módulo láser - - - - - 03

Utiliza el módulo xTool M2 de 20 W - - - - - 05

Servicio de posventa - - - - - 06

Declaración

¡Bienvenido al uso de los productos xTool!

Si está utilizando este producto por primera vez, lea cuidadosamente todo el material que lo acompaña para mejorar la experiencia con el producto. Si no utiliza este producto de acuerdo con las instrucciones y requisitos del Manual u opera el producto de manera errónea, etc., la empresa no se hará responsable de ningún daño.

La empresa ha cotejado el contenido del manual de manera rigurosa; sin embargo, pueden llegar a quedar algunos errores u omisiones.

La empresa se compromete a seguir mejorando las funciones de sus productos y la calidad de sus servicios y, por lo tanto, se reserva el derecho de cambiar cualquier producto o software descrito en el Manual, así como también el contenido del Manual en cualquier momento.

La función de este Manual es la de ayudarlo a utilizar este producto de manera apropiada y no incluye ninguna descripción de la configuración del hardware o software. Para ver la configuración del producto, revise el contrato relacionado (si existe) y la lista de embalaje, o consulte al distribuidor. Las imágenes en el Manual son únicamente de referencia y pueden variar con respecto al producto real.

El manual está protegido por las leyes y reglamentos sobre derechos de autor y no podrá reproducirse ni transcribirse en ningún modo, ni transmitirse por ninguna red alámbrica o inalámbrica de ninguna forma, ni traducirse a ningún idioma, ni modificarse en modo alguno en su contenido, imagen o maquetación, sin la autorización previa por escrito de la empresa.

La empresa se compromete a mejorar de forma continua el producto y los materiales relacionados. El producto y el manual están sujetos a modificaciones, y las actualizaciones están disponibles en xtool.com.

No intente realizar reparaciones sin ponerse en contacto con el servicio de soporte de xTool.

Lista de elementos



Módulo xTool M2
de 20 W



Adaptador de corriente



Manual de Usuario

Potencia del módulo láser	Alimentación del adaptador de corriente
20 W	25V 6A

Te presentamos el módulo xTool M2 de 20 W

Módulo de 20 W



Especificaciones del láser

	Longitud de onda	Divergencia del haz	Potencia máxima de salida
Láser de trabajo	445 ± 15 nm	1,5 mrad (IEC 60825-1 defecto (simplificada))	24 W

Temperatura de funcionamiento

El módulo 20W funciona correctamente a temperaturas comprendidas entre 0 °C y 35 °C.

Instala el módulo láser



- Asegúrate de que el xTool M2 esté apagado antes de realizar la instalación.
- Utilice el módulo infrarrojo solo con xTool M2. Antes de usarlo, lea atentamente las Instrucciones de seguridad y la Guía de inicio rápido del xTool M2.

1

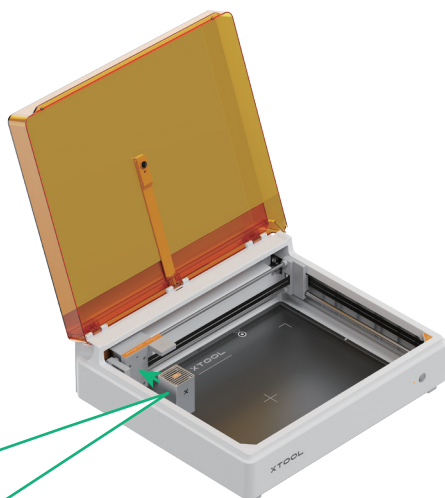
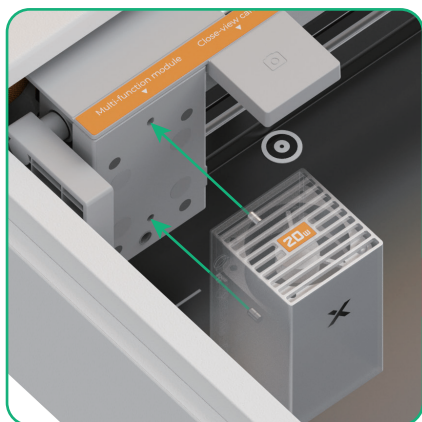

Al instalar el módulo láser, los dos pasadores de posicionamiento situados en la parte posterior del módulo láser y del soporte del módulo multifunción deben quedar alineados.

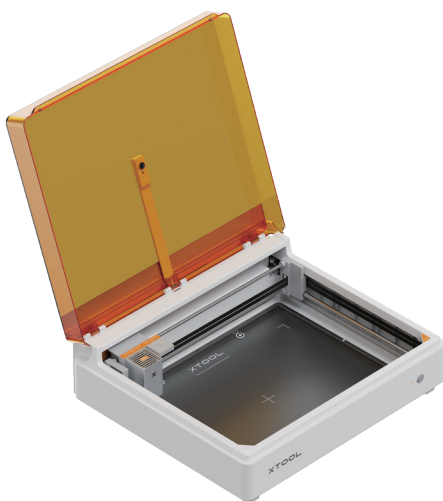

2



Cable de conexión del módulo
(incluido en el paquete del xTool M2)

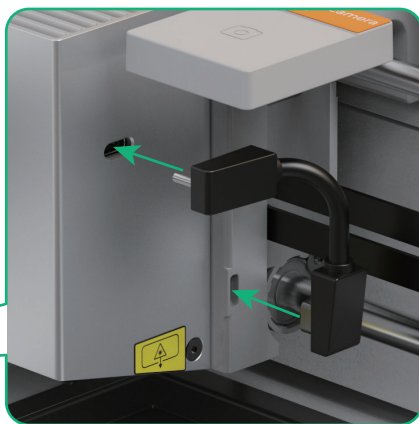
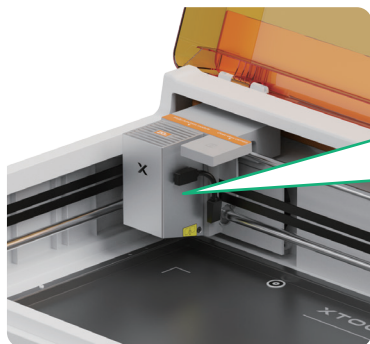

3 Conéctalo a una toma de corriente y enciende el interruptor



Cable de alimentación
(incluido en el paquete
del xTool M2)



Utiliza un adaptador de corriente
que se ajuste a la potencia del
módulo láser.

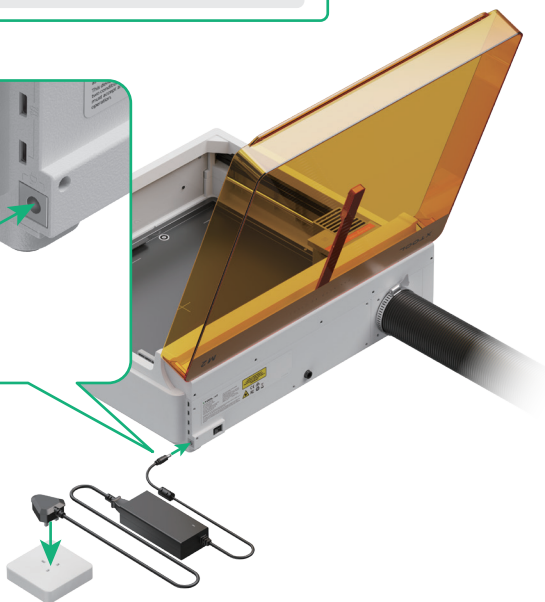
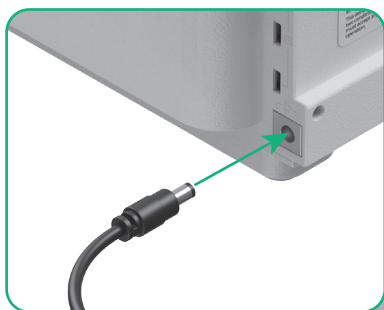

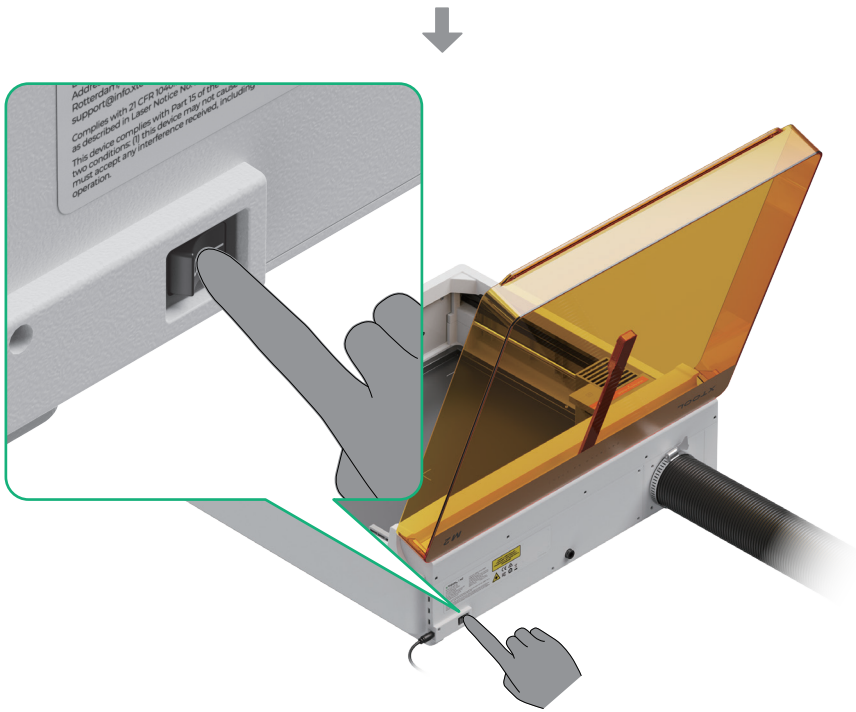

Utiliza el módulo xTool M2 de 20 W

1 Descarga el software xTool



Visita s.xtool.com/software para descargar el software xTool

XTOOL