

XTOOL | M2

คู่มือเริ่มต้นการใช้งาน

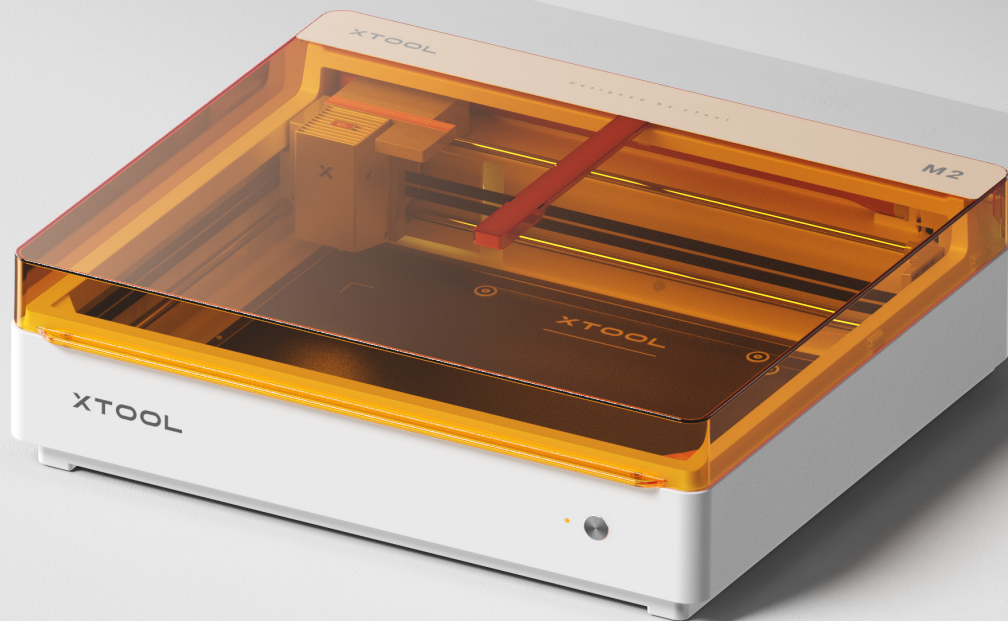

รายการอุปกรณ์	01
พบกับ xTool M2 ของคุณ	03
การเตรียมความพร้อม	04
ใช้ xTool M2	14
รักษาความปลอดภัยของวัสดุ	15
เข้าใจตัวบ่งชี้และปุ่มเริ่ม/หยุด	20
การบำรุงรักษา	22
การบำรุงรักษาใช้โมดูล xTool M2 CMYK Inkjet กับ xTool M2	30
ใช้ xTool Rotary Attachment 3 Lite กับ xTool M2	30

รายการอุปกรณ์

xTool M2

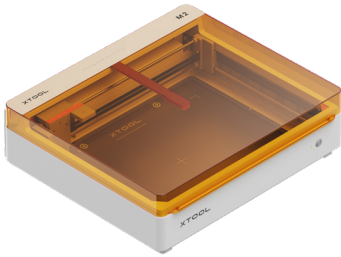

xTool M2



สายเชื่อมต่อใยแก้ว



อะแดปเตอร์ไฟฟ้าและสายเคเบิล



สายเคเบิล USB และอะแดปเตอร์



ท่อไอเสียควีน



แคลมป์



จาระบี

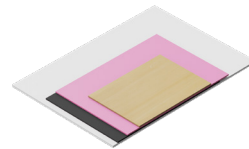

ชุดเอกสาร



อุปกรณ์ยึดแม่เหล็ก



ไขควงหัวหกเหลี่ยม



เทปกาว



สกรู M3*6



บัตรคำแนะนำ



คำแนะนำด้านความปลอดภัย

โมดูลเลเซอร์



โมดูลพิมพ์สี xTool M2 CMYK



โมดูลพิมพ์สี xTool M2 CMYK



ตลับหมึก



ฝากรอบด้านล่าง



น้ำยารักษาความชื้น



แผ่นยึดฝากรอบด้านล่าง



สกรู



การ์ดปรับเทียบ (A5)



แกนเพอร์โรต์



คู่มือการใช้งาน

xTool อุปกรณ์เสริมแบบหมุน รุ่นที่ 3 Lite



	xTool M2	โบลูเลเซอร์	โบลูฟันหมึก xTool M2 CMYK	xTool อุปกรณ์เสริมแบบหมุน รุ่นที่ 3 Lite
ชุดอุปกรณ์พื้นฐาน	✓	✓		
มัดรวมสีสัน	✓	✓	✓	
ชุดบันเดิลพิเศษ	✓	✓	✓	✓



อะแดปเตอร์, สายไฟ, สาย USB และอะแดปเตอร์, และชุดวัสดุอาจแตกต่างกันไปตามชุดอุปกรณ์. ภาพประกอบเพื่อเป็นตัวอย่างเท่านั้น.

พบกับ xTool M2 ของคุณ

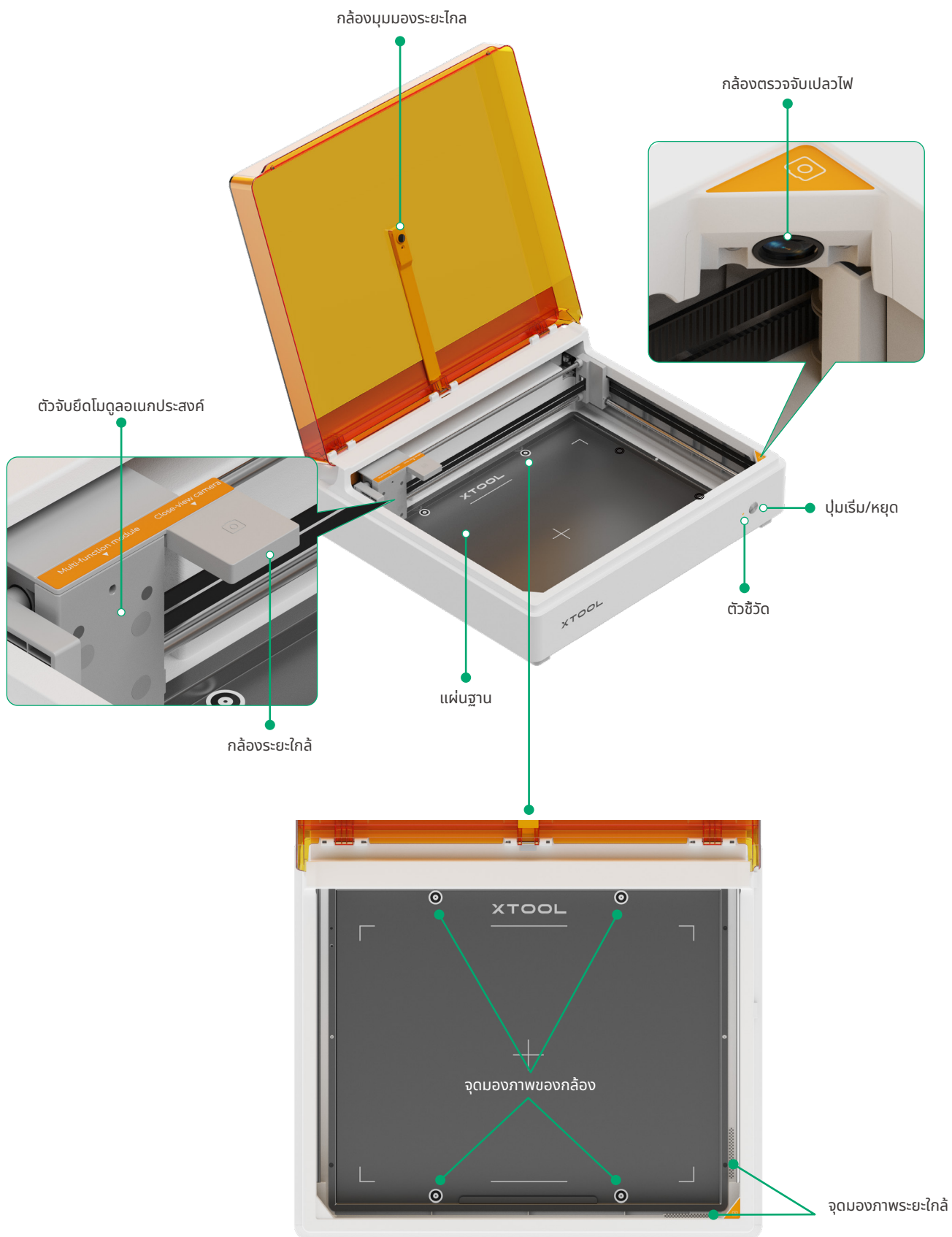

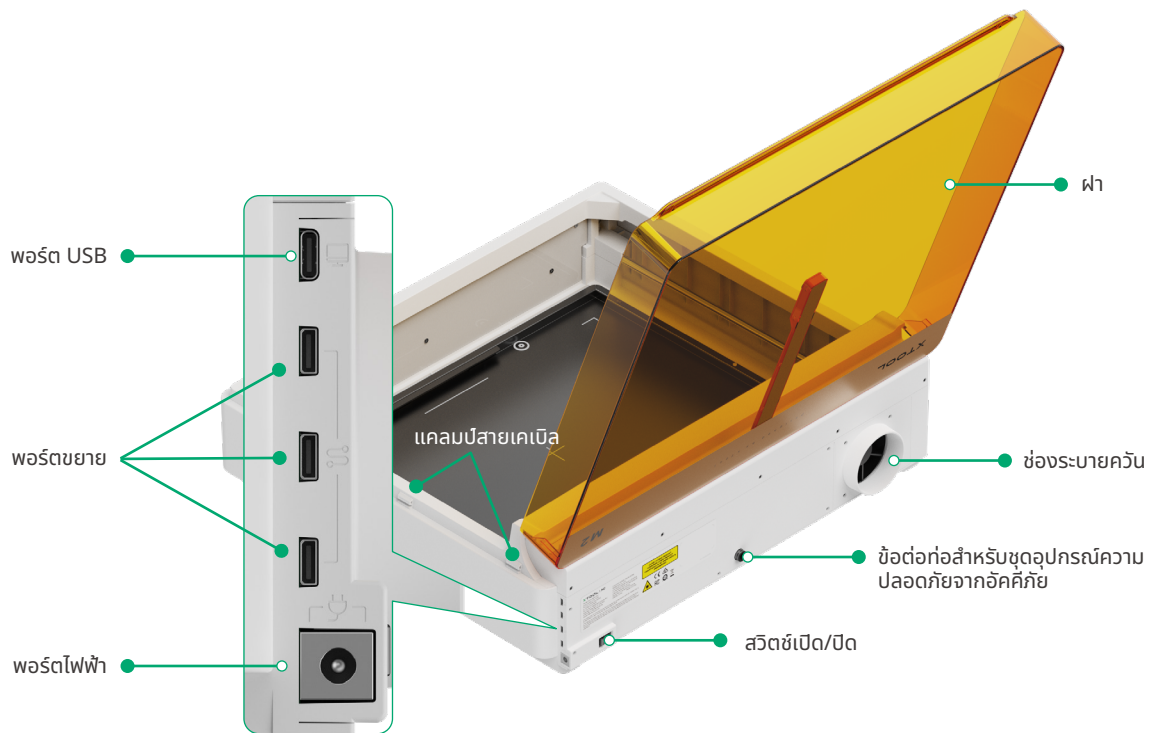

การเตรียมความพร้อม



เราขอแนะนำให้คุณวางอุปกรณ์บนพื้นผิวที่มั่นคงและเรียบ

1 เปิดฝาและนำแผ่นโฟมรองและสิ่งของต่างๆ ออกจากภายในอุปกรณ์

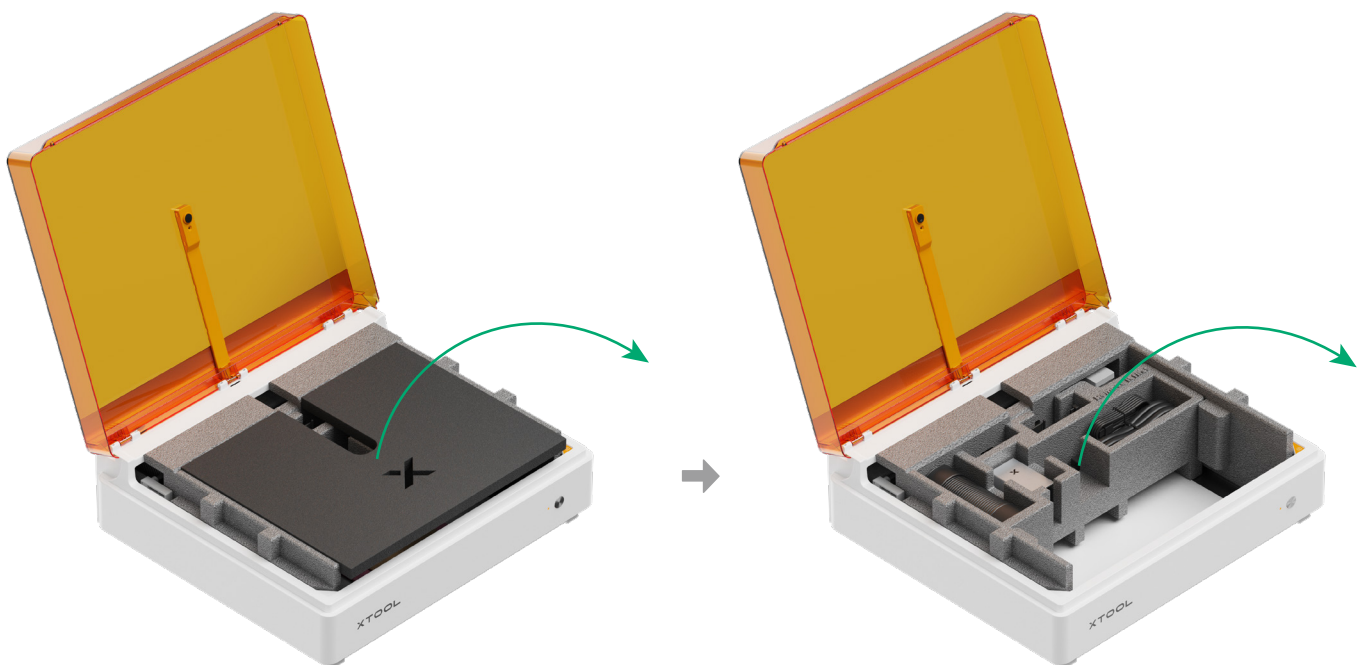

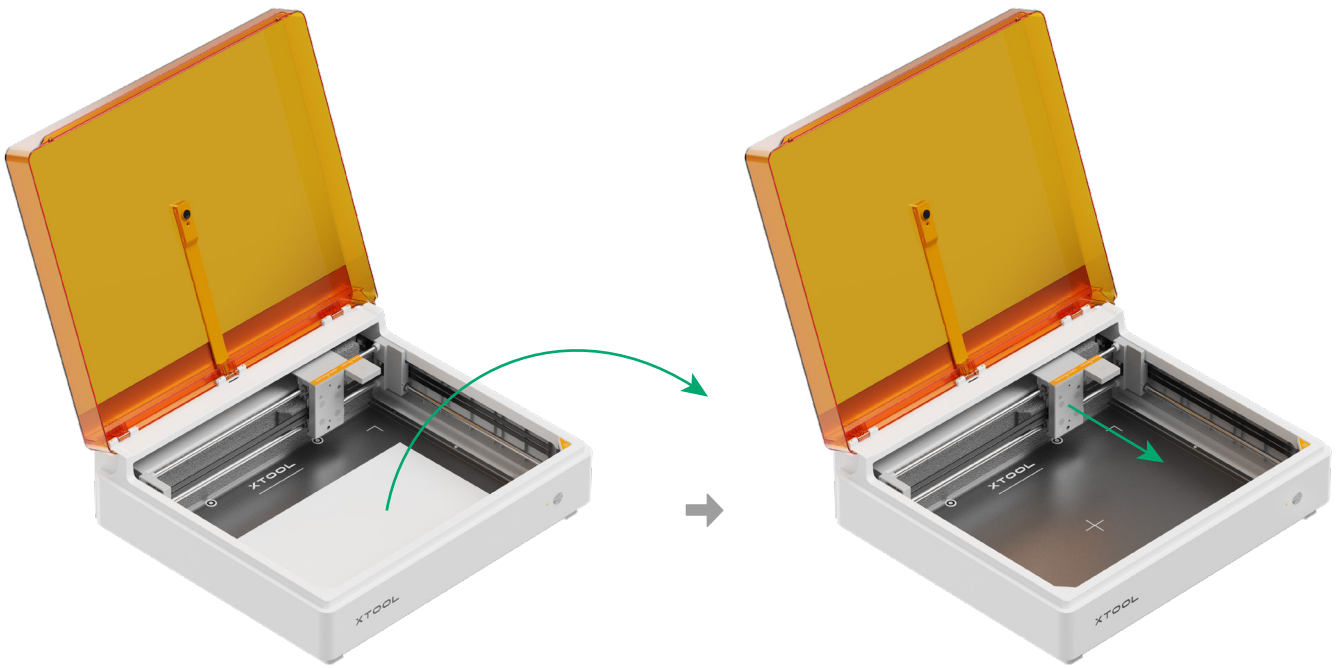
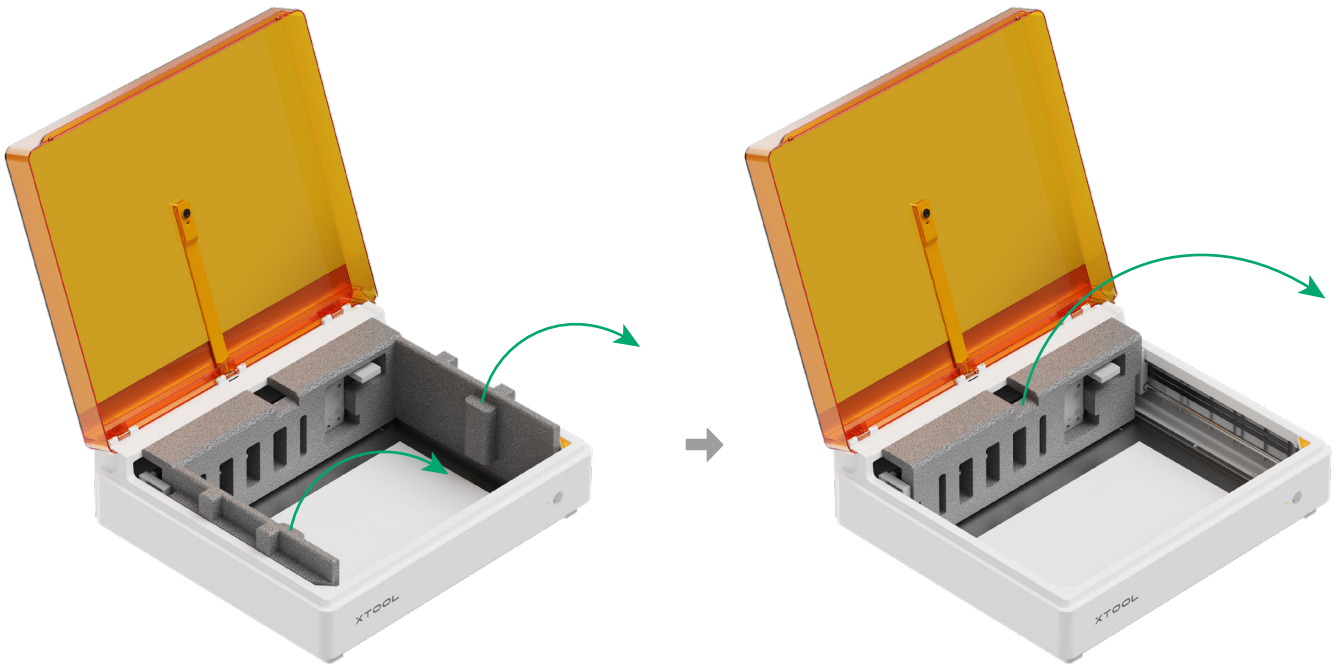

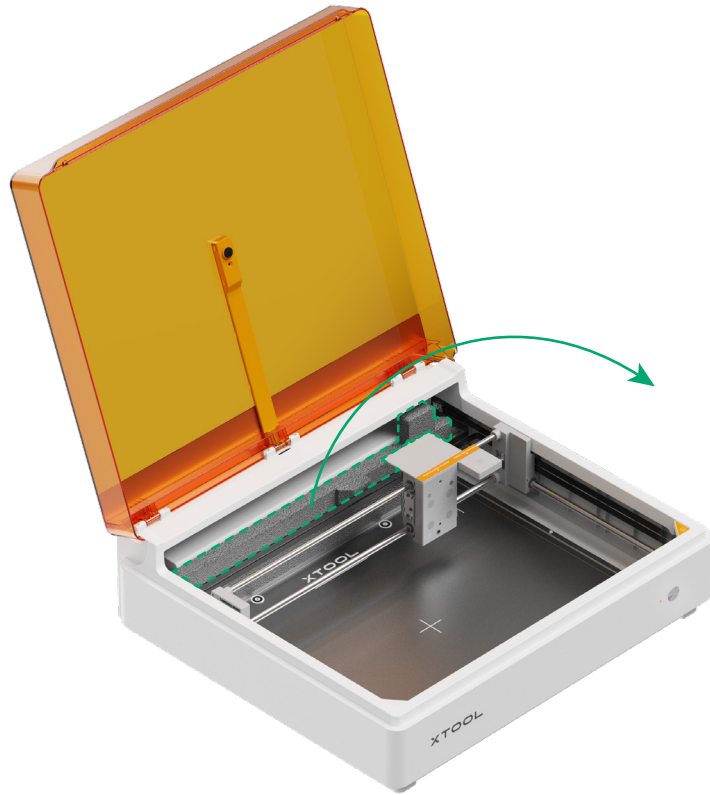

2 ทาจาระบีที่เพลาเชิงเส้นด้านหน้าและด้านหลังของโมดูลเลเซอร์

(1) ดึงแผ่นยึดโมดูลลงด้วยมือข้างหนึ่ง และทาจาระบีให้ทั่วเพลาเชิงเส้นด้านหน้า

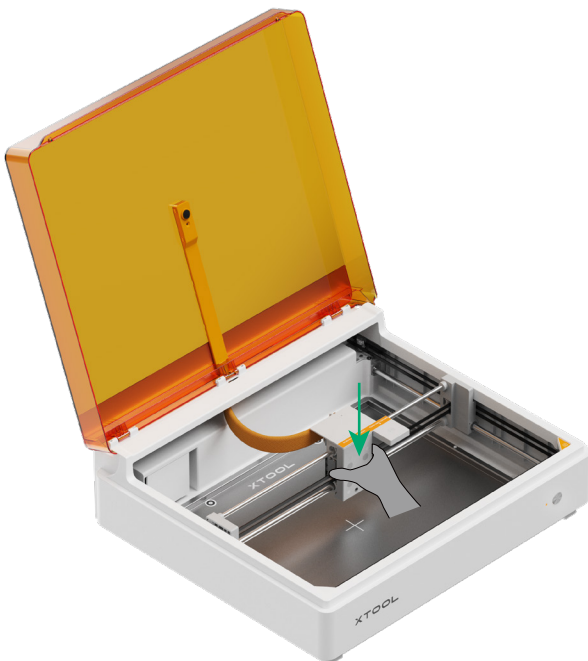

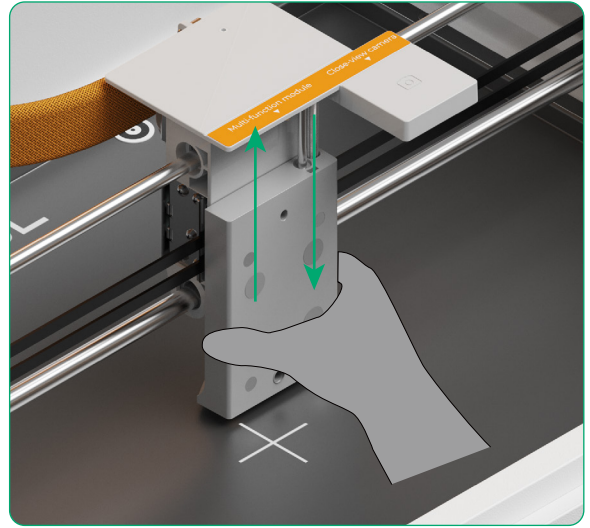
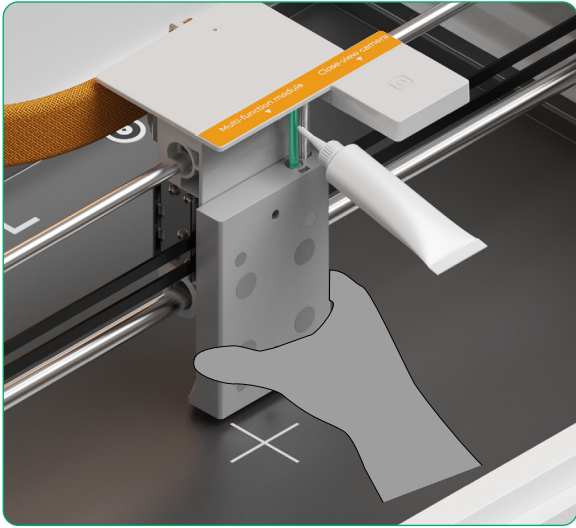

เมื่อทำการทากาจาระบีที่เพลาชะเส้นด้านหน้าอย่างทั่วถึง ให้ดึงแผ่นยึดโมดูลลงมาจนสุดแล้วปล่อยมือ ทำซ้ำขั้นตอนนี้สามครั้ง

(2) ทากาจาระบีให้ที่เพลาชะเส้นด้านหลังในลักษณะเดียวกัน

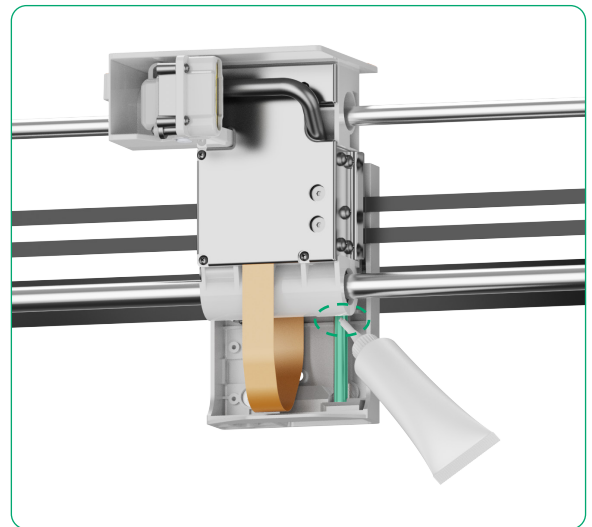

💡 ส่วนบนของเพลาชะเส้นด้านหลังต้องเคลือบด้วยกาจาระบีอย่างทั่วถึง

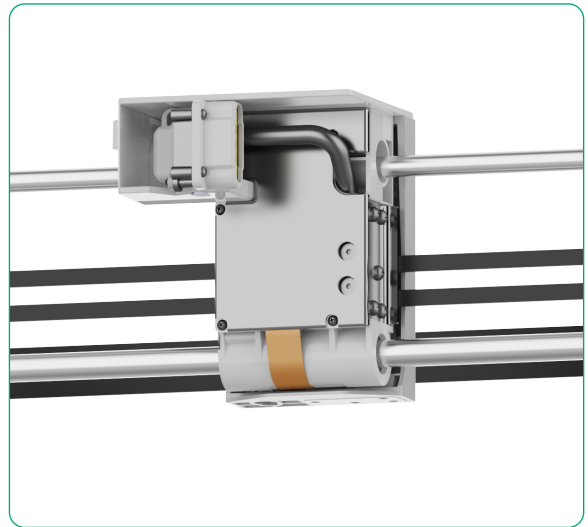
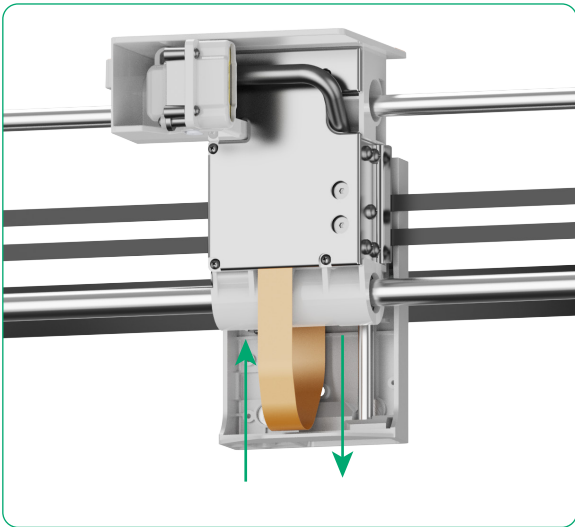

เมื่อทำการทากาวที่เฟลาเซ็งเส้นด้านหลังอย่างทั่วถึง ให้ดึงแผ่นยึดโมดูลลงมาจนสุด แล้วปล่อยมือ ทำซ้ำขั้นตอนนี้สามครั้ง

3 ติดตั้งท่อไอเสียควัน

(1) คลายตัวล็อกของแคลมป์และติดตั้งเข้ากับท่อปล่องควัน

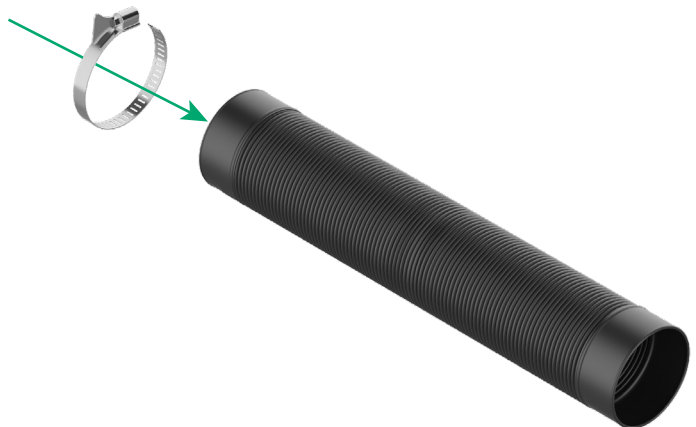
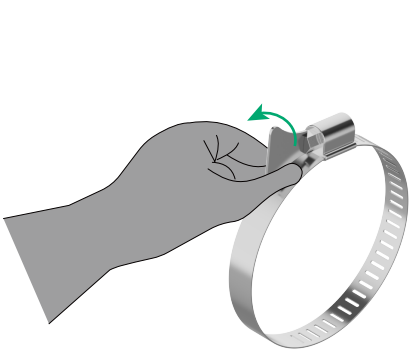

(2) ติดตั้งท่อไอเสียควินและขันแคลมป์ให้แน่น

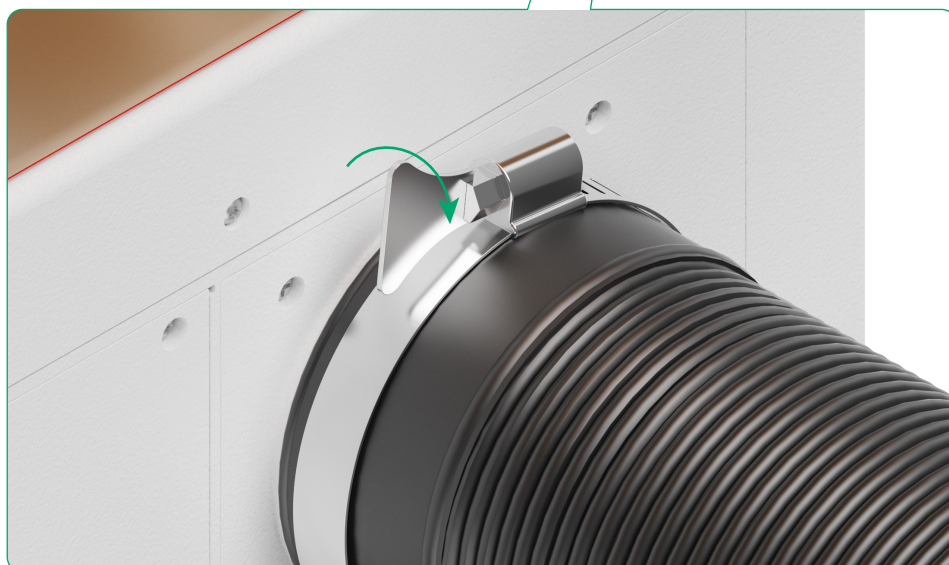
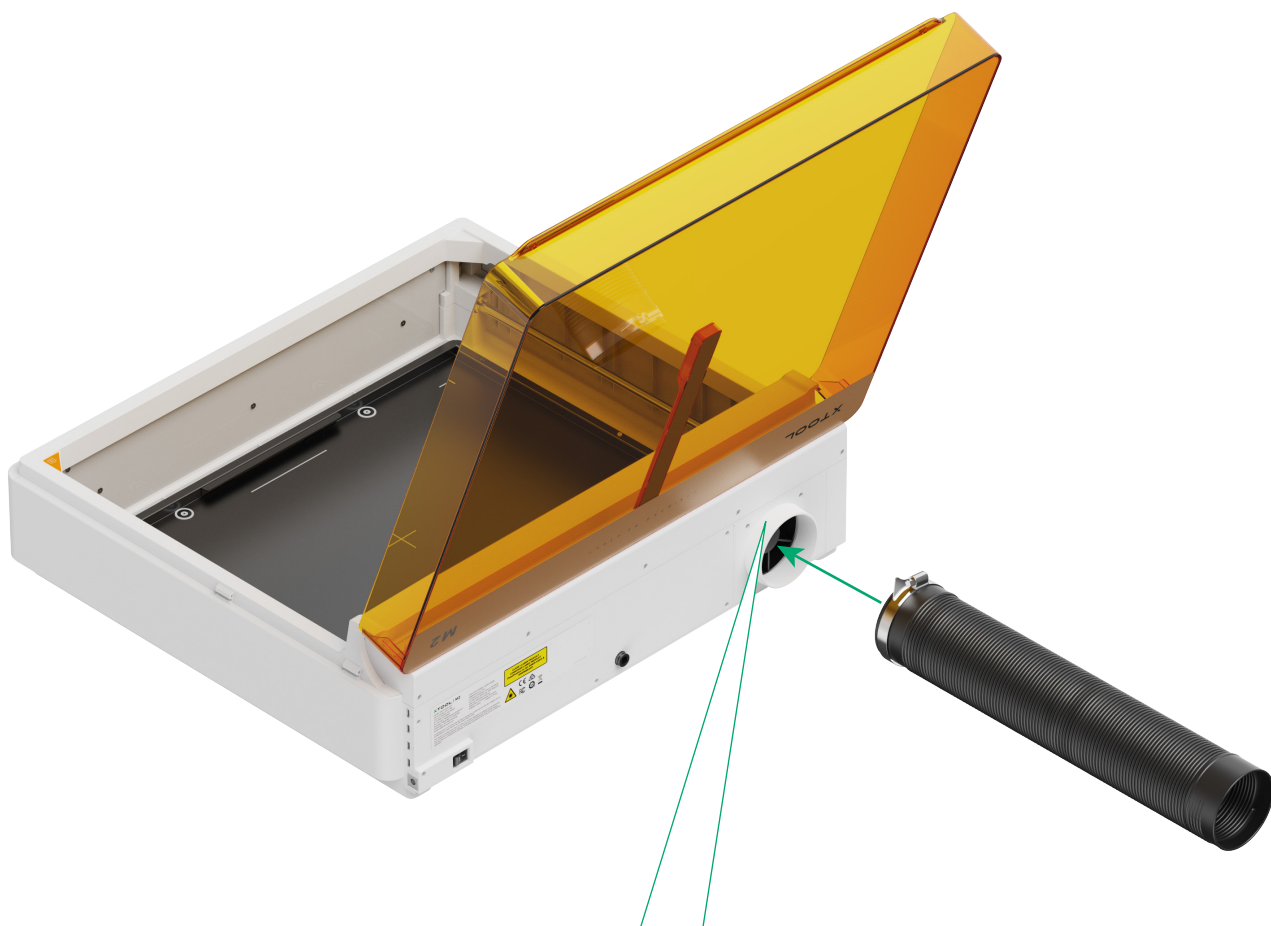



อุปกรณ์อาจผลิตควัน ฝุ่น หรือก๊าซที่เป็นอันตรายในระหว่างการใช้งาน เราขอแนะนำให้คุณติดตั้งท่อดูดควันและเชื่อมต่อกับเครื่องฟอกอากาศ หรือนำทางออกควันออกทางหน้าต่าง

ระบายควันผ่านเครื่องฟอกอากาศ

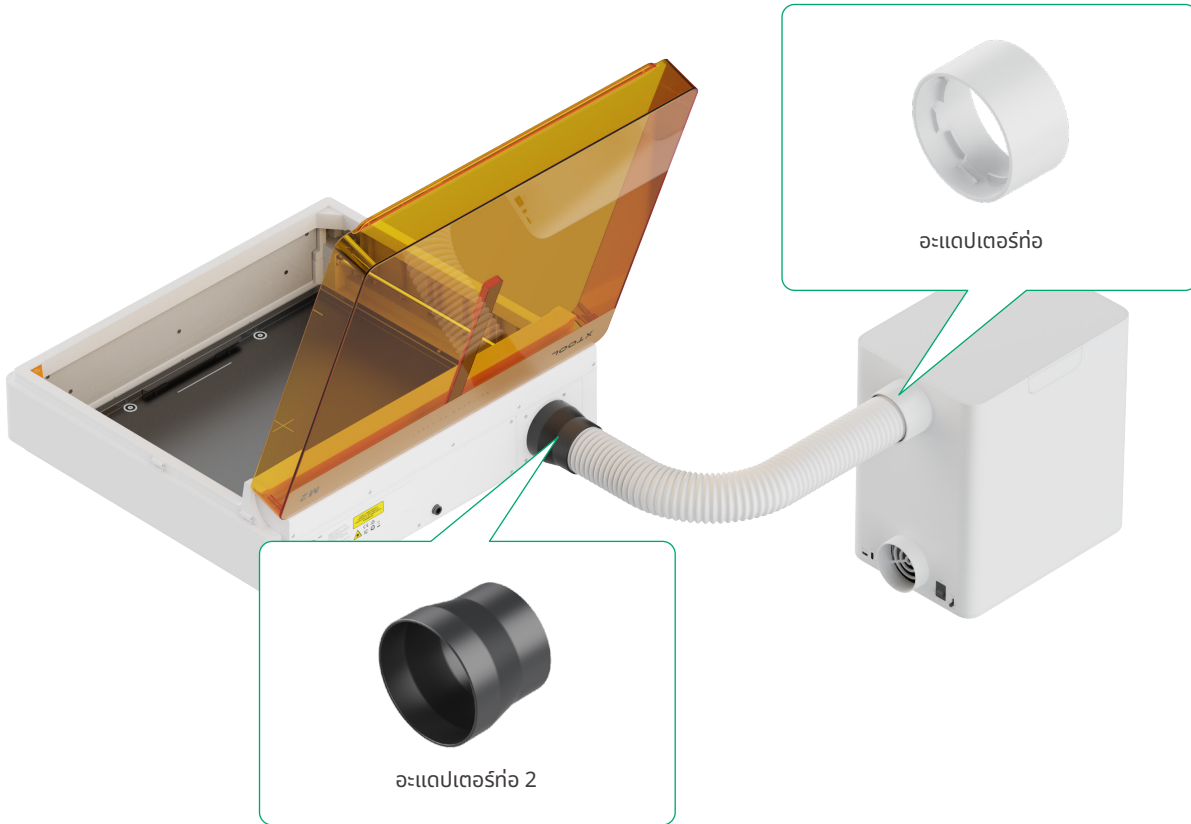

หากคุณได้ซื้อเครื่องฟอกควันแบบตั้งโต๊ะแล้ว ให้ไปที่ support.xtool.com/replacement-parts?from=support_home เพื่อใช้ตัวแปลงท่อ

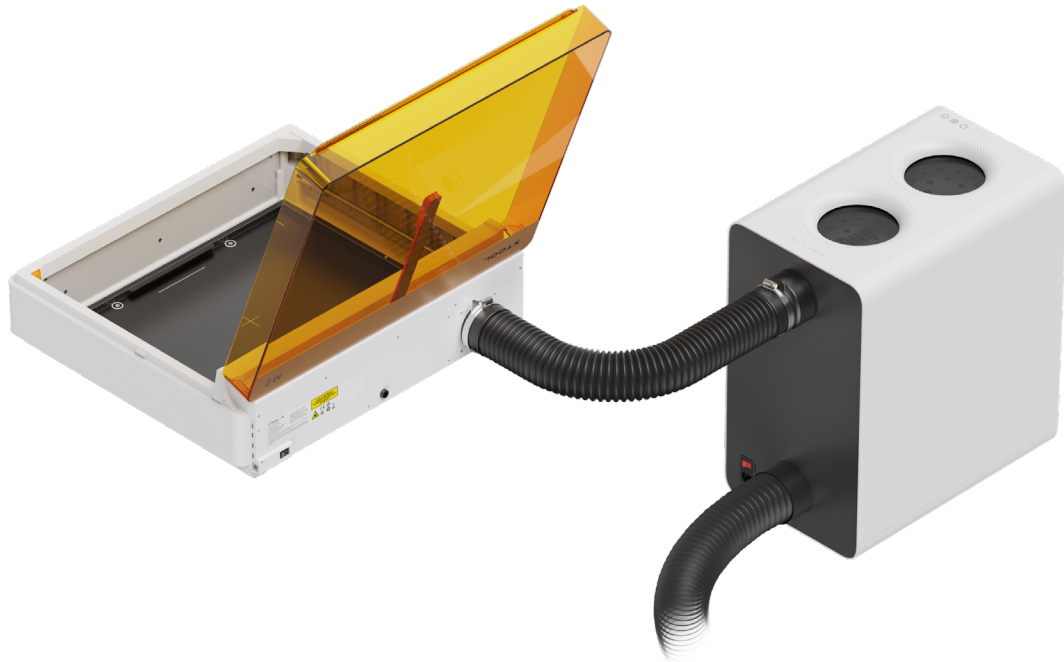

สำหรับข้อมูลเพิ่มเติมเกี่ยวกับ xTool SafetyPro™ AP2 กรุณาเยี่ยมชม support.xtool.com/product/53.

ระบายควันออกทางหน้าต่าง



4 ติดตั้งโมดูลเลเซอร์

(1)

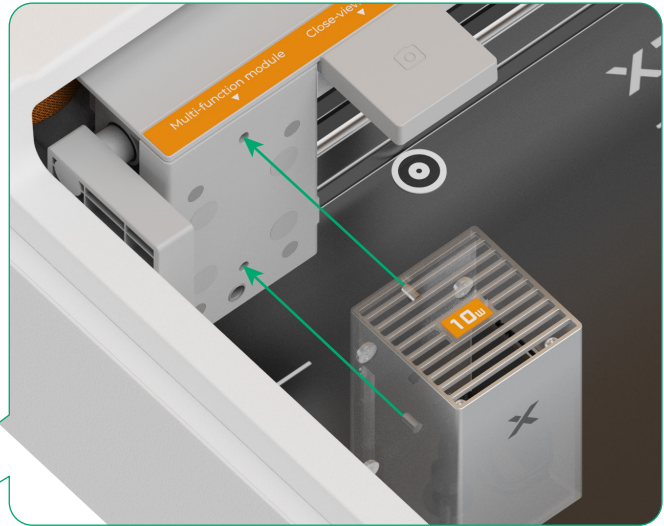
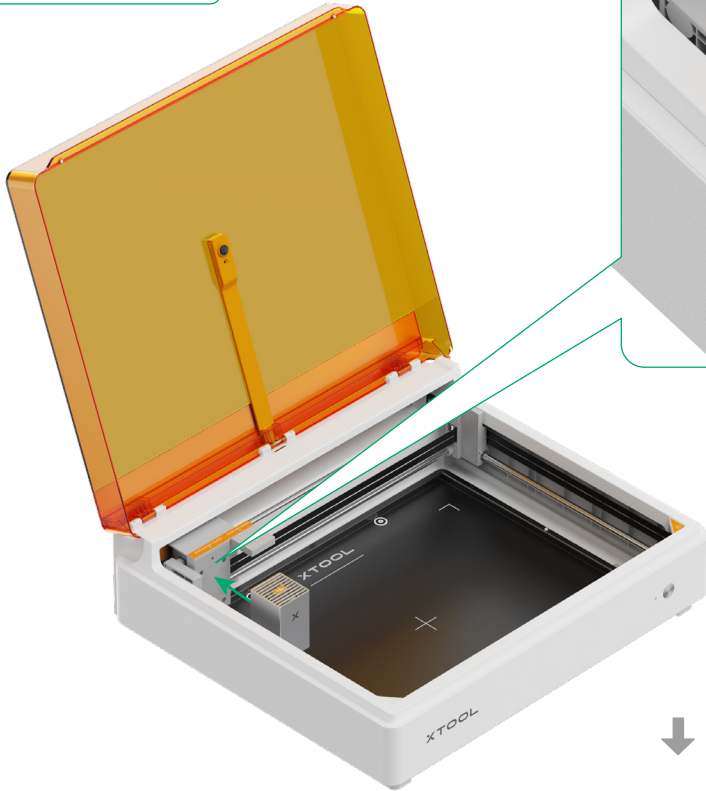

เมื่อติดตั้งโมดูลเลเซอร์ หมุดตำแหน่งสองตัวที่ด้านบนของโมดูลต้องตรงกับที่ยึดโมดูลหลายฟังก์ชัน

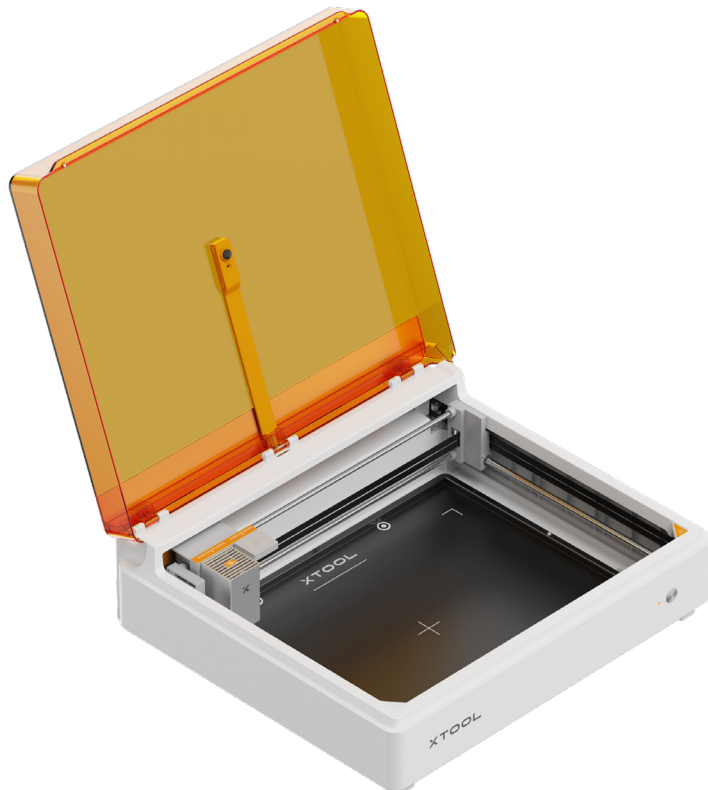

(2)

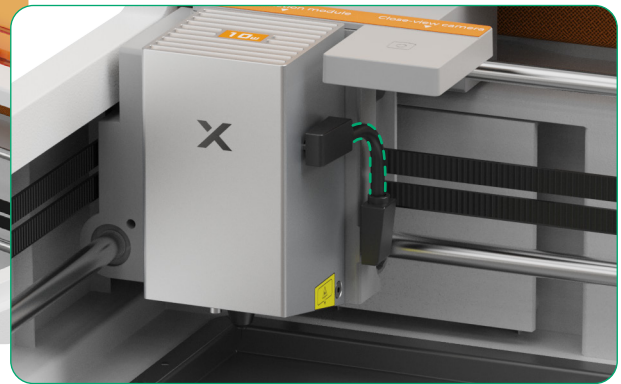
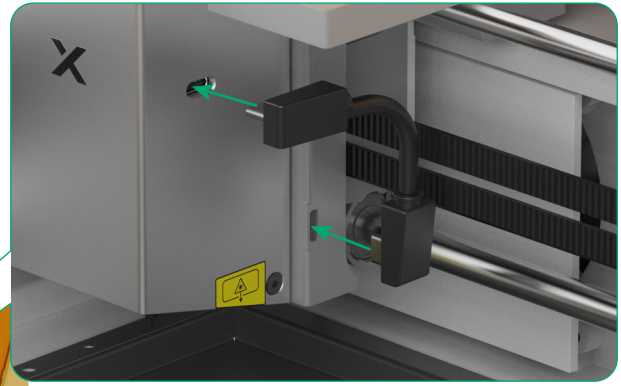
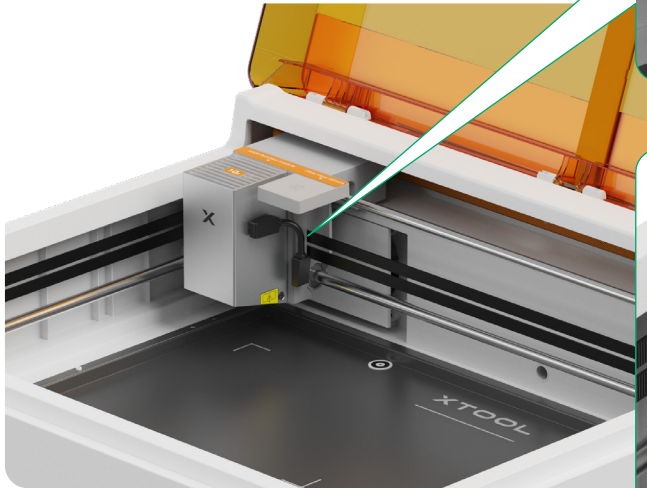
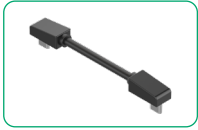

ตรวจสอบให้แน่ใจว่าสายเคเบิลอยู่ใกล้กับโมดูลเลเซอร์

5 เชื่อมต่อกับแหล่งจ่ายไฟและเปิดสวิตช์

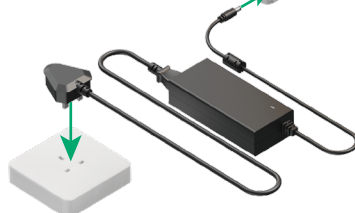
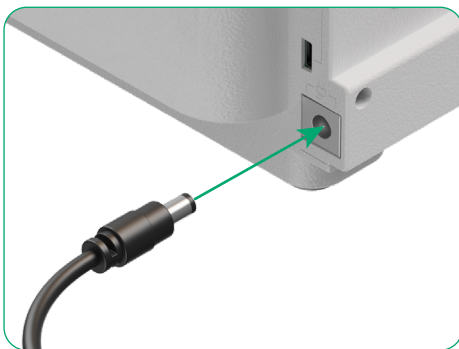
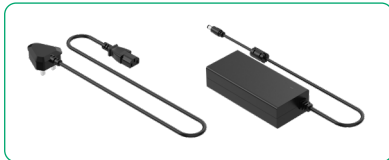

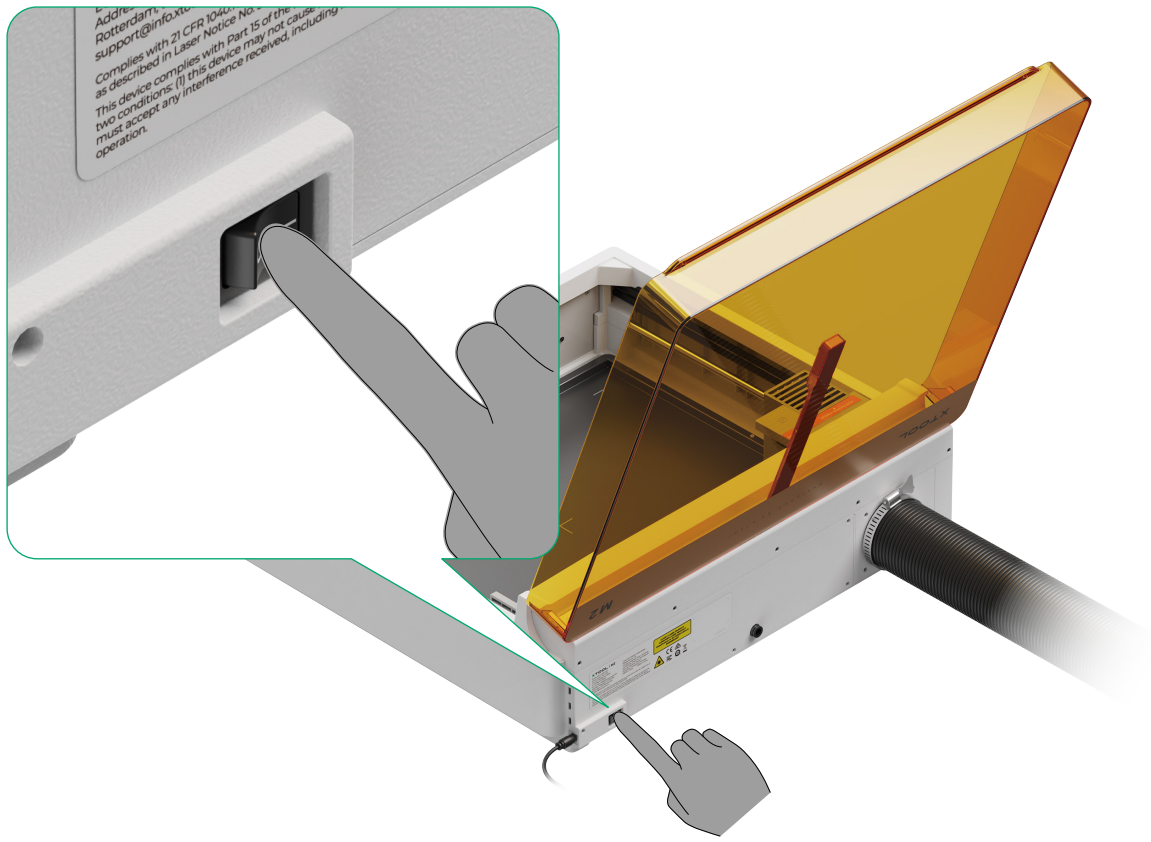

ใช้ xTool M2

1 ดาวน์โหลดซอฟต์แวร์ xTool



ไปที่ s.xtool.com/software เพื่อดาวน์โหลดซอฟต์แวร์ xTool

2 เชื่อมต่อ xTool M2 กับคอมพิวเตอร์ของคุณ

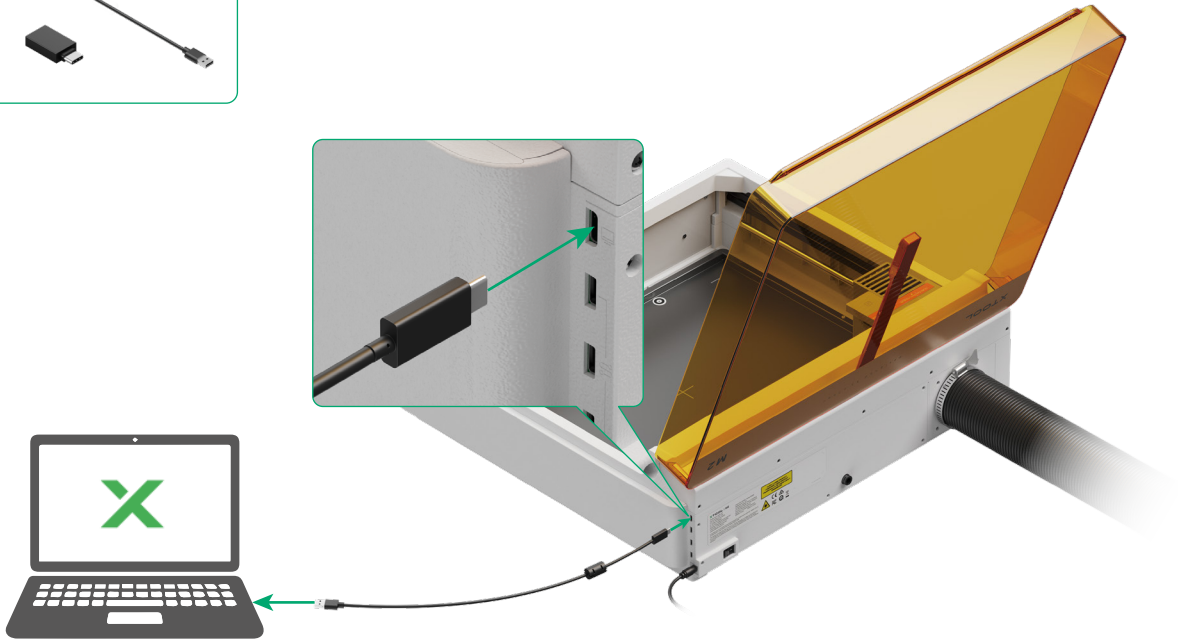
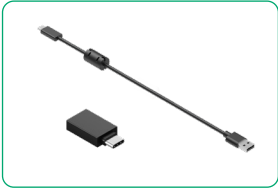

สำหรับรายละเอียดเพิ่มเติมเกี่ยวกับการใช้ xTool M2 กับซอฟต์แวร์ โปรดเยี่ยมชม support.xtool.com/article/2807
สำหรับรายละเอียดเพิ่มเติมเกี่ยวกับซอฟต์แวร์และโครงการต่างๆ กรุณาเยี่ยมชม support.xtool.com/academy

รักษาความปลอดภัยของวัสดุ



ก่อนที่จะยึดวัสดุให้แน่น ให้ทำความสะอาดแผ่นฐานเพื่อให้แน่ใจว่าพื้นผิวของแผ่นฐานเรียบและสม่ำเสมอ ซึ่งจะช่วยป้องกันไม่ให้อุปกรณ์ไปงหรือเกิดคราบสกปรกจากเศษวัสดุหรือคราบสกปรกบนแผ่นฐาน

การพิมพ์อิงค์เจ็ทหรือการแกะสลักด้วยเลเซอร์บนวัสดุที่มีความหนา $0 < H \leq 1.5$ มม.: ติดให้แน่นด้วยเทปกาว



1

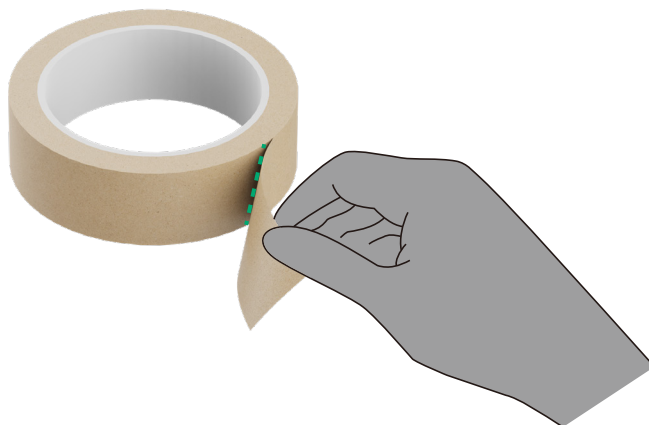

2 ยึดวัสดุไว้บนแผ่นฐานด้วยเทปกาว

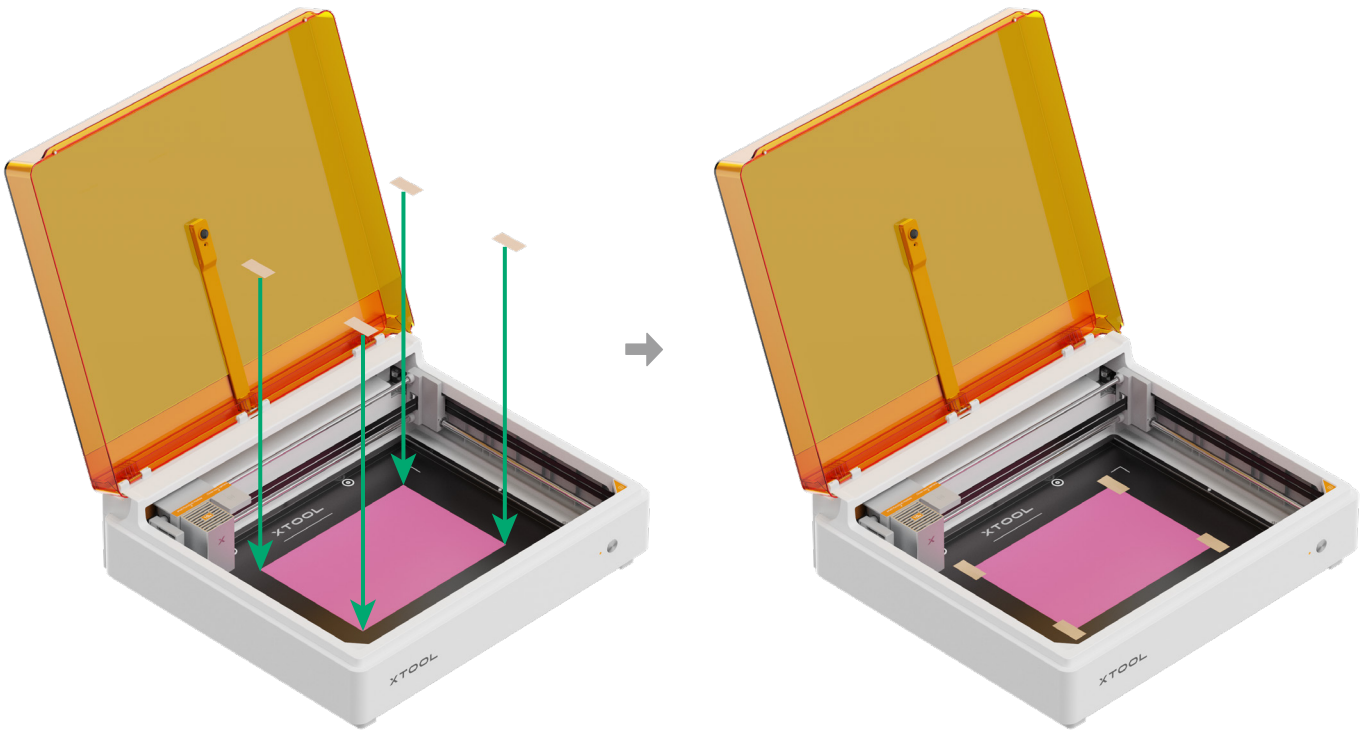

เมื่อคุณใช้การพิมพ์พังก์เจ็ท ไม่ว่าจะป็นวัสดุที่มีความหนาเท่าใดก็ตาม ขอแนะนำให้คุณยึดวัสดุให้แน่นด้วยเทปกาวเพื่อป้องกันไม่ให้โมดูลอิงค์เจ็ทชนกับวัสดุ

การตัดวัสดุด้วยเลเซอร์ที่มีความหนา 0 ถึง 6 มม.: ติดตั้งอย่างมั่นคงด้วยอุปกรณ์ยึดแม่เหล็ก

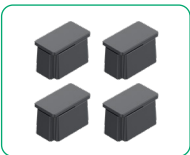

- เพื่อให้ได้ผลการตัดที่ดีขึ้น ให้ยกวัสดุขึ้นโดยใช้แคลมป์แม่เหล็กสี่ตัว ซึ่งจะทำให้มีพื้นที่เพียงพอใต้วัสดุสำหรับการดูดควัน
- เพื่อตัดวัสดุที่ยึดหยุ่นได้ (เช่น กระดาษ ผ้าบาง เป็นต้น) ให้ยึดวัสดุเหล่านั้นไว้กับแผ่นฐานโดยใช้เทปกาวหรือแท่นจับที่ทำขึ้นเป็นพิเศษ

1

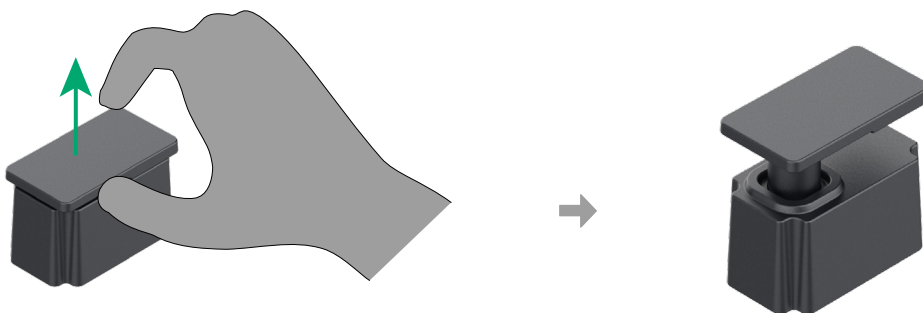

2

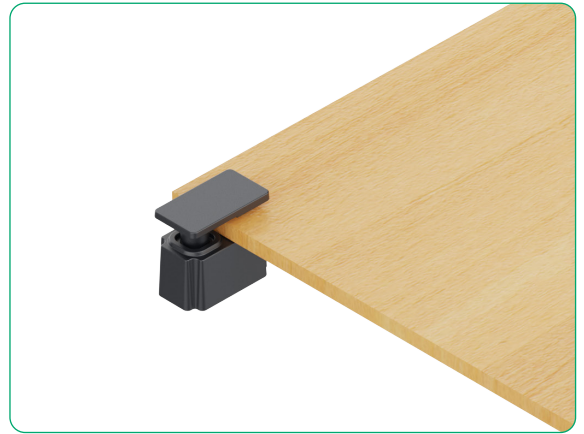
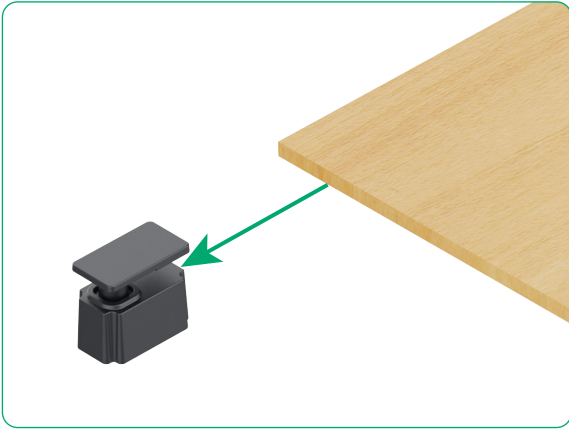

ติดตั้งอุปกรณ์แม่เหล็กอีกสามชิ้นในลักษณะเดียวกัน



3

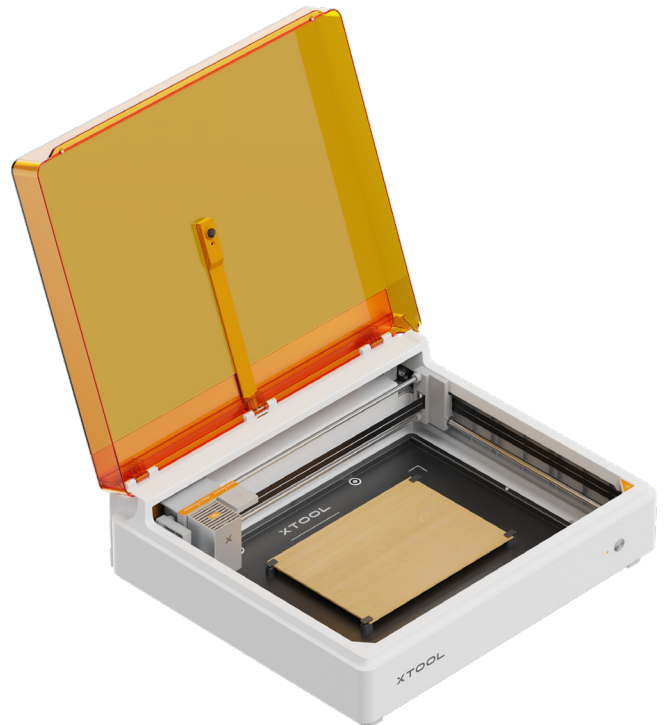
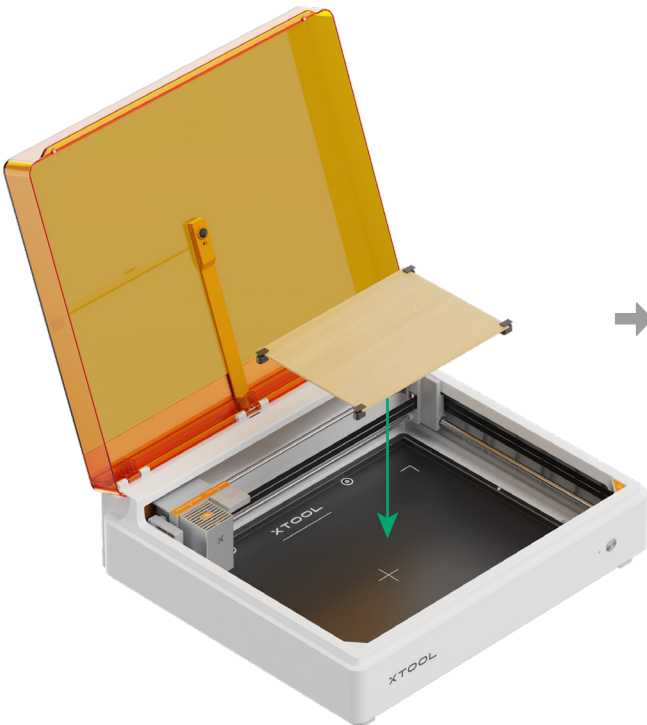



เพื่อป้องกันไม่ให้ลำแสงเลเซอร์ทำลายอุปกรณ์แม่เหล็ก ให้แน่ใจว่าขอบของชิ้นงานอยู่ห่างจากอุปกรณ์แม่เหล็กอย่างน้อย 5 มิลลิเมตร

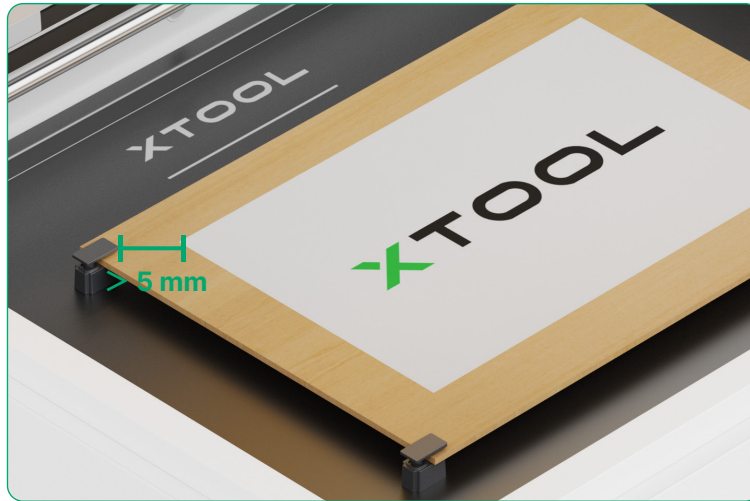

เมื่อตัดวัสดุที่มีความหนา 6 มม. $\leq H \leq 16$ มม. ให้ยึดวัสดุโดยใช้แท่นยึดแม่เหล็ก

1



2

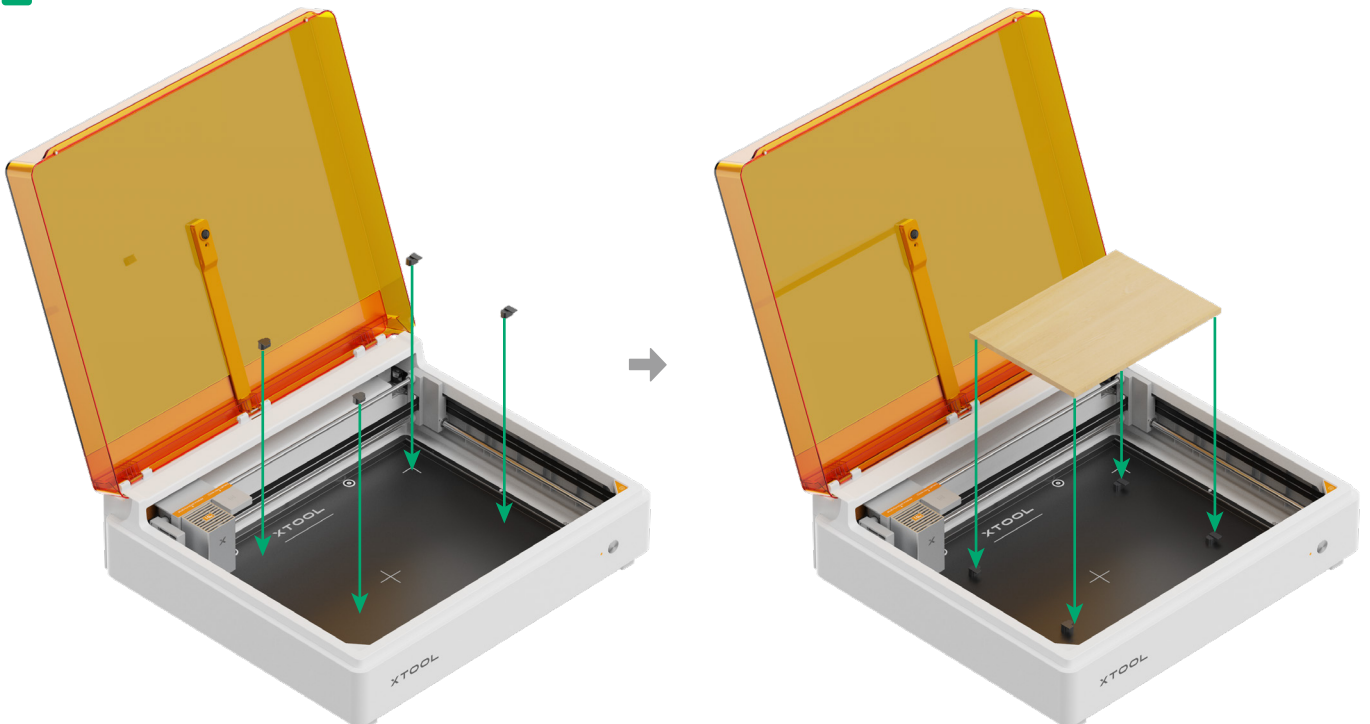



ห้ามวางชิ้นงานบนผิวหน้าของอุปกรณ์แม่เหล็ก

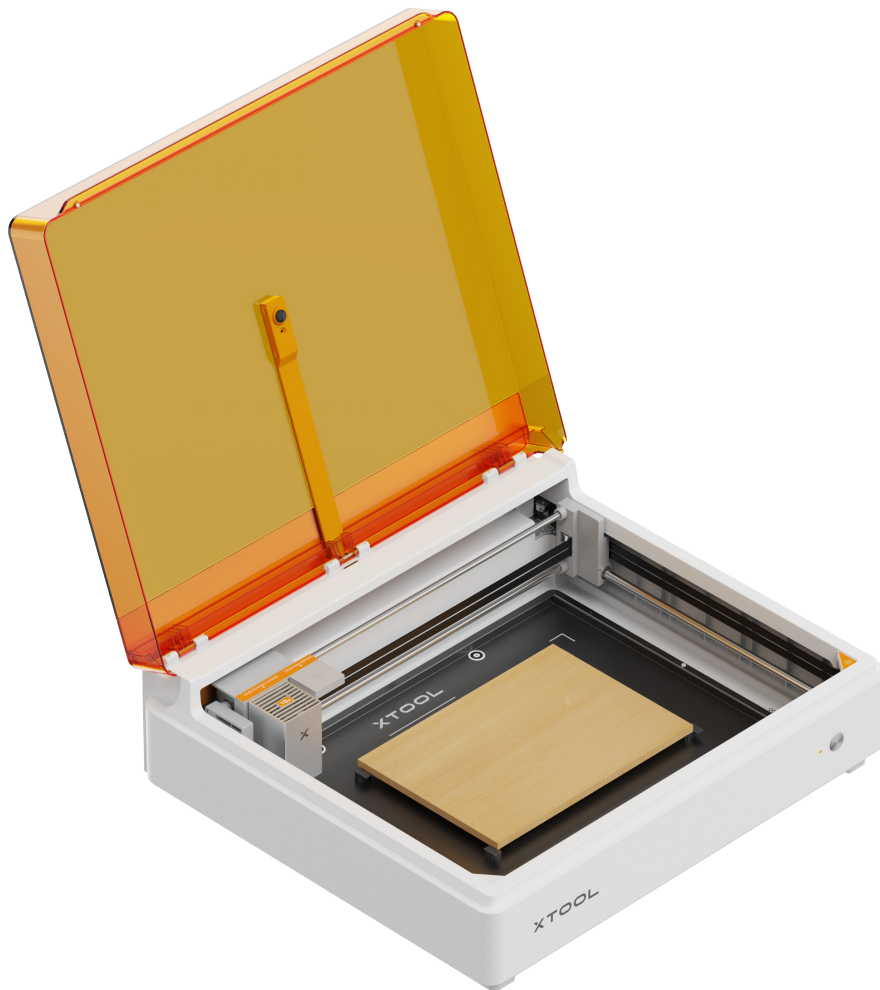

การแกะสลักด้วยเลเซอร์บนวัสดุโค้ง

เพื่อให้ได้การวัดระยะทางที่แม่นยำ ให้ใช้เทปคาวหรือจิกที่ทำขึ้นเป็นพิเศษเพื่อยึดวัสดุให้แน่นกับแผ่นฐาน

เข้าใจตัวบ่งชี้และปุ่มเริ่ม/หยุด

เข้าใจตัวชี้วัด

สถานะบิชเซอร์	สถานะตัวชี้วัด	สถานะของอุปกรณ์
/	กะพริบเป็นสีขาวซ้ำๆ	เริ่มต้น
/	หายใจเป็นสีขาว	โหมดสลิป
/	กะพริบเป็นสีฟ้า	การกำหนดค่าเครือข่าย
/	สีน้ำเงินลั่น	โปรดรอ, อุปกรณ์ไม่ได้เชื่อมต่อกับซอฟต์แวร์
/	กะพริบสีเหลืองซ้ำๆ	กรอบ
/	สีเหลืองทึบ	การมุ่งเน้น
/	สีเหลืองทึบ	การทำให้เป็นอัตโนมัติ
/	กะพริบสีเขียวซ้ำๆ	การประมวลผล
/	สีเขียวทึบ	การประมวลผลหยุดชั่วคราว
/	สีม่วงเข้ม	การอัปเดตเฟิร์มแวร์
/	กะพริบสีม่วงซ้ำๆ	การปรับเทียบ
ดังขึ้นหนึ่งครั้ง	/	ฝาปิดแล้ว
ดังขึ้นหนึ่งครั้ง	สีขาวทึบ	รอสักครู่ อุปกรณ์ได้เชื่อมต่อกับซอฟต์แวร์แล้ว
ดังขึ้นหนึ่งครั้ง	สีเขียวทึบ	พร้อมทำงาน
ดังสามครั้ง	/	เกิดข้อบกพร่อง
ยังคงดังอยู่	กะพริบสีแดงอย่างรวดเร็ว	ตรวจพบข้อบกพร่องความปลอดภัยและตติยภูมิ

ทำความเข้าใจการทำงานของปุ่มเริ่ม/หยุด

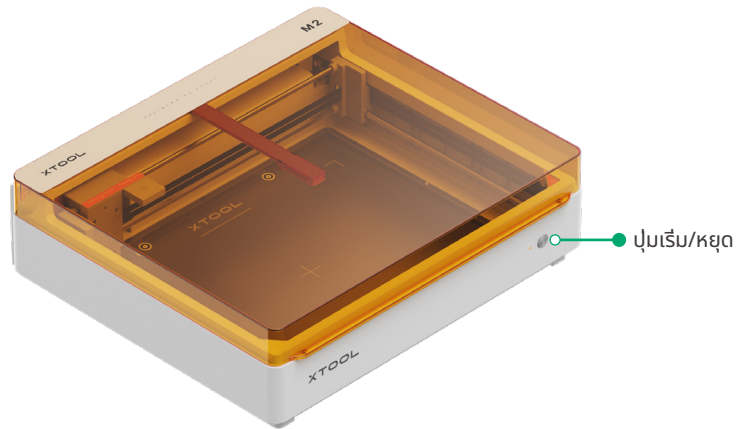

สถานะของอุปกรณ์	สถานะการกดปุ่มสั้น	กดปุ่มค้างไว้	สถานะปุ่มกดสองครั้ง
รอการใช้งาน	/	/	ดำเนินการประมวลผลแบบออฟไลน์
รอการใช้งาน	/	ป้องกันการตั้งค่าเครือข่าย	ดำเนินการประมวลผลแบบออฟไลน์
เข้าสู่โหมดสLEEP	เปิดใช้งานอุปกรณ์ และไฟเตือนจะเปิดขึ้น	เปิดใช้งานอุปกรณ์ และไฟเตือนจะสว่างขึ้น	เปิดใช้งานอุปกรณ์ และไฟเตือนจะเปิดขึ้น
การกำหนดค่าเครือข่าย	/	ออกจากกำหนดค่าเครือข่าย	/
เข้าสู่ระบบอัตโนมัติ	/	ระบบอัตโนมัติสำหรับการออกจากระบบ	/
เริ่มทำโครง	/	กรอบการออกจากสถานการณ์	/
พร้อมสำหรับการประมวลผล	เริ่มประมวลผล	ยกเลิกการประมวลผล	/
กำลังประมวลผล...	การประมวลผลหยุดชั่วคราว	ยกเลิกการประมวลผล	/
การประมวลผลหยุดชั่วคราว	ดำเนินการต่อไป	ยกเลิกการประมวลผล	/
การสอบเทียบ	/	ยกเลิกการสอบเทียบ	/

การบำรุงรักษา

รักษาอุปกรณ์

1 ทำความสะอาดแผ่นฐาน

วิธีการทำความสะอาด



ไขควงหัวหกเหลี่ยม



ทำความสะอาดคราบตกค้างในอุปกรณ์เป็นประจำเพื่อป้องกันไม่ให้เกิดคราบเหล่านั้นติดอยู่ในฟิล์ม กีดขวางทางระบายอากาศ และอาจก่อให้เกิดไฟไหม้ได้

(1) ปิดเครื่อง และถอดฐานออก

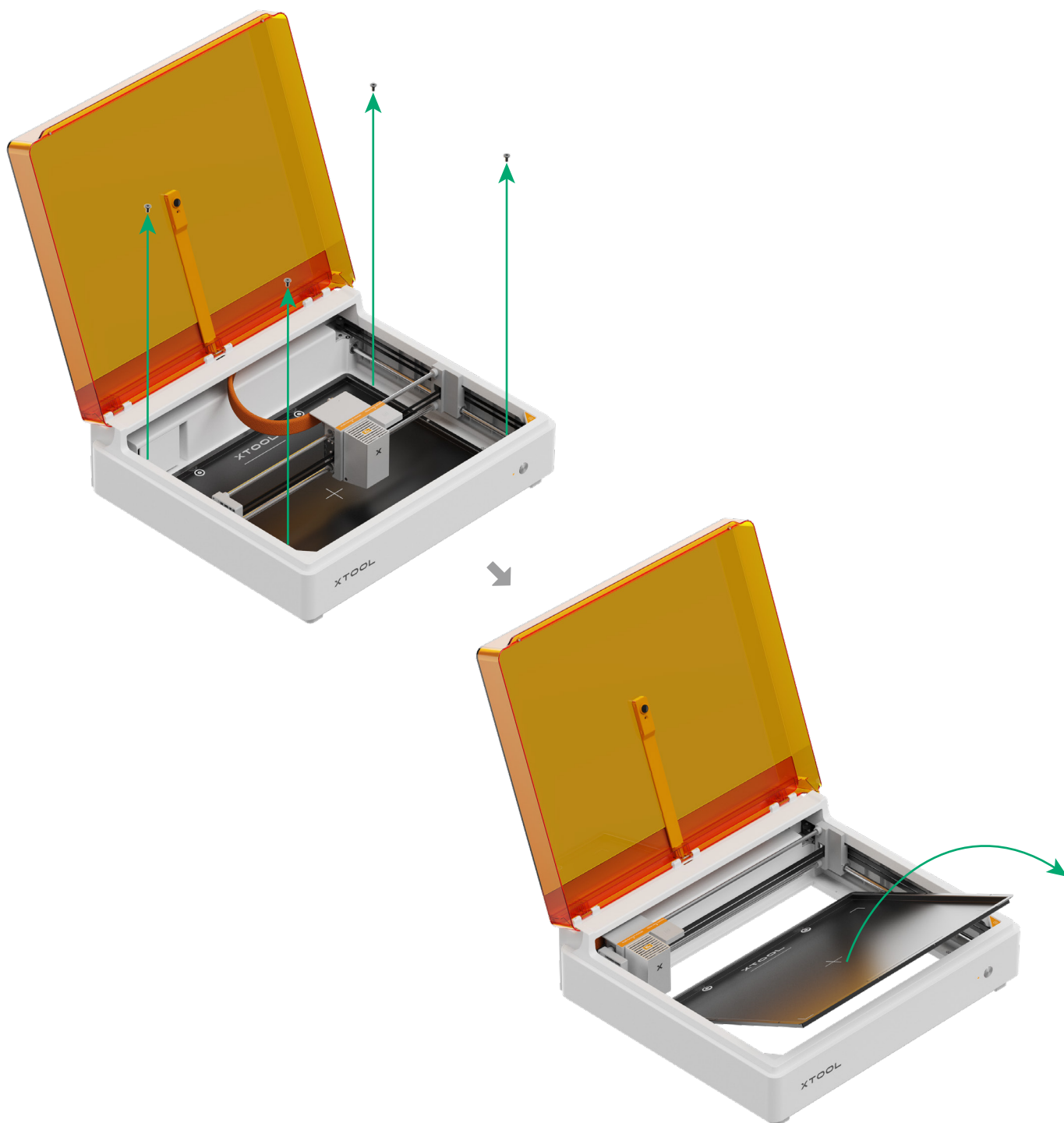

(2) จุ่มผ้าทำความสะอาดลงในน้ำยาล้างจานแล้วเช็ดแผ่นฐาน

(3) เช็ดแผ่นฐานให้แห้งด้วยผ้าแห้งหรือกระดาษทิชชู

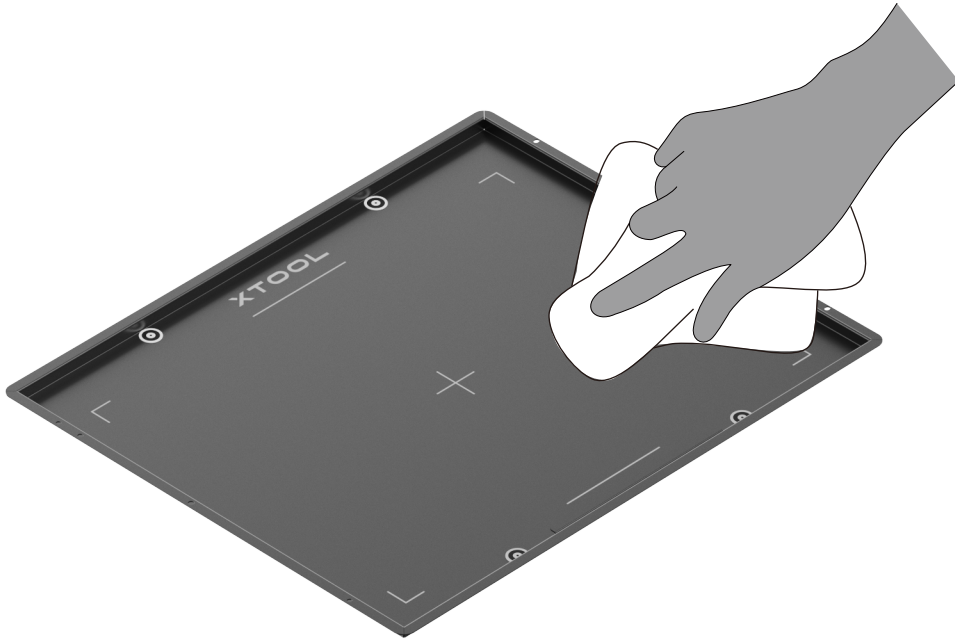

2 ทำความสะอาดพัดลมระบายอากาศ



การทำความสะอาดพัดลมดูดอากาศสามารถ:

- รักษาประสิทธิภาพการระบายความร้อน: การที่พัดลมระบายอากาศสะอาดหรือไม่ส่งผลกระทบต่อความเร็วในการหมุนและประสิทธิภาพการระบายความร้อน หากมีฝุ่นและสิ่งสกปรกสะสมในอุปกรณ์มากเกินไป จะขัดขวางการไหลเวียนของอากาศและลดประสิทธิภาพการระบายความร้อน ทำให้อุปกรณ์ร้อนเกินไปและส่งผลกระทบต่อการทำงานที่เหมาะสม
- ขยายอายุการใช้งาน: การรักษาพัดลมดูดอากาศให้สะอาดช่วยป้องกันการสึกหรอและเสียหายก่อนเวลาอันควร ฝุ่นและสิ่งสกปรกสามารถทำให้การหมุนไม่สม่ำเสมอ ซึ่งเพิ่มการสึกหรอและลดอายุการใช้งานของพัดลม

ขั้นตอนการทำความสะอาด

(1) ปิดเครื่อง และถอดต่อไอเสียควันและฝาครอบออก



ไขควงฟิลิปส์
(ไม่ได้รวมอยู่ในชุด)

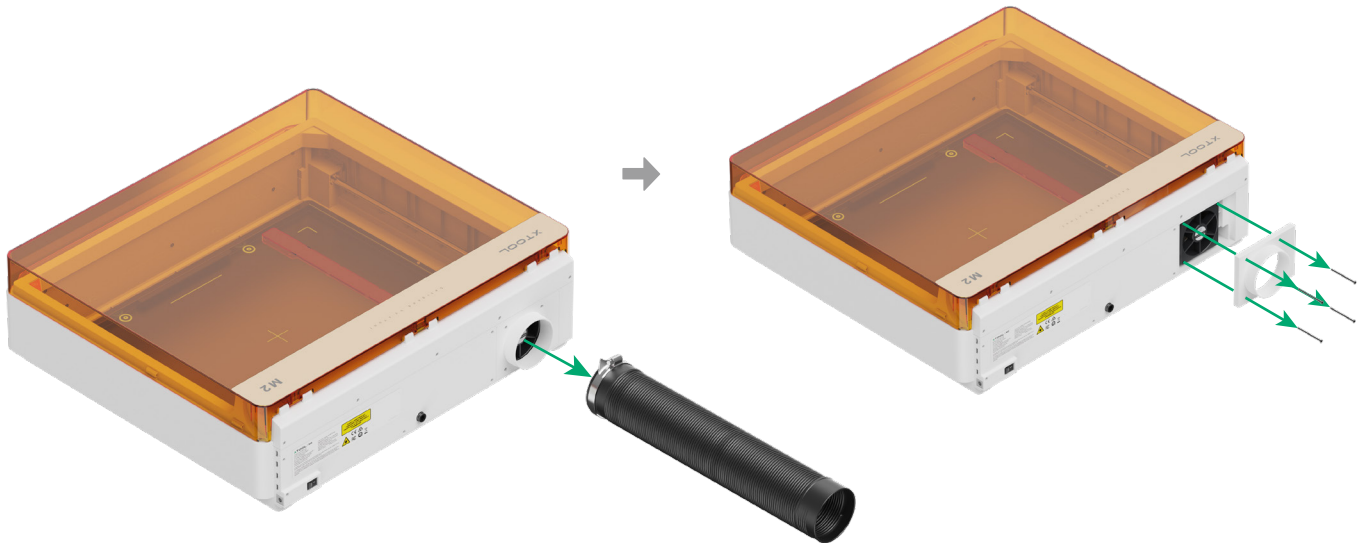

(2) ใช้กระดาษทิชชูหรือสำลีชุบน้ำสะอาดหรือแอลกอฮอล์เช็ดทำความสะอาดพัดลม

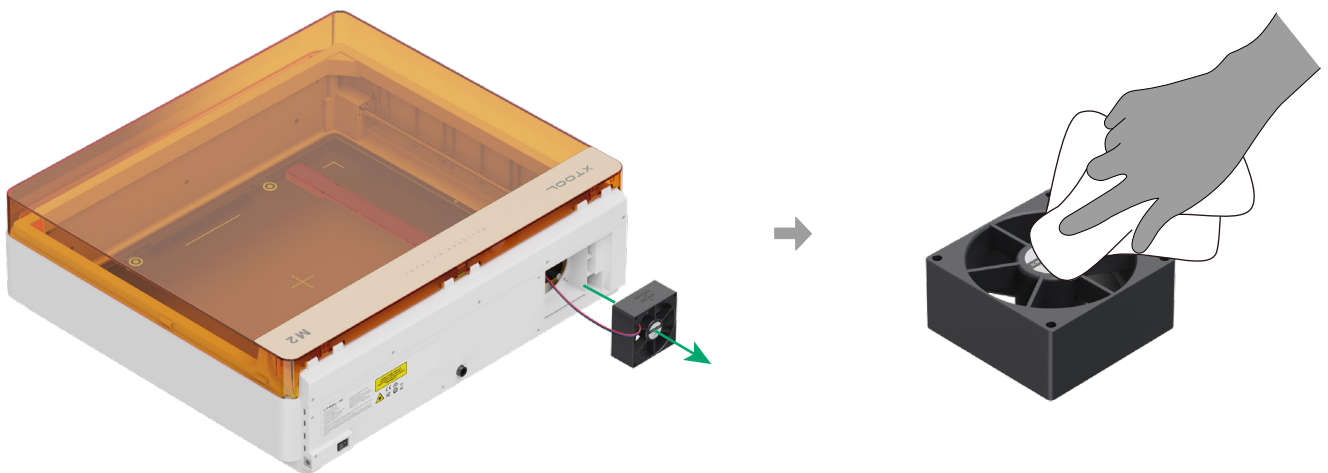

(3) ติดตั้งพัดลมระบายอากาศใหม่ตามทิศทางการไหลของอากาศที่ระบุไว้ โดยให้แน่ใจว่าทิศทางการไหลของอากาศสอดคล้องจากอุปกรณ์

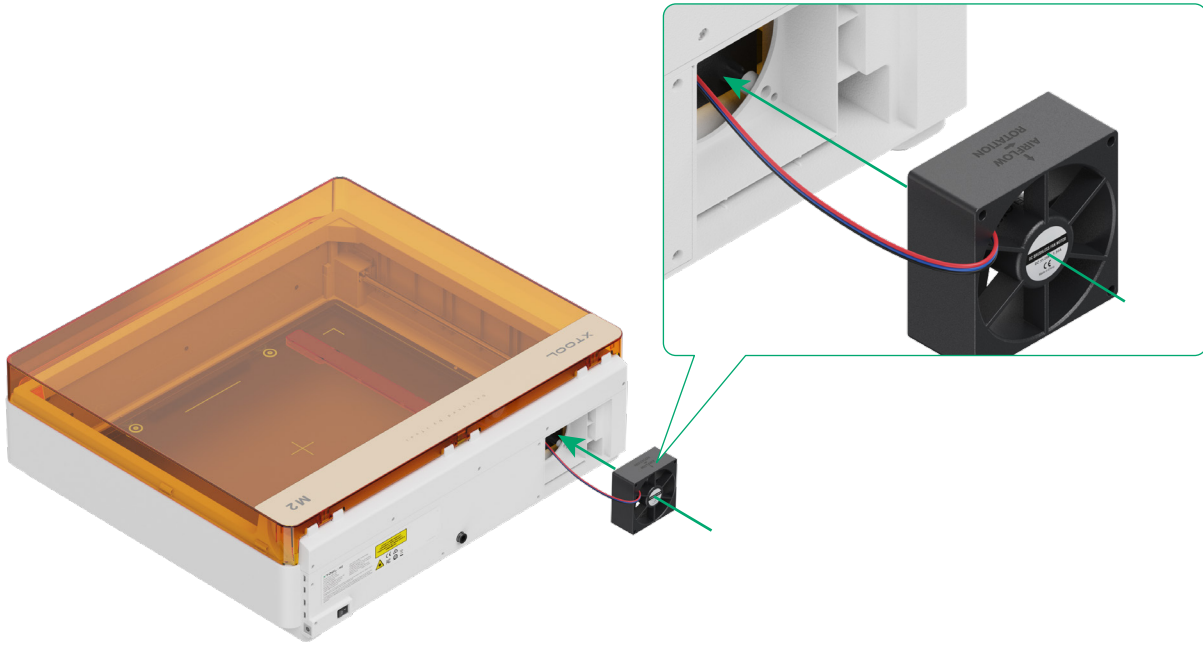

- โปรดตรวจสอบให้แน่ใจว่าได้ถอดสายเคเบิลออกจากแผงควบคุมหลักระหว่างการทำความสะอาด
- ตรวจสอบให้แน่ใจว่าได้เชื่อมต่อสายเคเบิลอย่างแน่นหนาหลังจากทำความสะอาดแล้ว และหลีกเลี่ยงการดึงสายเคเบิลด้วยแรงมากเกินไป

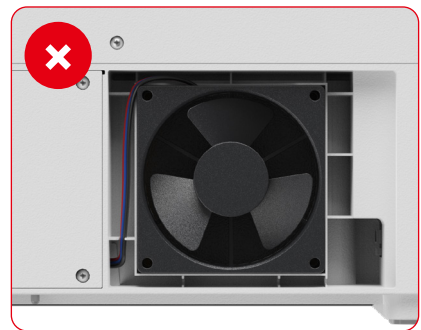
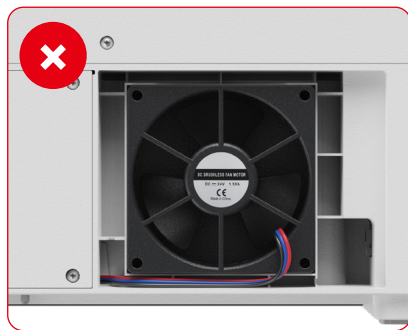
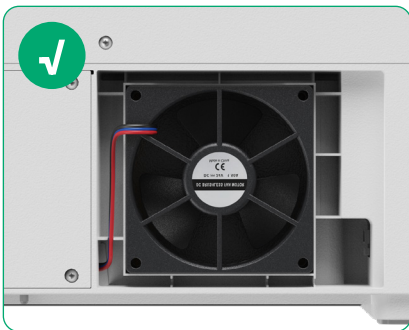

(4) ติดตั้งท่อระบายควันกลับไปยังอุปกรณ์ มิฉะนั้นลำแสงเลเซอร์อาจรั่วออกมา และมือของคุณอาจได้รับบาดเจ็บหากสัมผัสกับพัดลม

เมื่อติดตั้งฝาครอบท่อไอเสีย ให้จับฝาด้านในของฝาครอบไว้ด้วยมือของคุณพร้อมกัน

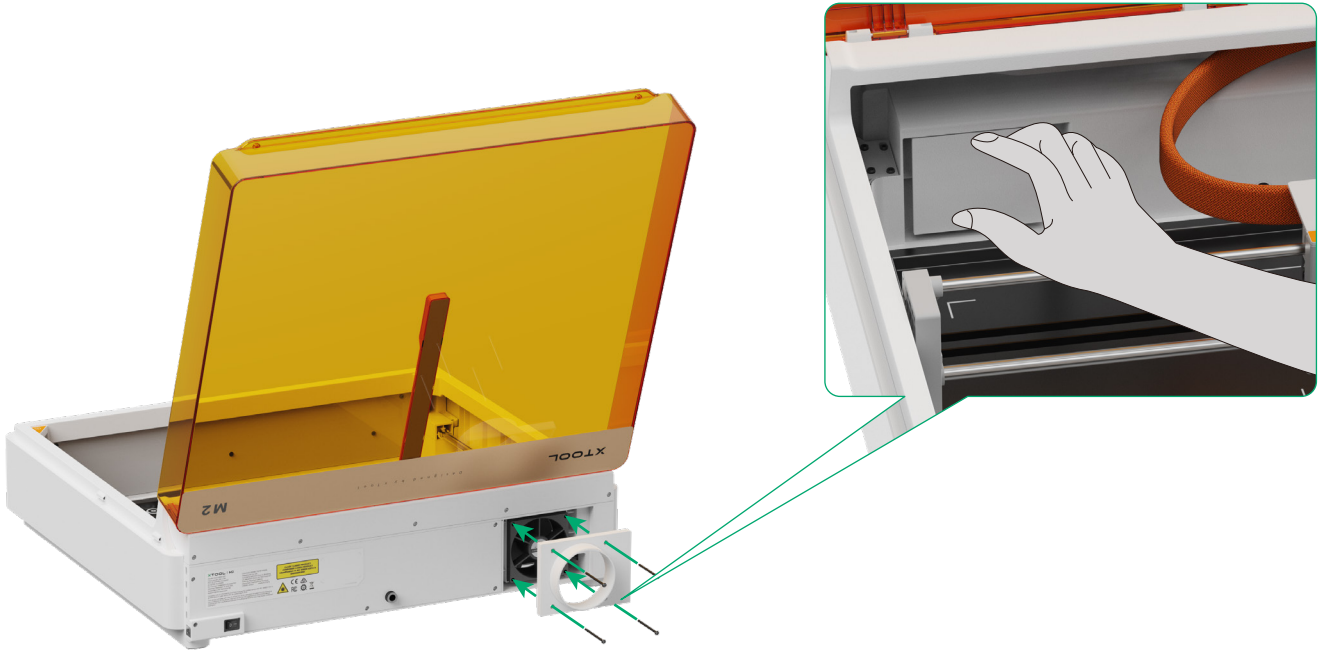

3 ทำความสะอาดไฟเติมแสง

- ทำความสะอาดฝุ่นบนไฟเติมแสงเป็นประจำเพื่อป้องกันการเกิดความร้อนสูงเกินไปและการไหม้
- หลีกเลี่ยงการใช้ผ้าขนหนูที่เปียกเกินไปในการทำความสะอาดไฟเติมแสง เนื่องจากความชื้นที่มากเกินไปอาจซึมเข้าไปและทำให้เกิดไฟฟ้าลัดวงจรในวงจรไฟฟ้าได้

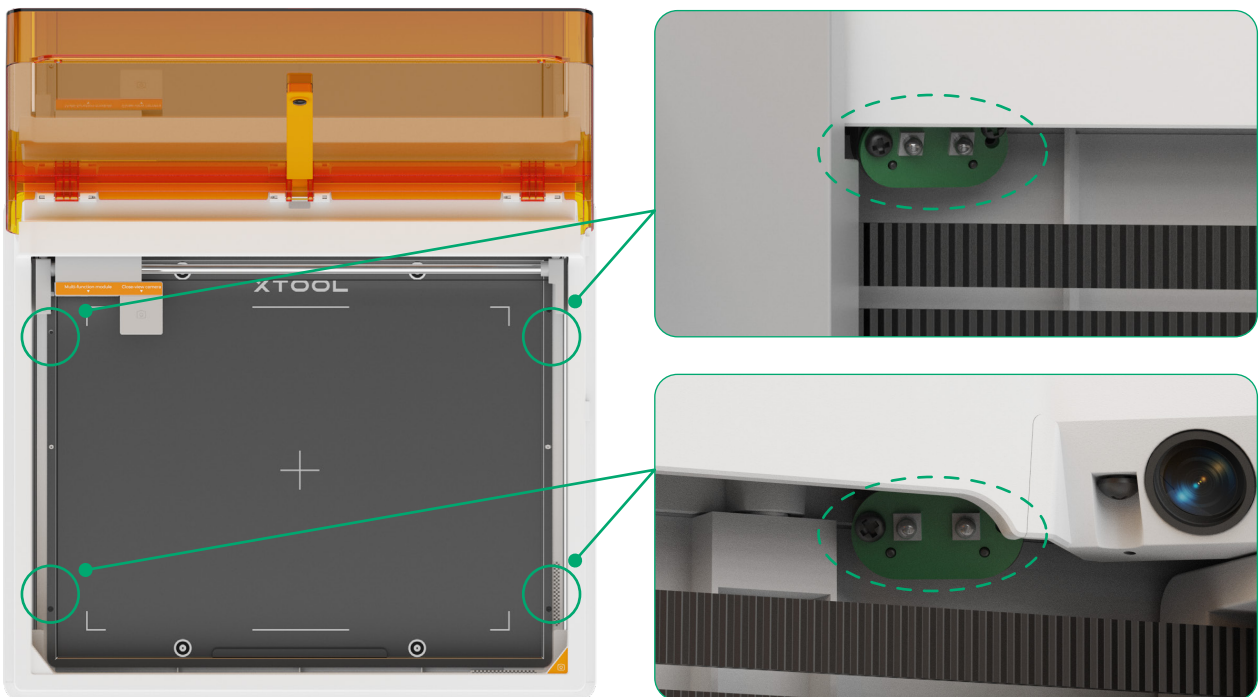

รักษาโมดูลเลเซอร์

1 ทำความสะอาดแผ่นป้องกันเลนส์และหัวฉีด

การประมวลผลด้วยเลเซอร์มักก่อให้เกิดควันจำนวนมาก ซึ่งอาจทำให้ตัวป้องกันเลนส์สกปรกหรืออุดตันหัวฉีดได้ หากไม่ทำความสะอาดอย่างทันถ่วงที กำลังของเลเซอร์อาจลดลงและโมดูลเลเซอร์อาจได้รับความเสียหาย

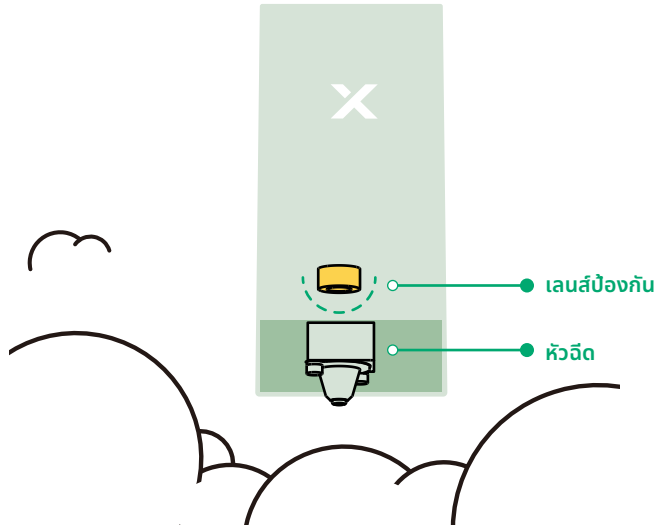

การบำรุงรักษา

- หลีกเลี่ยงรอยขีดข่วน: พื้นผิวของแผ่นป้องกันเลนส์มีความเปราะบางและอาจเกิดรอยขีดข่วนได้ง่าย เมื่อทำการติดตั้ง เปลี่ยน หรือทำความสะอาดแผ่นป้องกันเลนส์ กรุณาระมัดระวังเป็นอย่างยิ่งและหลีกเลี่ยงการสัมผัสกับวัตถุมีคม
- สภาพแวดล้อมในการทำงาน: สภาพแวดล้อมที่ไม่ดีอาจเร่งการเสื่อมสภาพและความเสียหายของตัวป้องกันเลนส์ได้ ดังนั้นควรรักษาภายในอุปกรณ์ให้แห้ง ปราศจากฝุ่นละอองและก๊าซกัดกร่อน และตรวจสอบให้แน่ใจว่าพัดลมระบายอากาศทำงานได้อย่างถูกต้อง
- การตรวจสอบเป็นประจำ: ตรวจสอบเป็นประจำว่าตัวป้องกันเลนส์ติดตั้งแน่นหนาในตำแหน่งที่ถูกต้องหรือไม่ หากตัวป้องกันเลนส์หลวมหรือหลุดออกจากตำแหน่ง ให้ปรับและติดตั้งให้แน่นหนาทันที
- การทำความสะอาดเป็นประจำ: ตัวป้องกันเลนส์อาจสะสมฝุ่น, สิ่งสกปรก, หรือสิ่งปนเปื้อนอื่น ๆ ที่ลดอัตราการส่งผ่านของเลเซอร์ คุณจำเป็นต้องทำความสะอาดเป็นประจำ
- การเปลี่ยนเป็นประจำ: ตัวป้องกันเลนส์ที่สึกหรอมากเกินไปอาจลดอัตราการส่งผ่านของเลเซอร์หรืออาจทำให้เกิดข้อผิดพลาดของอุปกรณ์ได้ คุณจำเป็นต้องเปลี่ยนเป็นประจำตามการใช้งานของอุปกรณ์และการสึกหรอของตัวป้องกันเลนส์

ขั้นตอนการทำความสะอาด

เมื่อซอฟต์แวร์แจ้งเตือนให้ทำความสะอาด ให้ทำตามขั้นตอนเพื่อทำความสะอาดตัวป้องกันเลนส์และหัวฉีด

- (1) ปิดอุปกรณ์, ถอดปลั๊กไฟ, และถอดโมดูลเลเซอร์ออก.
- (2) ถอดหัวฉีดออกจากโมดูลเลเซอร์

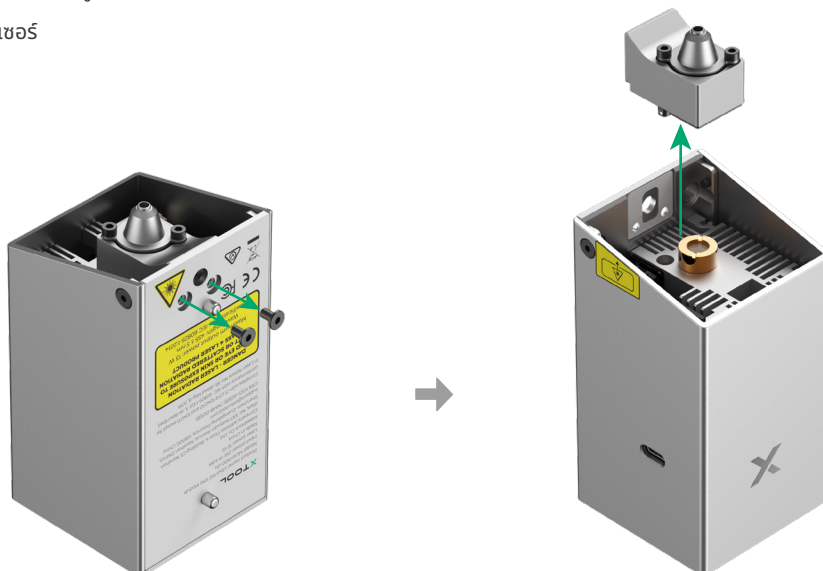

(3) ใช้ผ้าที่ไม่มีขุยหรือสำลีชุบแอลกอฮอล์ให้ชุ่มเพื่อทำความสะอาดแผ่นป้องกันเลนส์และหัวฉีดตามลำดับ

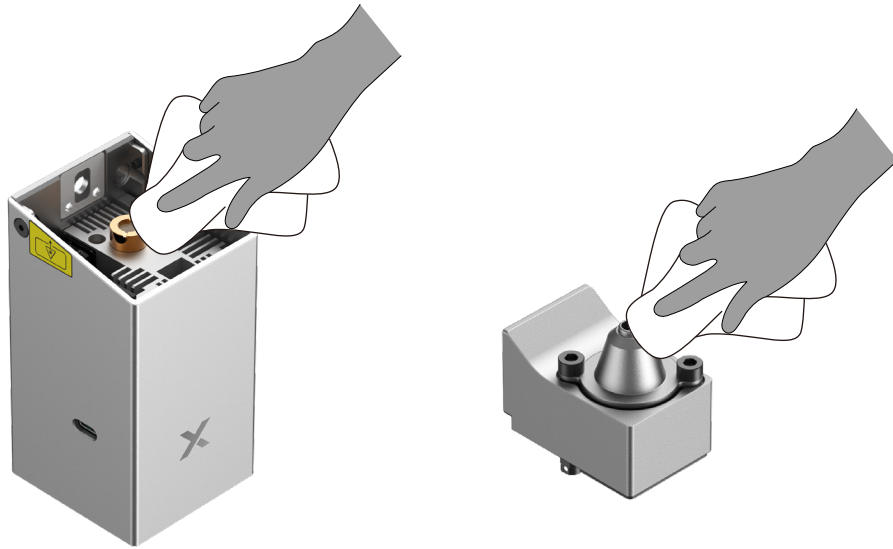

เมื่อตั้งค่าระบบช่วยด้วยอากาศแล้ว คุณสามารถทำความสะอาดโมดูลเลเซอร์ด้วยความถี่ที่ต่ำลงได้

2 ทำความสะอาดพัดลมระบายอากาศ

การทำความสะอาดพัดลมดูดอากาศสามารถ:

- ป้องกันการเกิดความร้อนสูงเกินไปและปกป้องโมดูลเลเซอร์ ระหว่างการประมวลผล โมดูลเลเซอร์จะสร้างความร้อนในปริมาณมาก พัดลมจะช่วยระบายความร้อน รักษาอุณหภูมิการทำงานของโมดูลเลเซอร์ให้อยู่ในช่วงที่ปลอดภัย หากพัดลมสะสมฝุ่นมากเกินไปหรืออุดตัน จะทำให้ประสิทธิภาพการระบายความร้อนลดลง และอาจทำให้โมดูลเลเซอร์เสียหายจากความร้อนสูงเกินไป
- ป้องกันการเสียหายทางไฟฟ้าหรือความเสียหายจากไฟไหม้ การสะสมของฝุ่นไม่เพียงแต่ส่งผลต่อการระบายความร้อนเท่านั้น แต่ยังเพิ่มความเสี่ยงต่อการเสียหายทางไฟฟ้าหรือการลัดวงจร โดยเฉพาะอย่างยิ่งในสภาพแวดล้อมที่มีอุณหภูมิสูง การทำความสะอาดพัดลมช่วยลดการสะสมของฝุ่น ลดความเสี่ยงที่อาจเกิดขึ้น และช่วยให้อุปกรณ์ทำงานได้อย่างปลอดภัย

ขั้นตอนการทำความสะอาด



- ตรวจสอบให้แน่ใจว่าได้ถอดสายเคเบิลออกจากแผงควบคุมหลักระหว่างการทำความสะอาด หลีกเลี่ยงการใช้ผ้าที่เปียกเกินไป เนื่องจากความชื้นที่มากเกินไปอาจซึมเข้าไปในอุปกรณ์และทำให้เกิดไฟฟ้าลัดวงจรในวงจรไฟฟ้า ซึ่งอาจทำให้แผงควบคุมหลักของเลเซอร์เสียหายได้
- ตรวจสอบให้แน่ใจว่าได้เชื่อมต่อสายเคเบิลอย่างแน่นหนาหลังจากทำความสะอาดแล้ว และหลีกเลี่ยงการดึงสายเคเบิลด้วยแรงมากเกินไป



ไขควงหัวหกเหลี่ยม

- (1) ปิดอุปกรณ์, ถอดปลั๊กไฟ, และถอดโมดูลเลเซอร์ออก.
- (2) ถอดพัดลมระบายอากาศออกจากโมดูลเลเซอร์

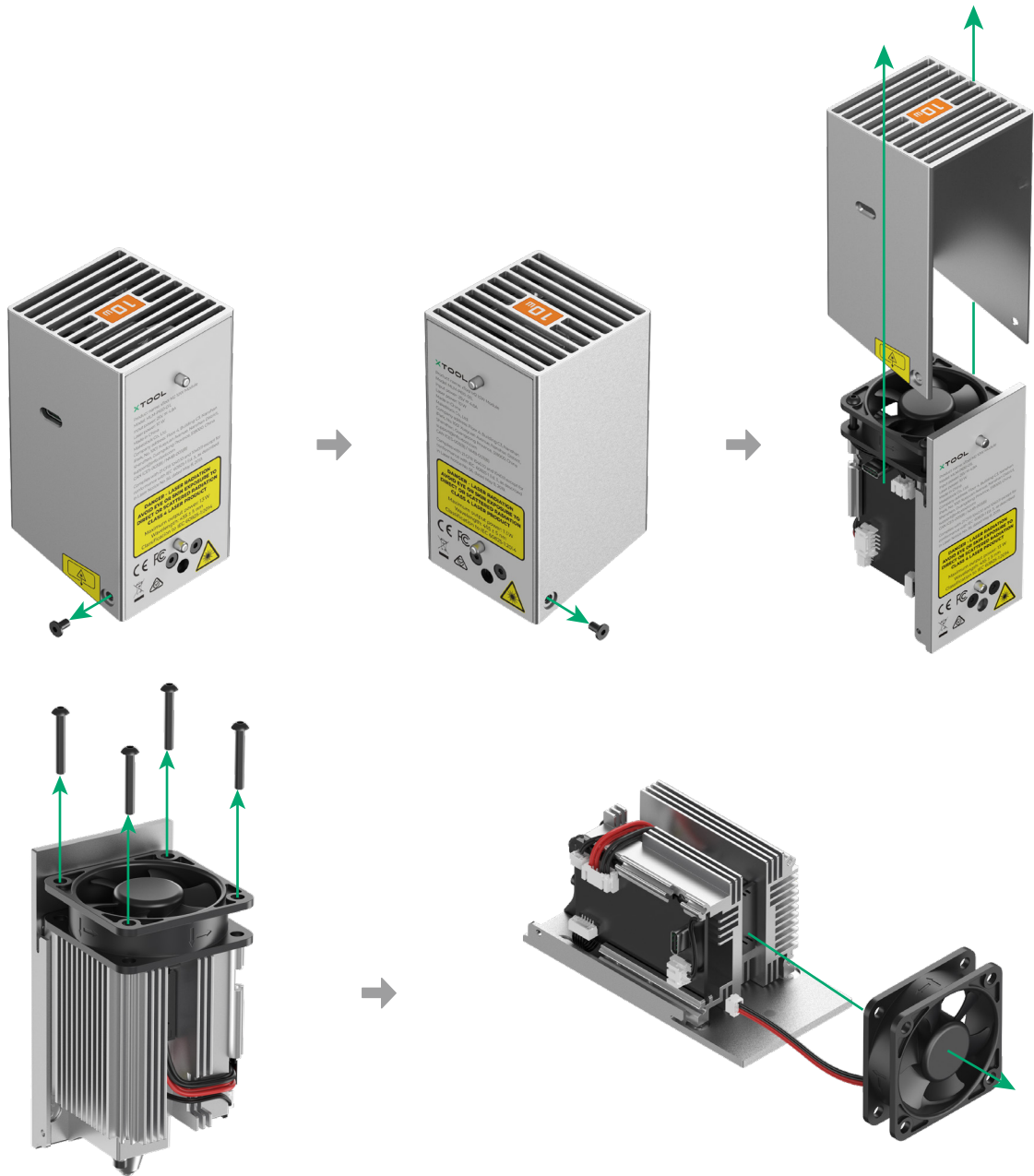

(3) ใช้ผ้าที่ไม่มีขนหรือสำลีชุบน้ำสะอาดหรือแอลกอฮอล์ให้ชุ่มเพื่อทำความสะอาดพัดลม

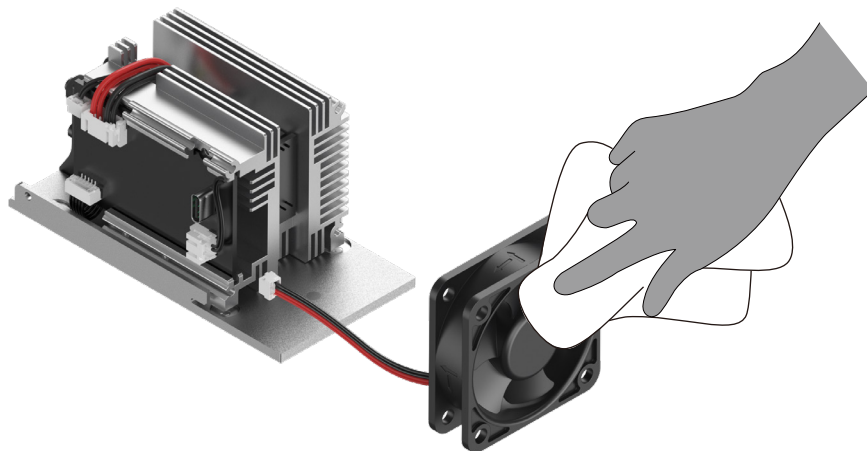

สำหรับรายละเอียดเพิ่มเติมเกี่ยวกับการบำรุงรักษา xTool M2 กรุณาเยี่ยมชม support.xtool.com/product/93

ใช้โมดูล xTool M2 CMYK Inkjet กับ xTool M2

คลิกและเยี่ยมชม support.xtool.com/article/2817

ใช้ xTool Rotary Attachment 3 Lite กับ xTool M2

คลิกและเยี่ยมชม support.xtool.com/article/2920

XTOOL