

# XTOOL | M2

Guía de inicio rápido

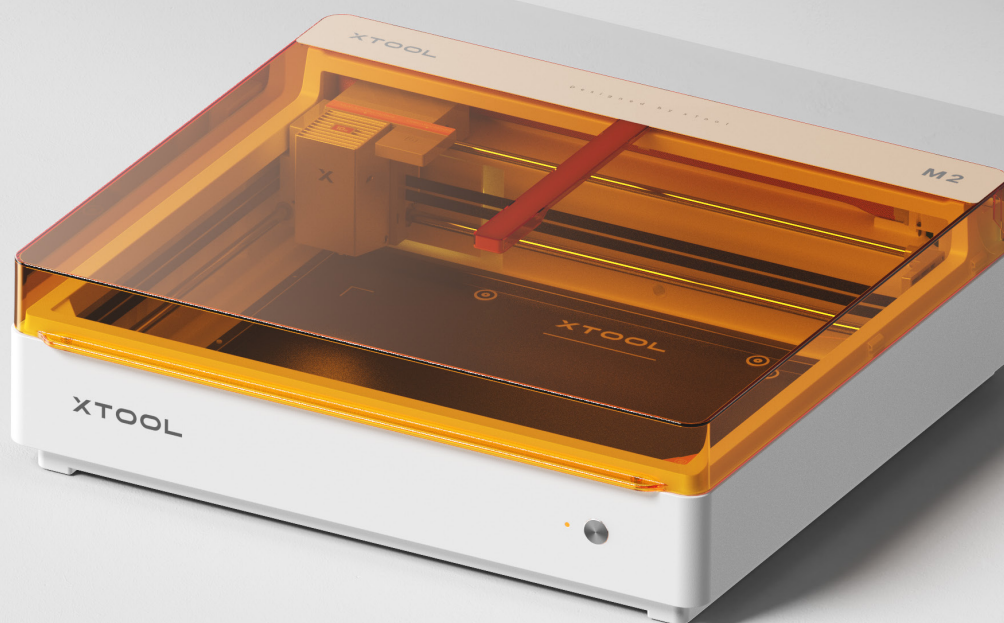

<b>Lista de elementos</b>	<b>01</b>
<b>Conozca a su xTool M2</b>	<b>03</b>
<b>Preparativos</b>	<b>04</b>
<b>Utilice xTool M2</b>	<b>14</b>
<b>Fija el material</b>	<b>15</b>
<b>Comprender el indicador y el botón de inicio/parada</b>	<b>20</b>
<b>Mantenimiento</b>	<b>22</b>
<b>Utiliza el módulo de inyección de tinta CMYK xTool M2 con la xTool M2</b>	<b>30</b>
<b>Utiliza el accesorio giratorio xTool 3 Lite con el xTool M2</b>	<b>30</b>

## Lista de elementos

### xTool M2

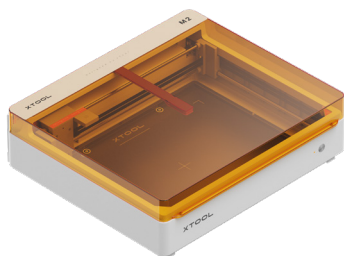

xTool M2



Cable de conexión del módulo



Adaptador y cable



USB-Kabel und Adapter



Tubo de escape de humo



Klemme



Aceite

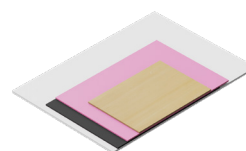

Paquete de material

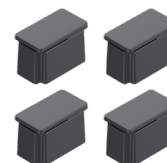

Magnetische Befestigung



Destornillador hexagonal



Abdeckband



Tornillo M3\*6



Ficha de instrucciones



Instrucciones de seguridad

### Módulo láser



### Módulo de inyección de tinta CMYK xTool M2



Módulo de inyección de tinta CMYK xTool M2



Cartucho de tinta



Tapa inferior



Líquido hidratante



Soporte de retención de la tapa inferior



Tornillo



Tarjeta de calibración (A5)



Núcleo de ferrita



Manual de Usuario

## Módulo rotativo 3 Lite xTool



	xTool M2	Módulo láser	Módulo de inyección de tinta CMYK xTool M2	Módulo rotativo 3 Lite xTool
Kit básico	✓	✓		
Lote variado	✓	✓	✓	
Paquete Deluxe	✓	✓	✓	✓



Der Adapter, das Netzkabel, das USB-Kabel und der Adapter sowie das Materialpaket können je nach Set variieren. Die Abbildungen dienen nur zur Veranschaulichung.

## Conozca a su xTool M2

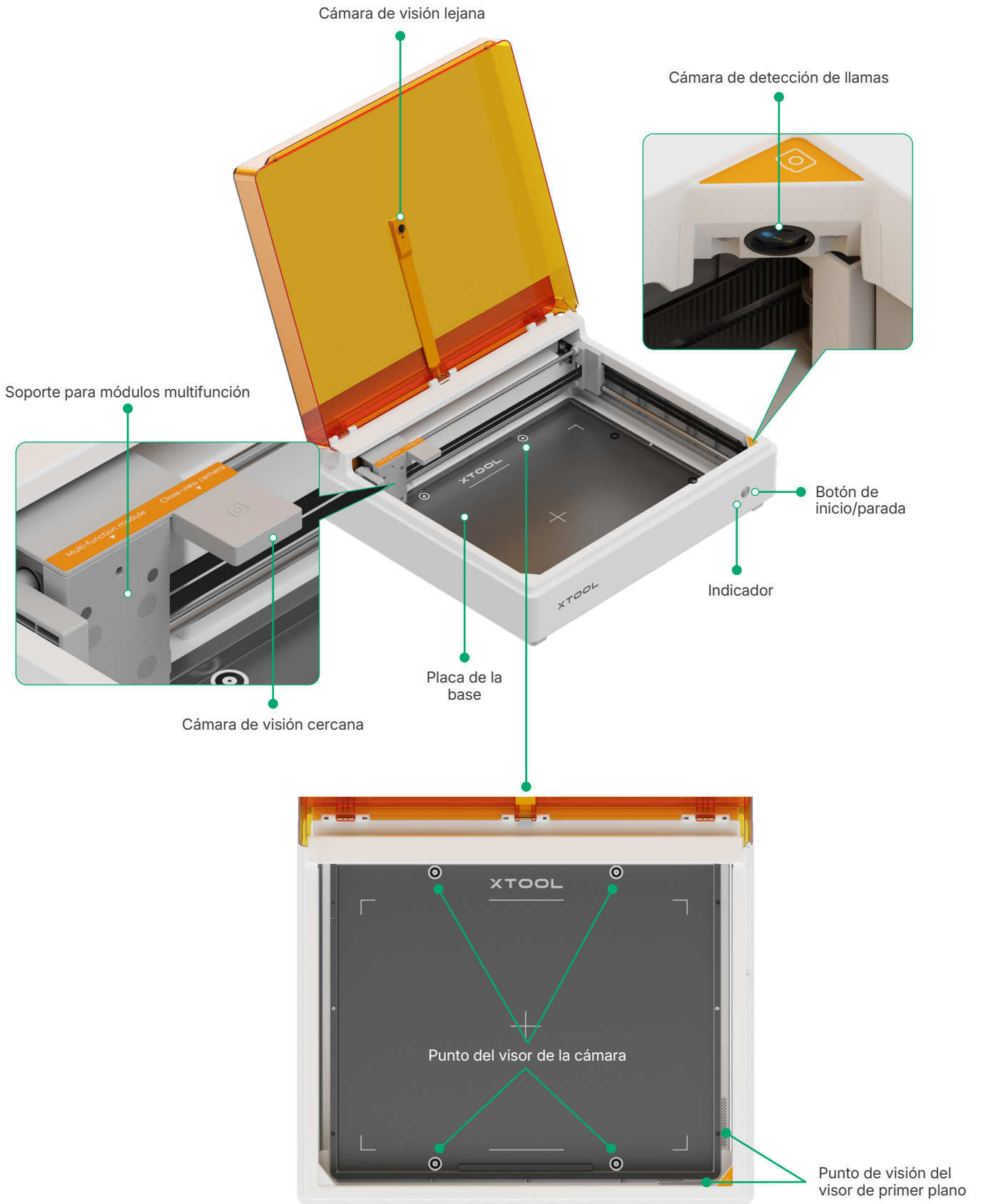

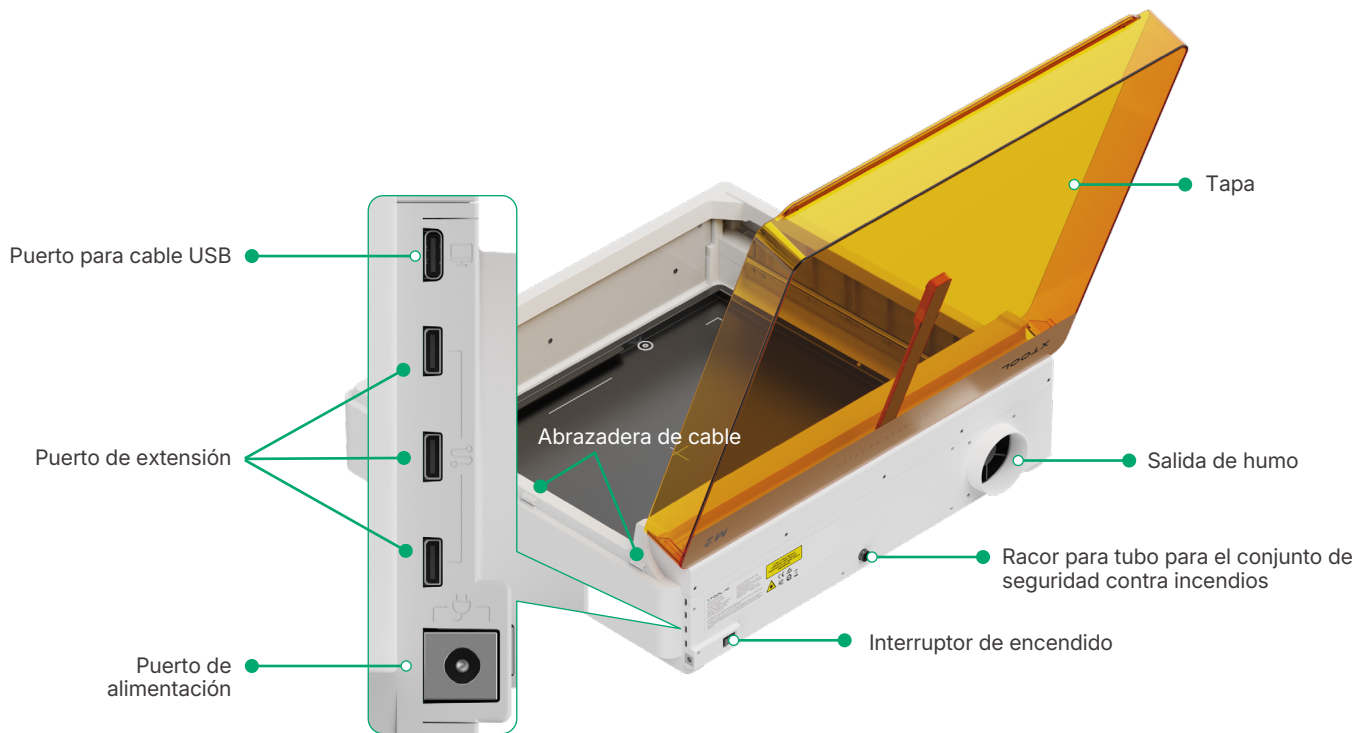

## Preparativos



Se recomienda colocar el dispositivo sobre una superficie de trabajo estable y plana.

### 1 Abre la tapa y saca las espumas y los objetos que hay dentro del dispositivo

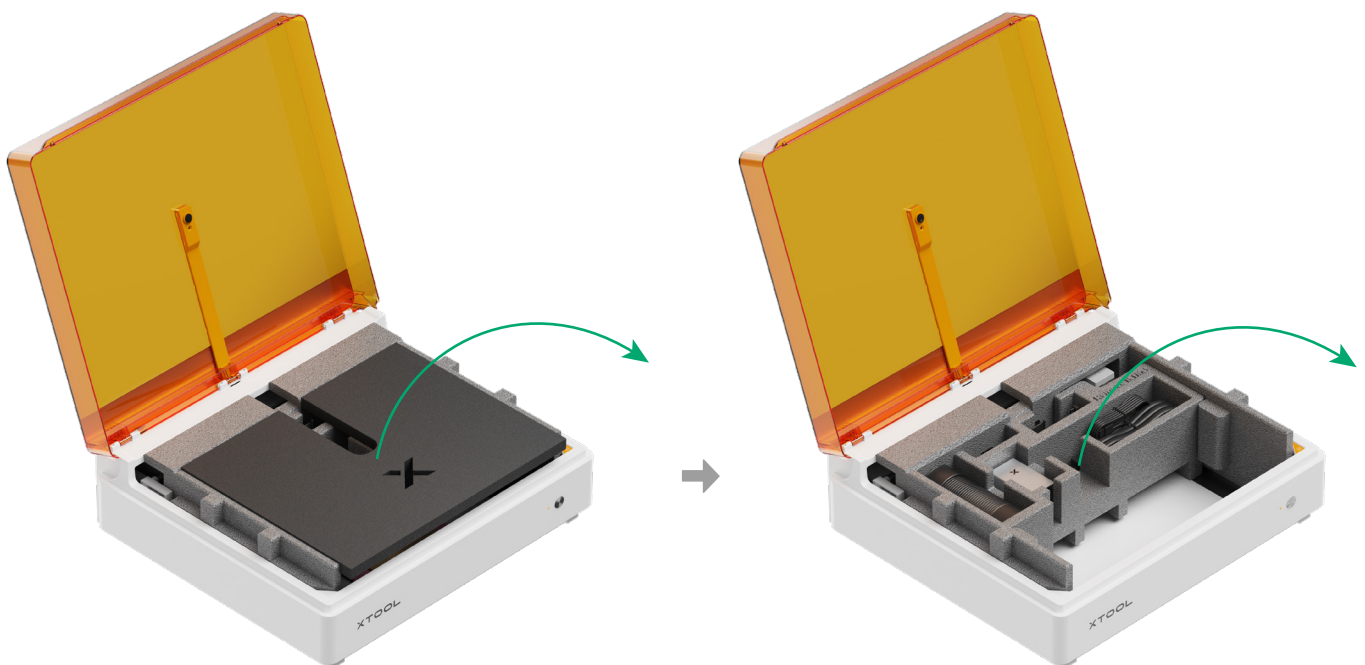

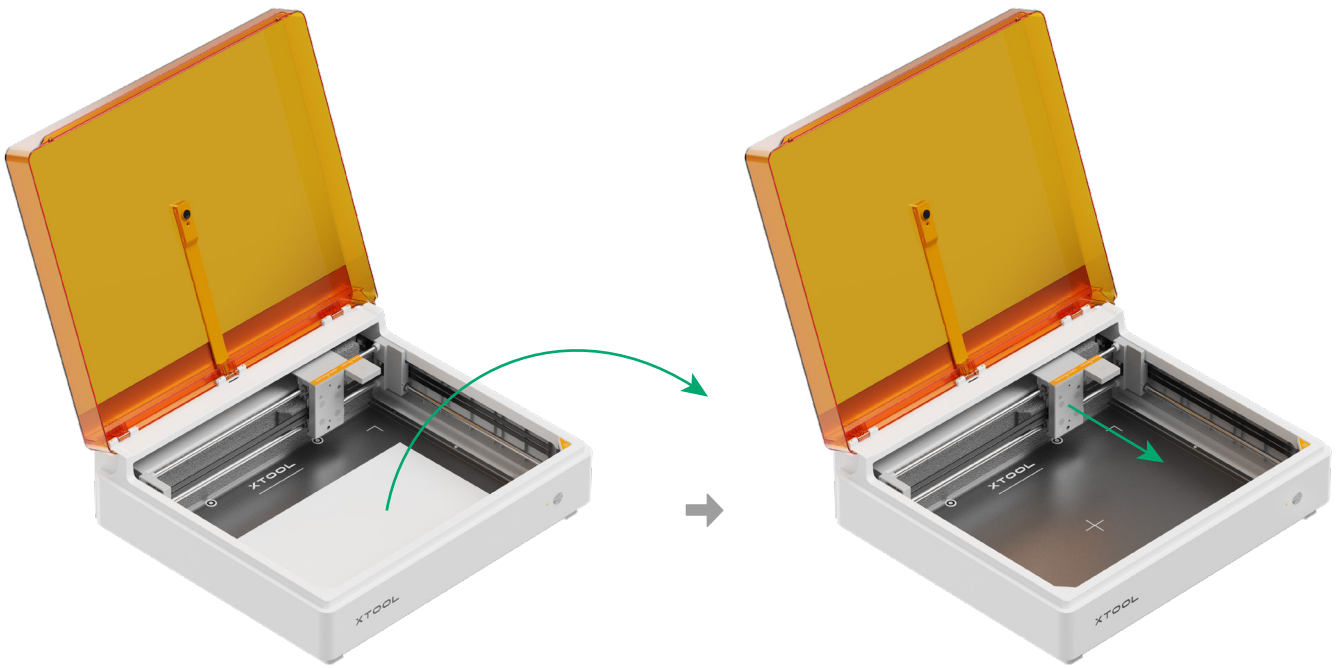
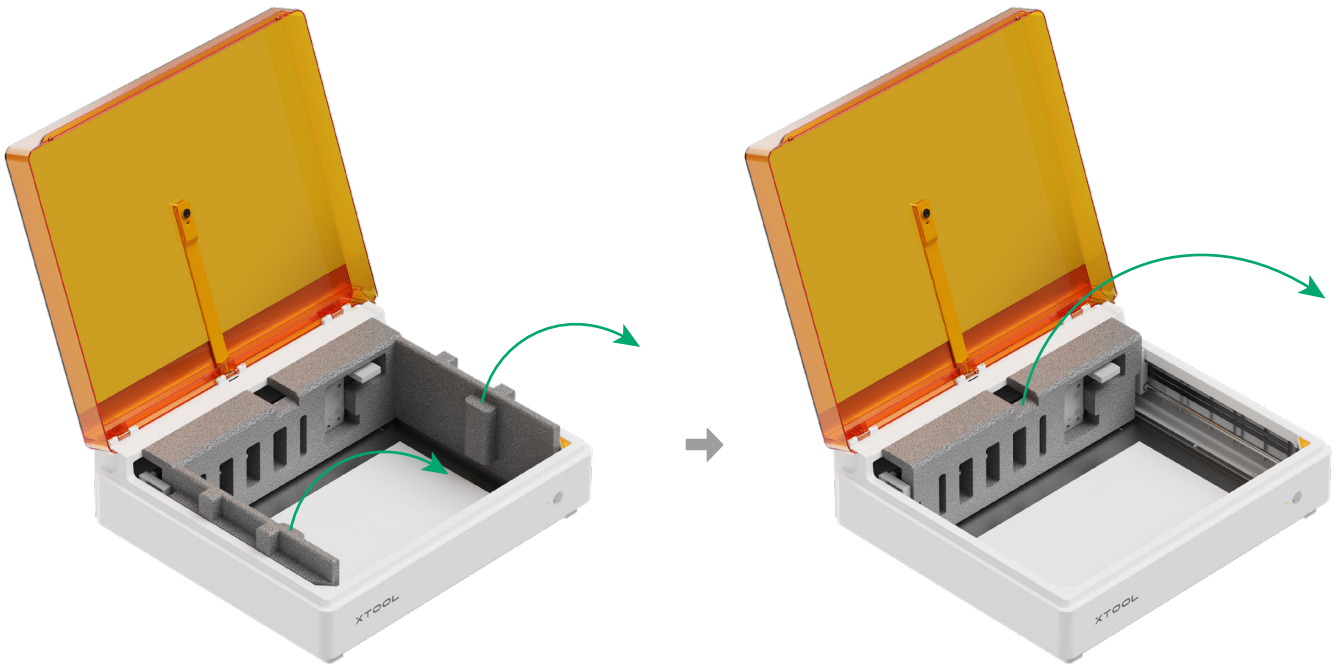

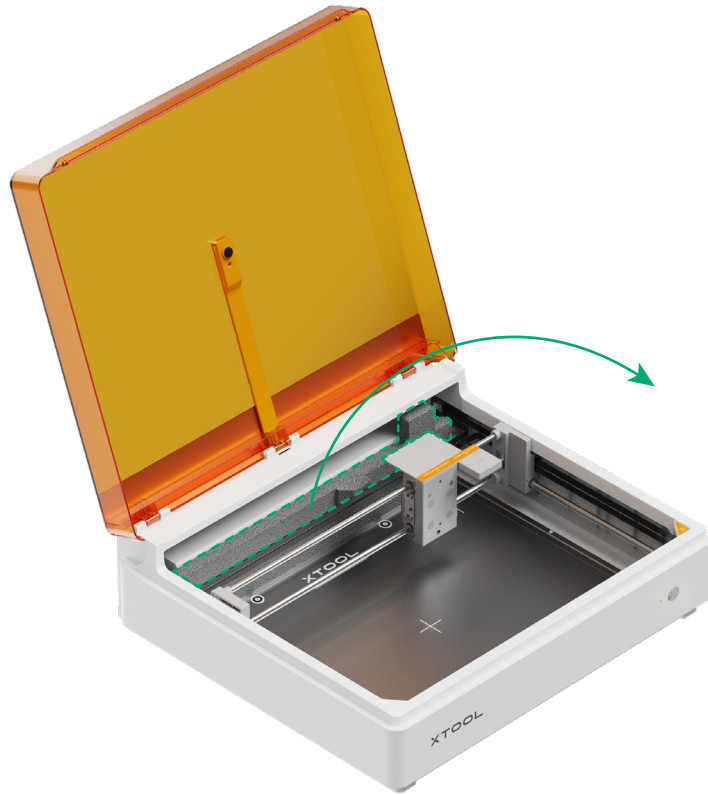

## 2 Aplica grasa a los ejes lineales delantero y trasero del módulo láser

(1) Tira hacia abajo de la placa de sujeción del módulo con una mano y aplica grasa generosamente en el eje lineal delantero.

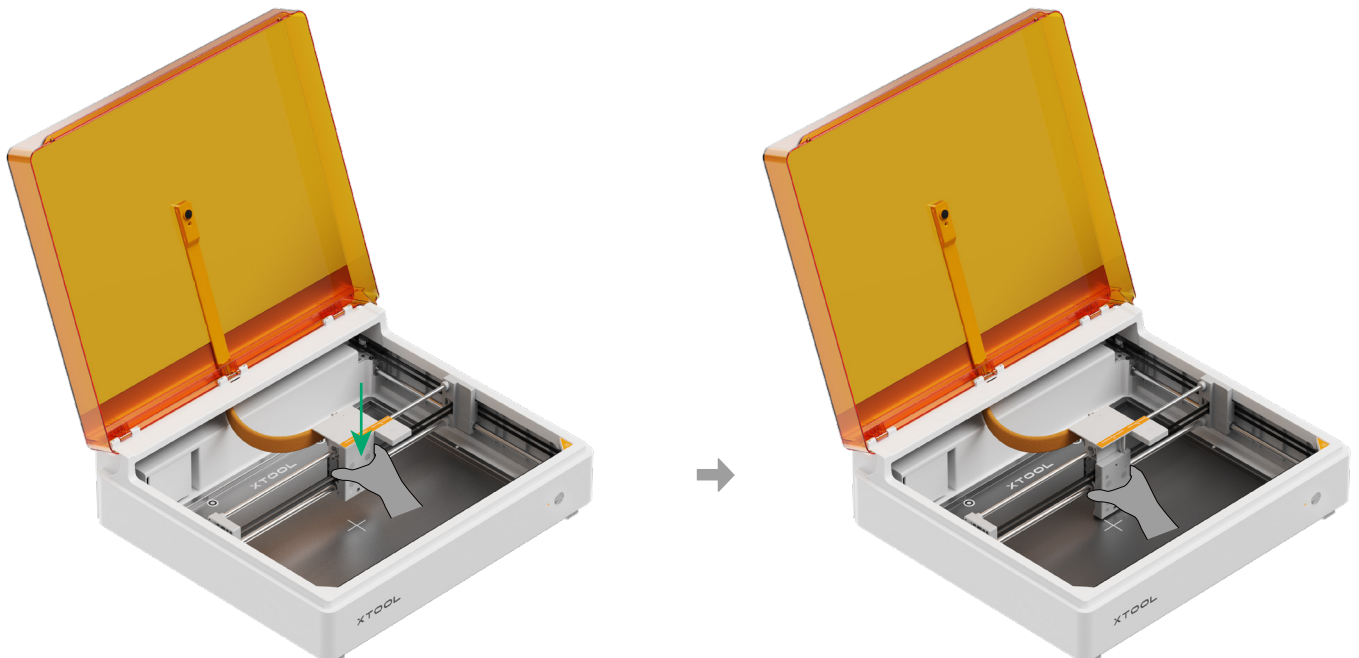

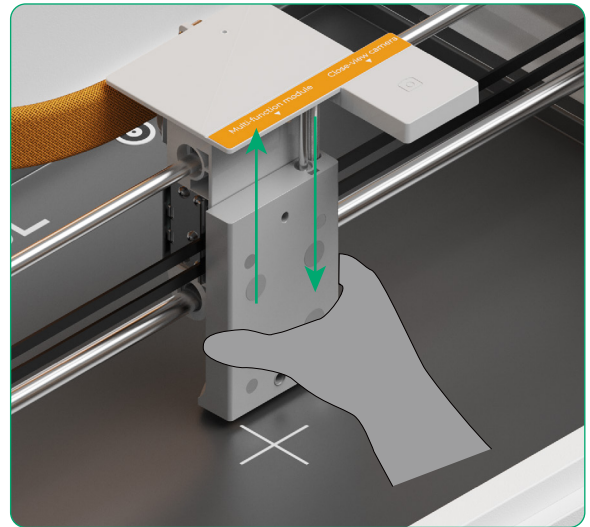
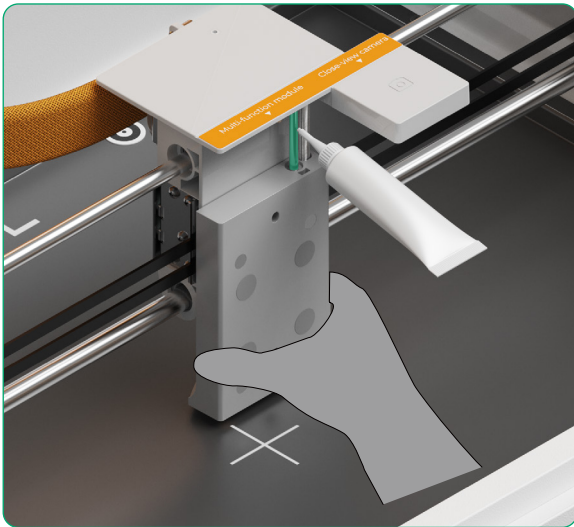

Al aplicar grasa en el eje lineal delantero de forma uniforme, empuje la placa de sujeción del módulo hasta el fondo y suelte la mano. Repita esta acción tres veces.

**(2) Aplica grasa generosamente al eje lineal trasero de la misma manera.**

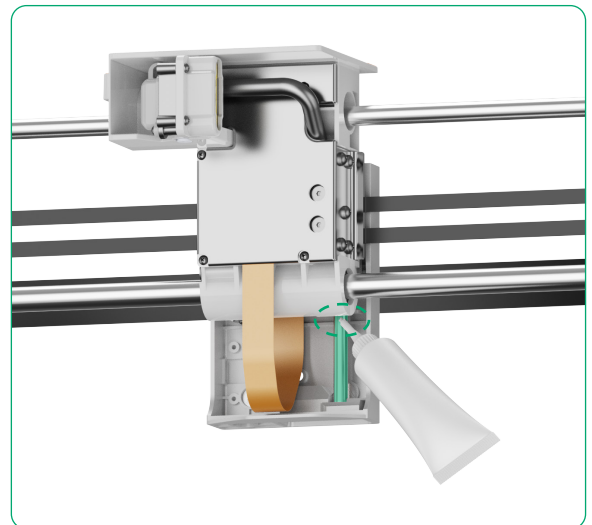

 La parte superior de los ejes lineales traseros debe estar completamente recubierta de grasa.

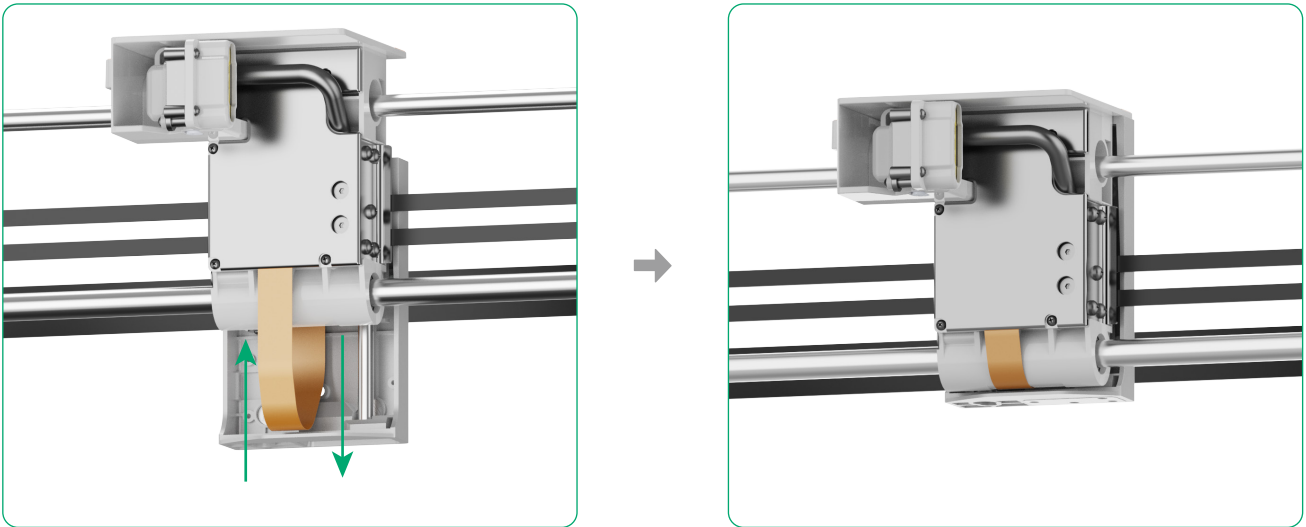

Al aplicar grasa en el eje lineal trasero, empuje la placa de sujeción del módulo hasta el fondo y suelte la mano. Repita esta acción tres veces.

### 3 Instala el conducto de evacuación de humos

(1) Afloje el cierre de la abrazadera y colóquela en el conducto de salida de humos.

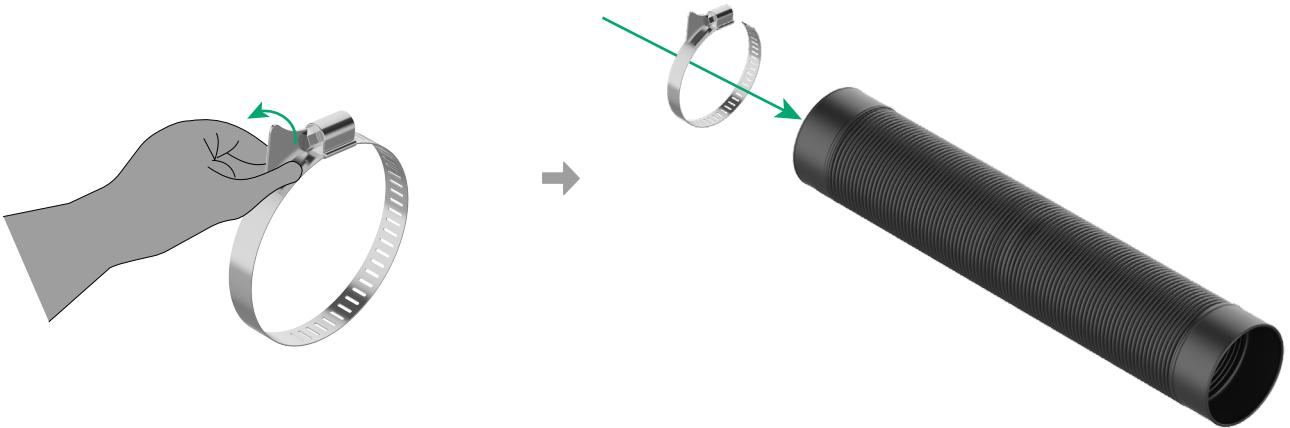

(2) Instale el tubo de salida de humos y apriete el cierre de la abrazadera.

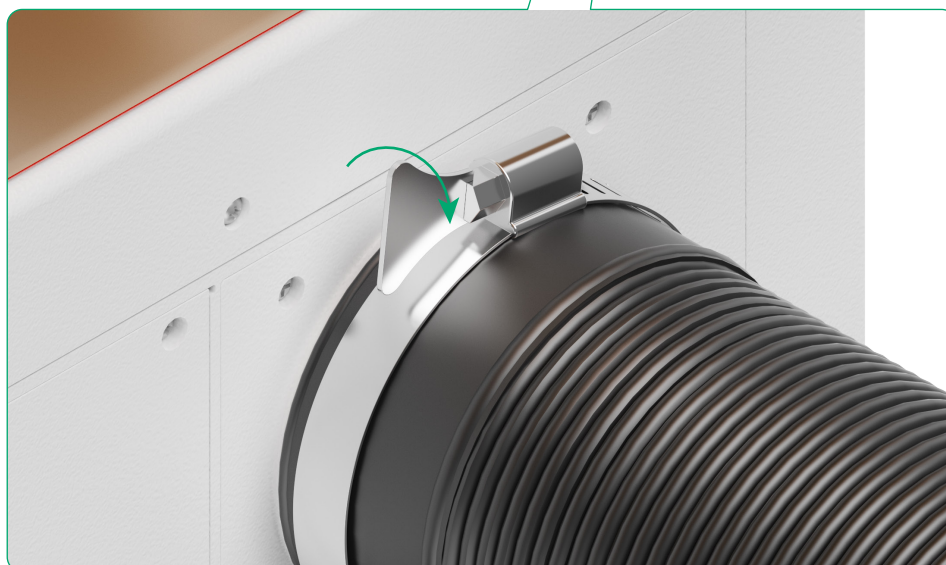
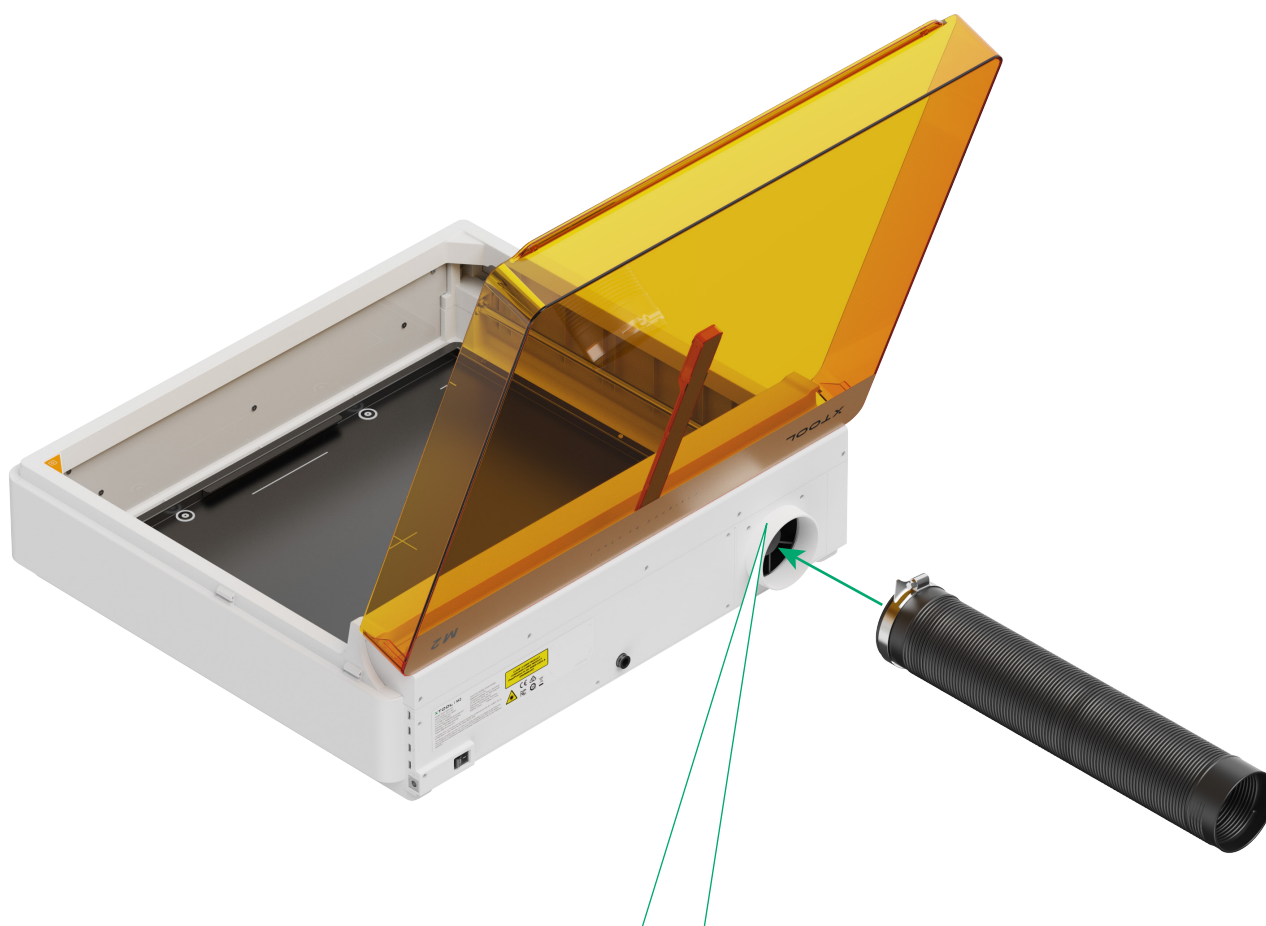



El aparato puede generar humo, polvo o gases nocivos durante su funcionamiento. Se recomienda instalar un conducto de salida de humos y conectarlo a un purificador de aire, o bien sacar la salida de humos al exterior a través de una ventana.

### Expulsa el humo a través del purificador de aire

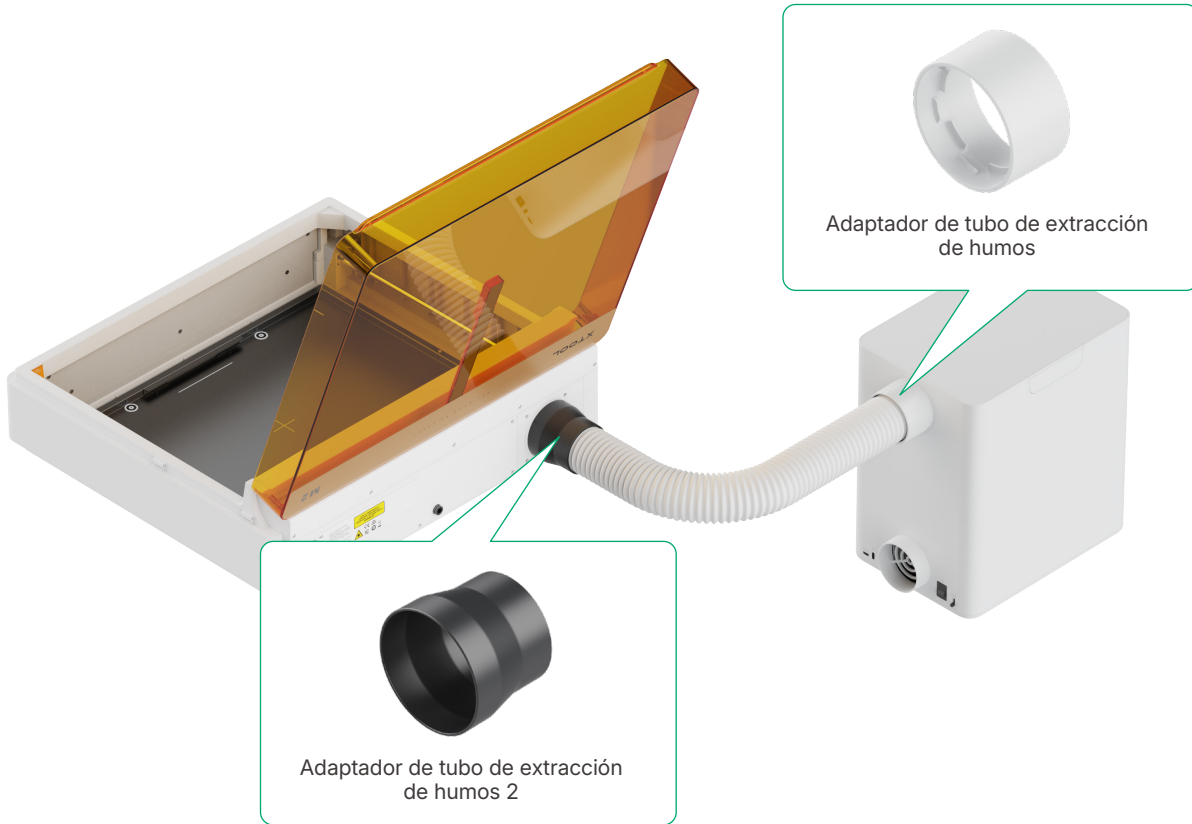

Si has comprado el purificador de humo de sobremesa, entra en [support.xtool.com/replacement-parts?from=support\\_home](https://support.xtool.com/replacement-parts?from=support_home) y instala los adaptadores de tubo.

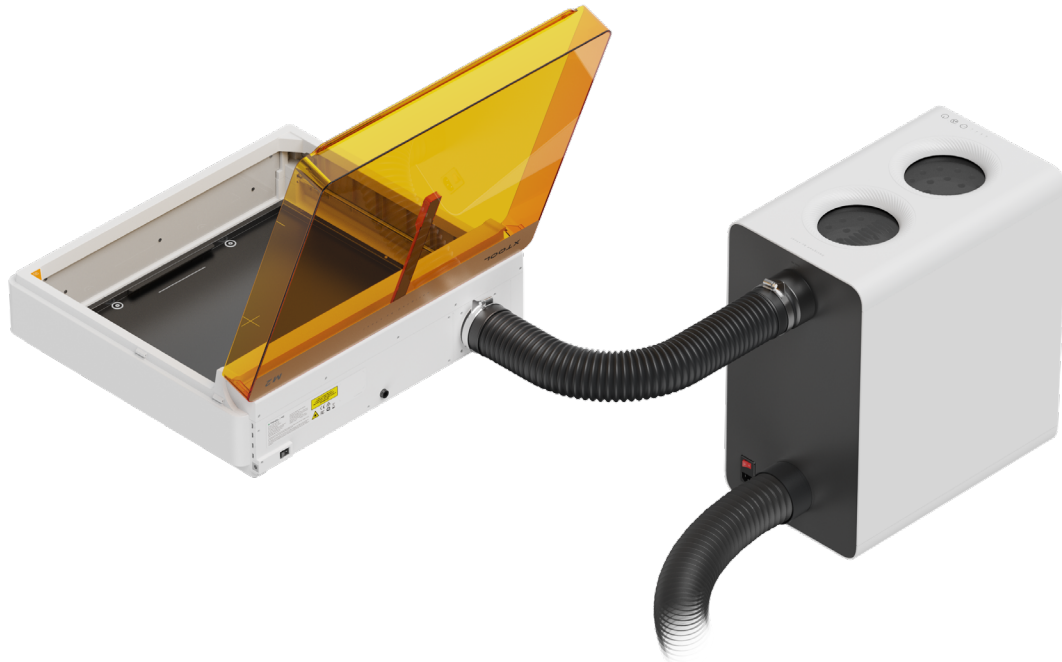

Para obtener más información sobre el xTool SafetyPro™ AP2, visita [support.xtool.com/product/53](https://support.xtool.com/product/53).

### Saca el humo por la ventana

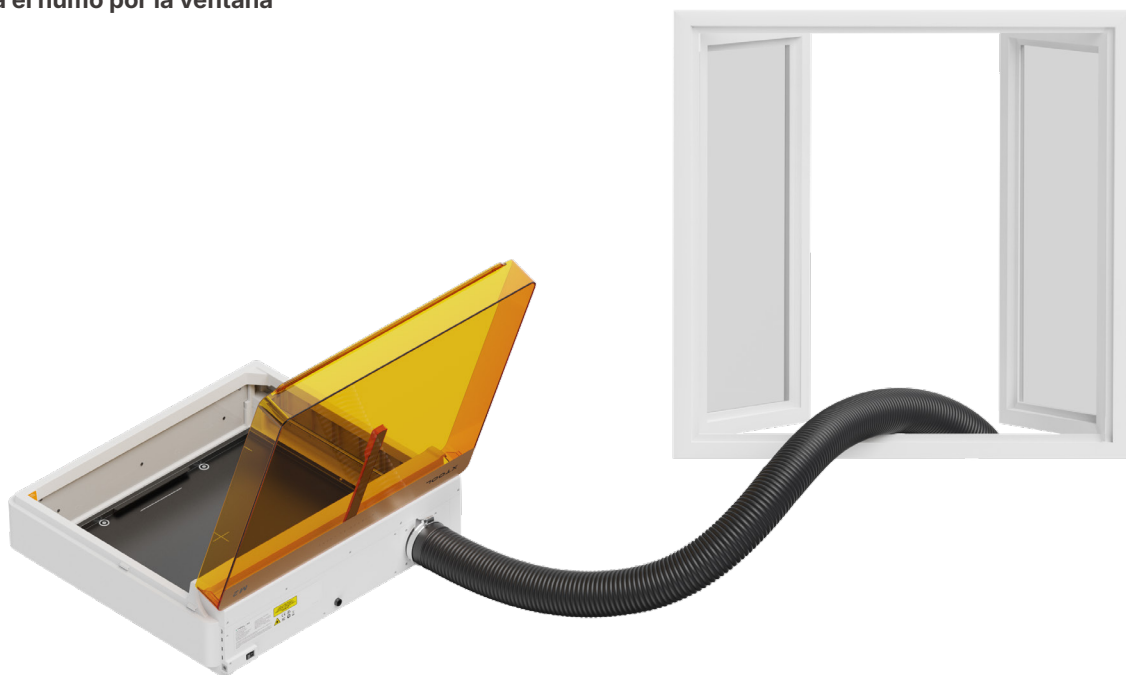

#### 4 Instala el módulo láser

(1)

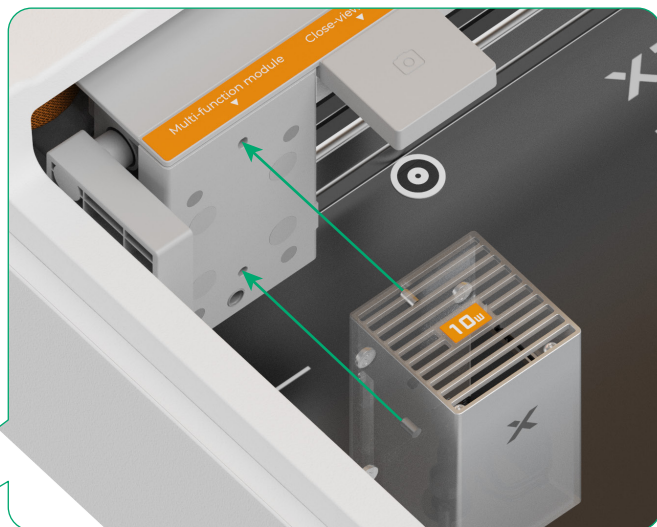
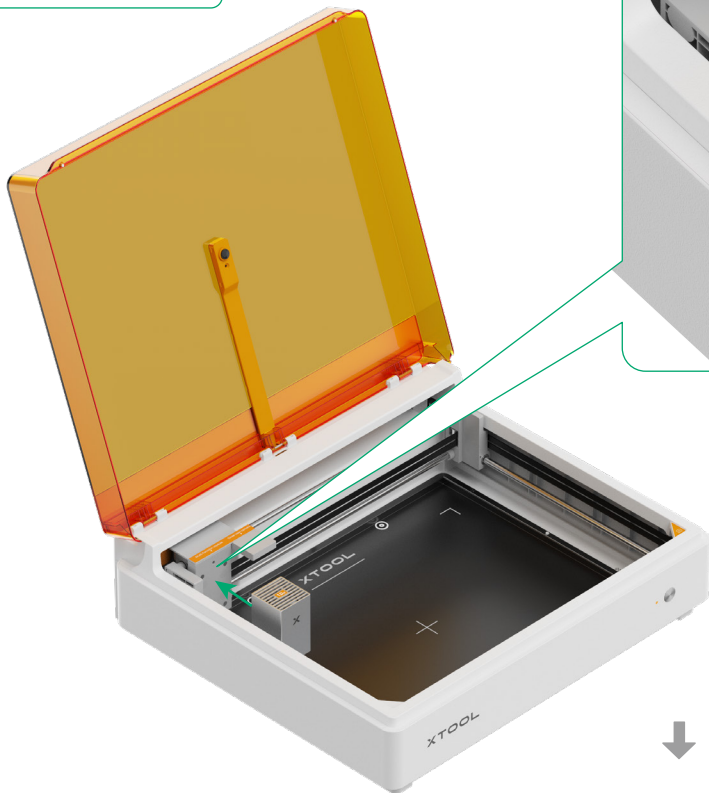

Al instalar el módulo láser, los dos pasadores de posicionamiento situados en su parte posterior deben quedar alineados con el soporte del módulo multifunción.

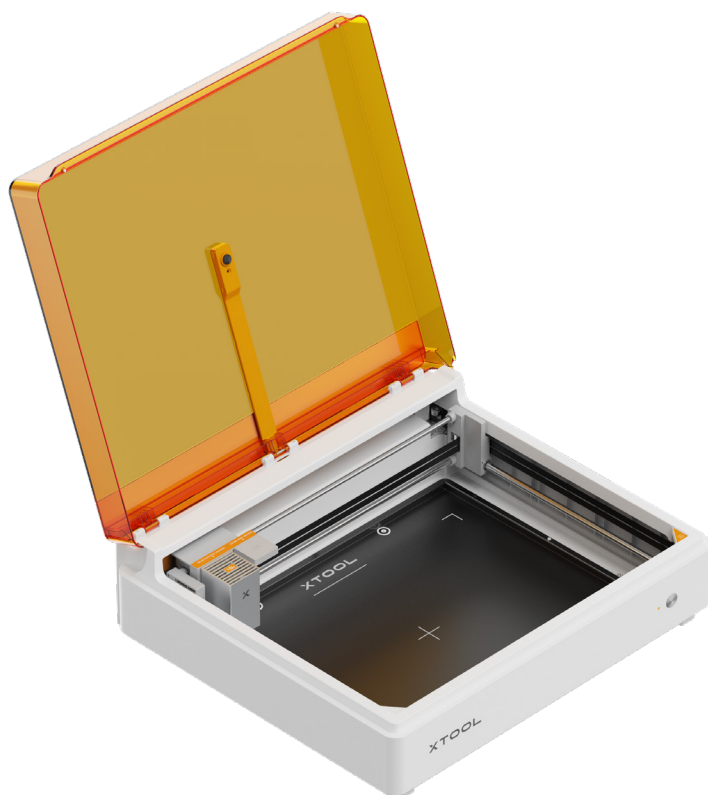

(2)

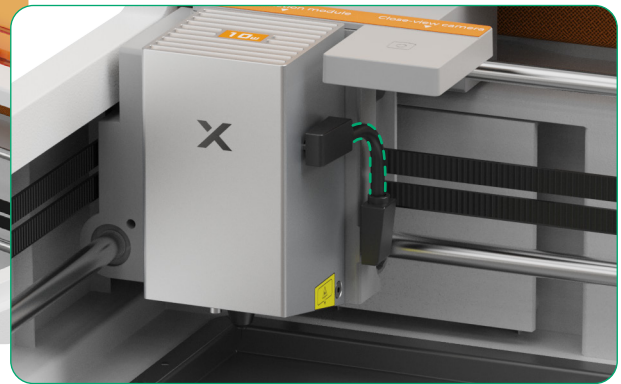
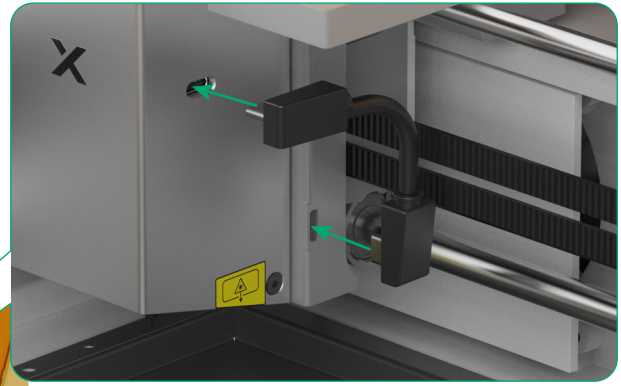
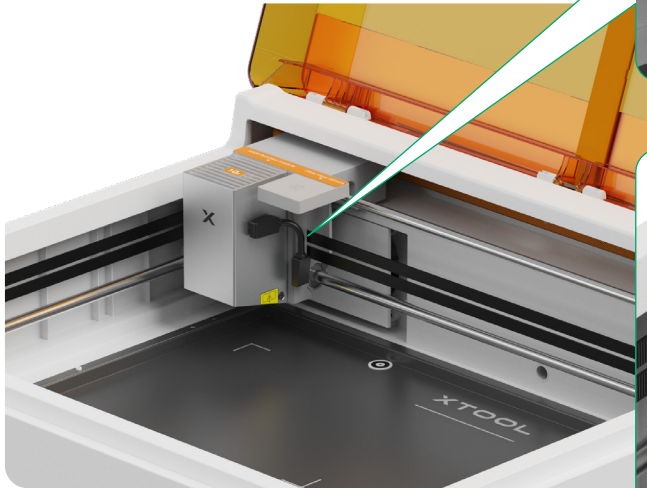
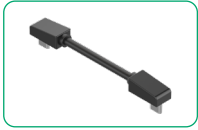

Asegúrese de que el cable esté situado cerca del módulo láser.

## 5 Conéctalo a una toma de corriente y enciende el interruptor

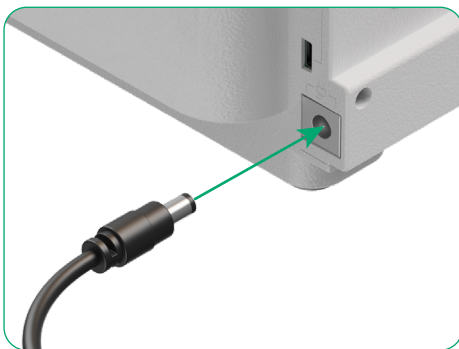
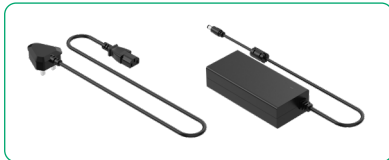

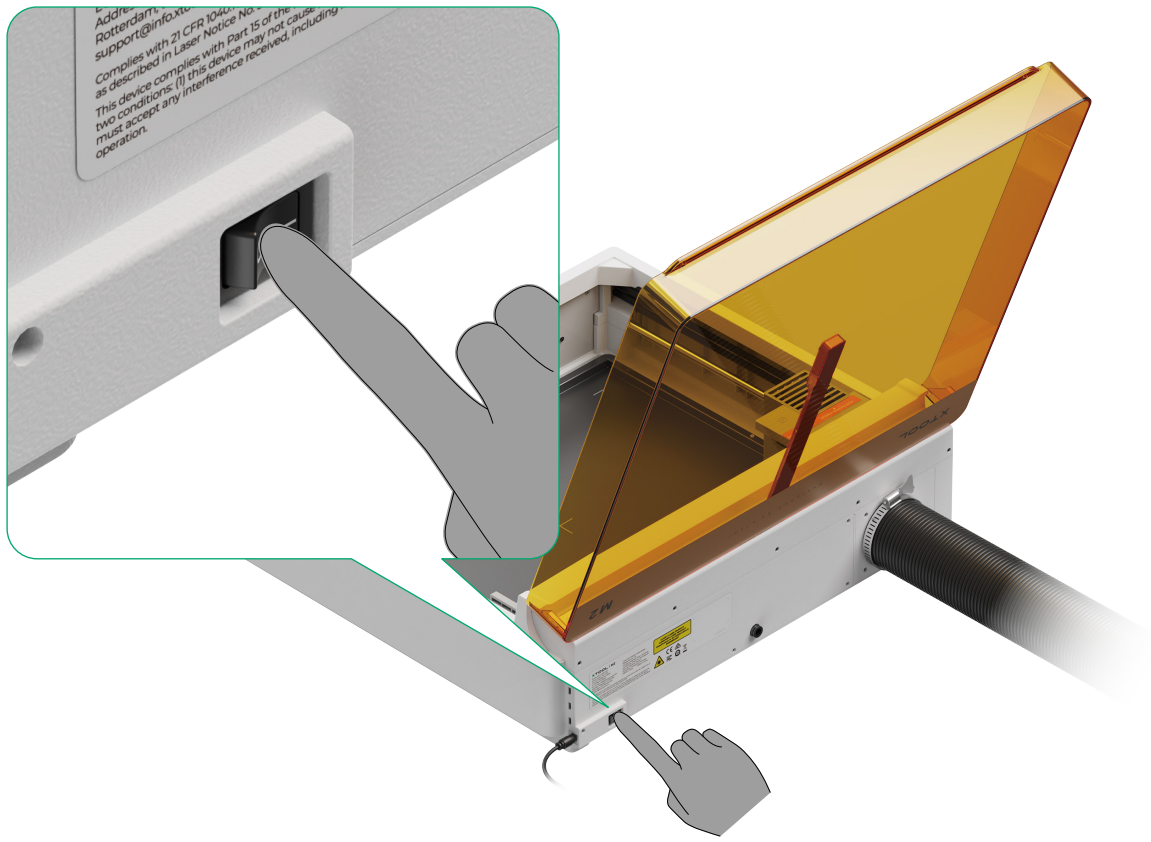

## Utilice xTool M2

### 1 Obtenga el software xTool



Visite [s.xtool.com/software](https://s.xtool.com/software) para obtener el software xTool.

## 2 Conecte la xTool M2 a su ordenador

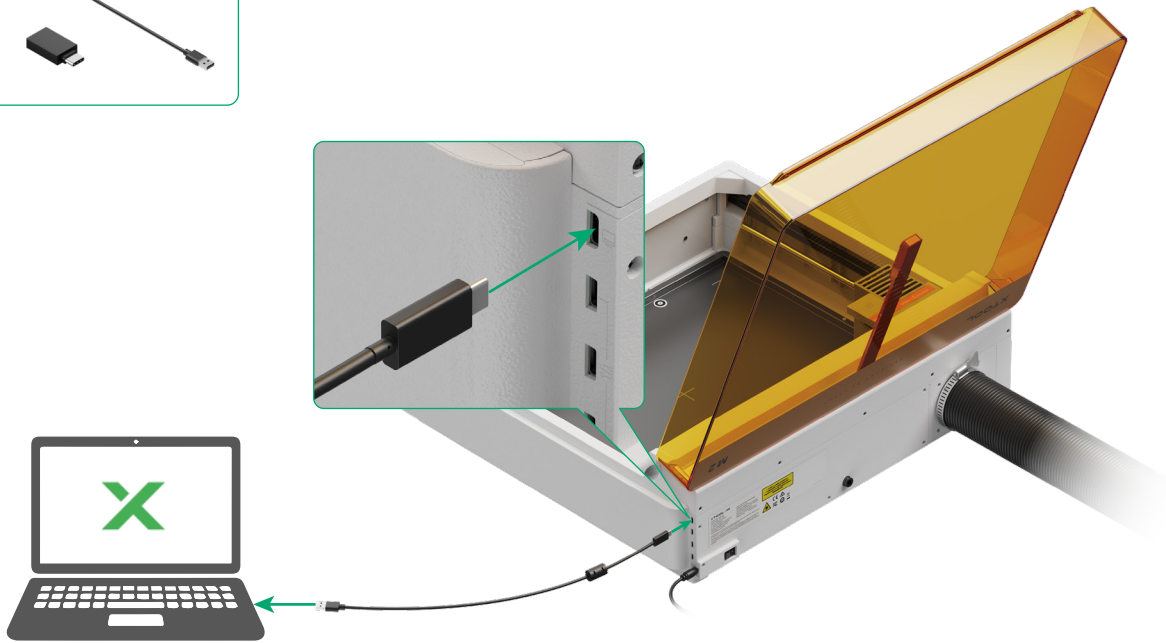
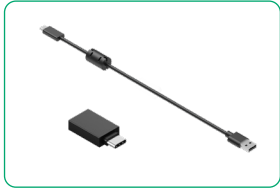

Para obtener más información sobre cómo utilizar el xTool M2 con el software, visita [support.xtool.com/article/2807](https://support.xtool.com/article/2807).  
Para obtener más información sobre el software y los proyectos, visite [support.xtool.com/academy](https://support.xtool.com/academy)

## Fija el material



Antes de fijar el material, limpia la placa base para asegurarte de que su superficie esté lisa y nivelada. De este modo, se evita que el material se abombe o se manche debido a restos de suciedad o manchas en la placa base.

**Impresión por inyección de tinta o grabado láser en materiales de  $0 < H \leq 1,5$  mm: fijarlos con cinta adhesiva**



1

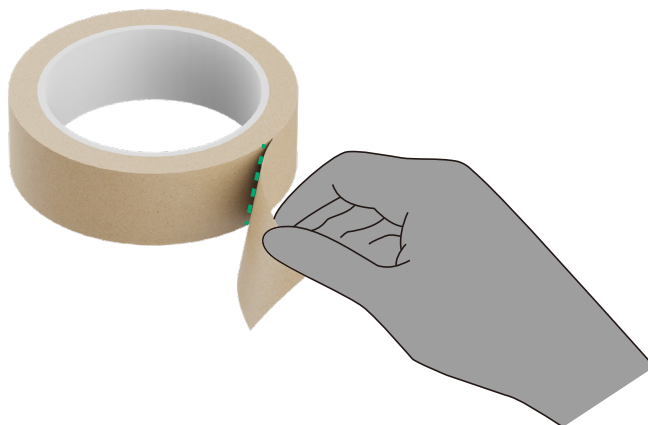

## 2 Fija el material a la placa base con cinta adhesiva

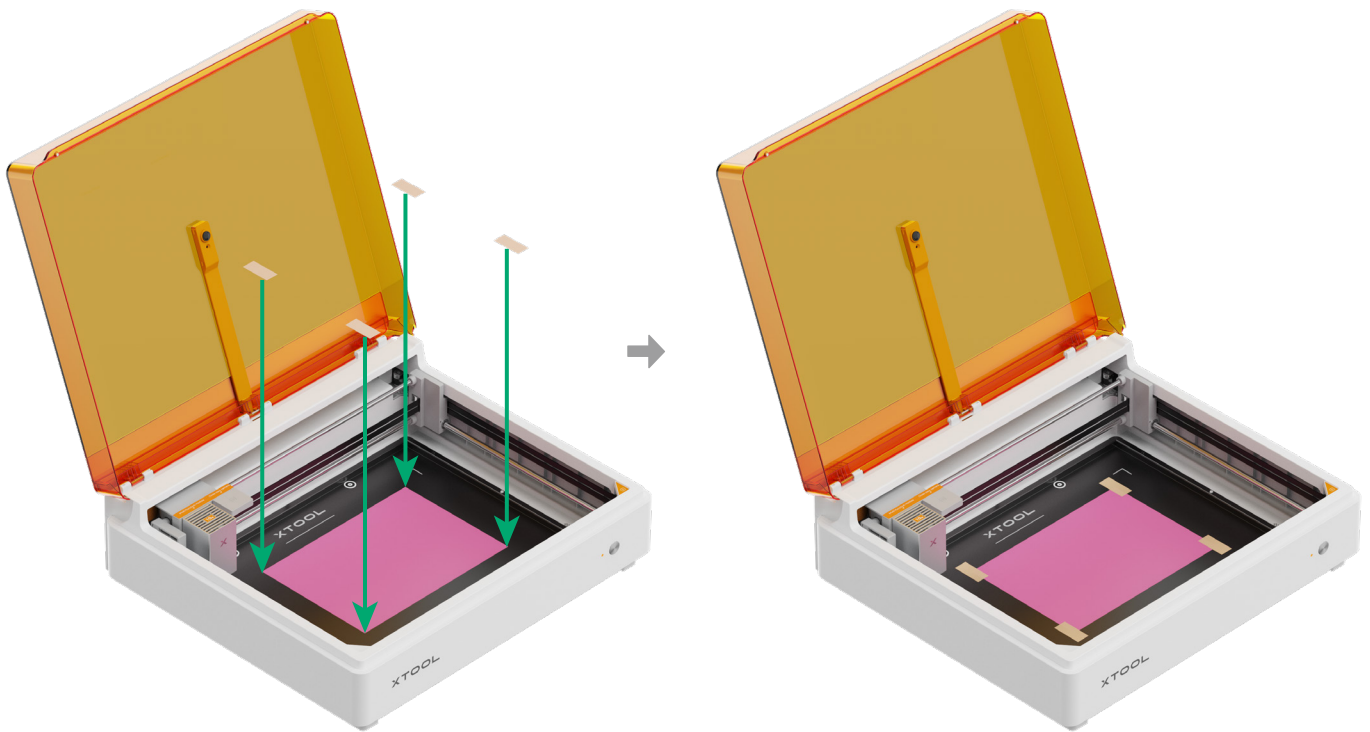

Cuando utilices la impresión por inyección de tinta, independientemente del grosor del material, se recomienda fijarlo con cinta adhesiva para evitar que el módulo de impresión choque con él.

## Corte por láser de materiales de $0 < H \leq 6$ mm: fijarlos con soportes magnéticos

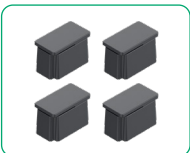

- Para garantizar unos mejores resultados de corte, levante el material con cuatro soportes magnéticos. De este modo, se deja suficiente espacio debajo del material para la salida de humos.
- Para cortar materiales flexibles (como papel, telas finas, etc.), fijalos a la placa base con cinta adhesiva o con una plantilla hecha a medida.

1

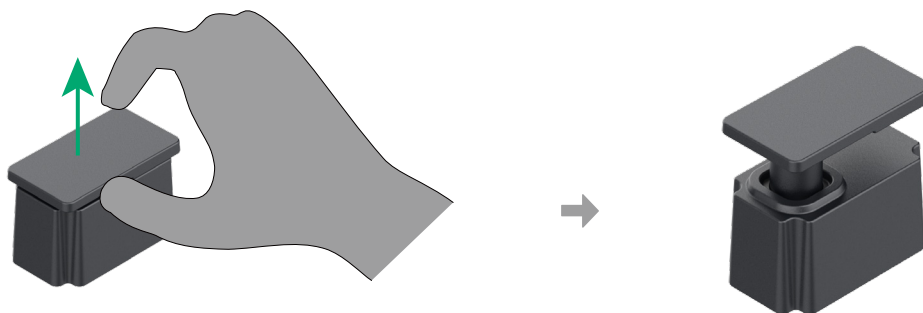

2

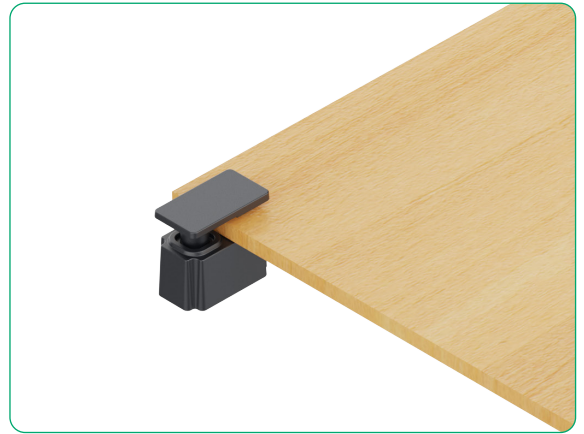
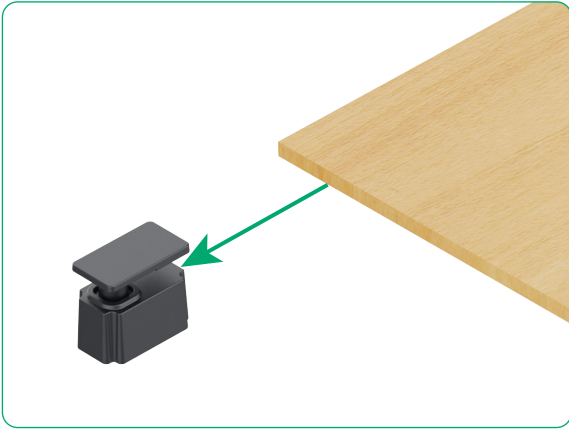

Instala los otros tres soportes magnéticos de la misma manera.



3

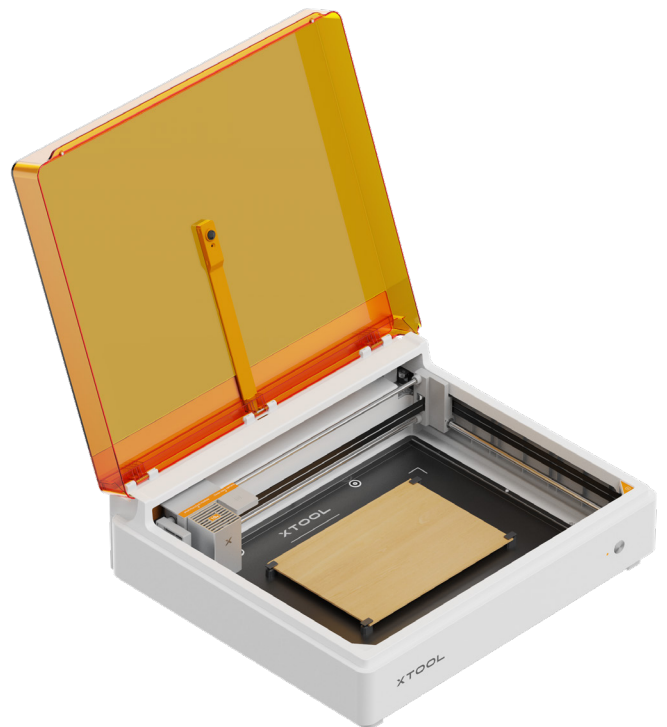
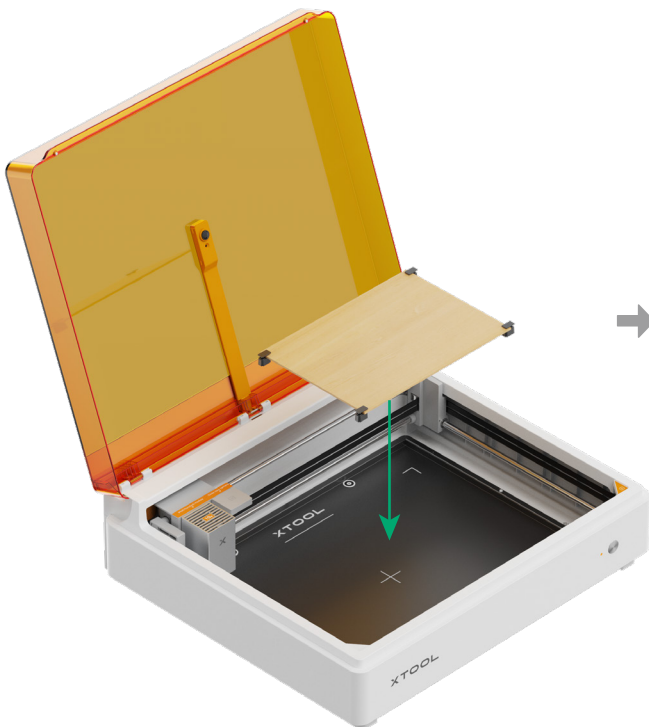



Para evitar que el rayo láser dañe los soportes magnéticos, asegúrese de que los bordes de los objetos a procesar se mantengan a una distancia mínima de 5 mm de los soportes magnéticos.

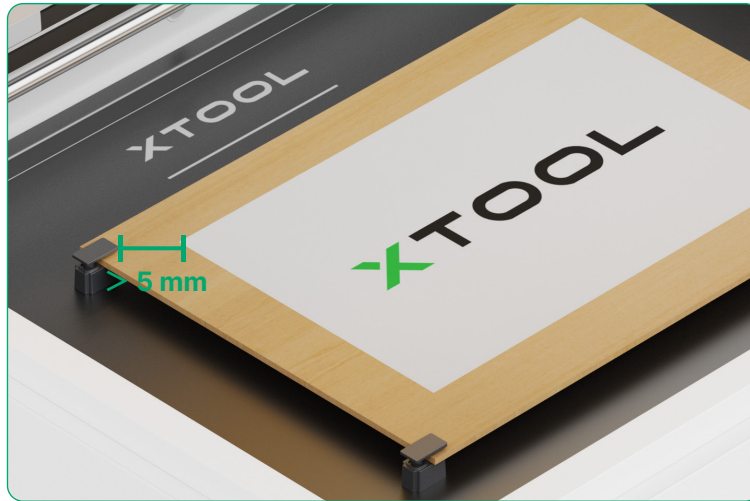

### Corte por láser de materiales de $6 \text{ mm} \leq H \leq 16 \text{ mm}$ : fijarlos con soportes magnéticos

1



2

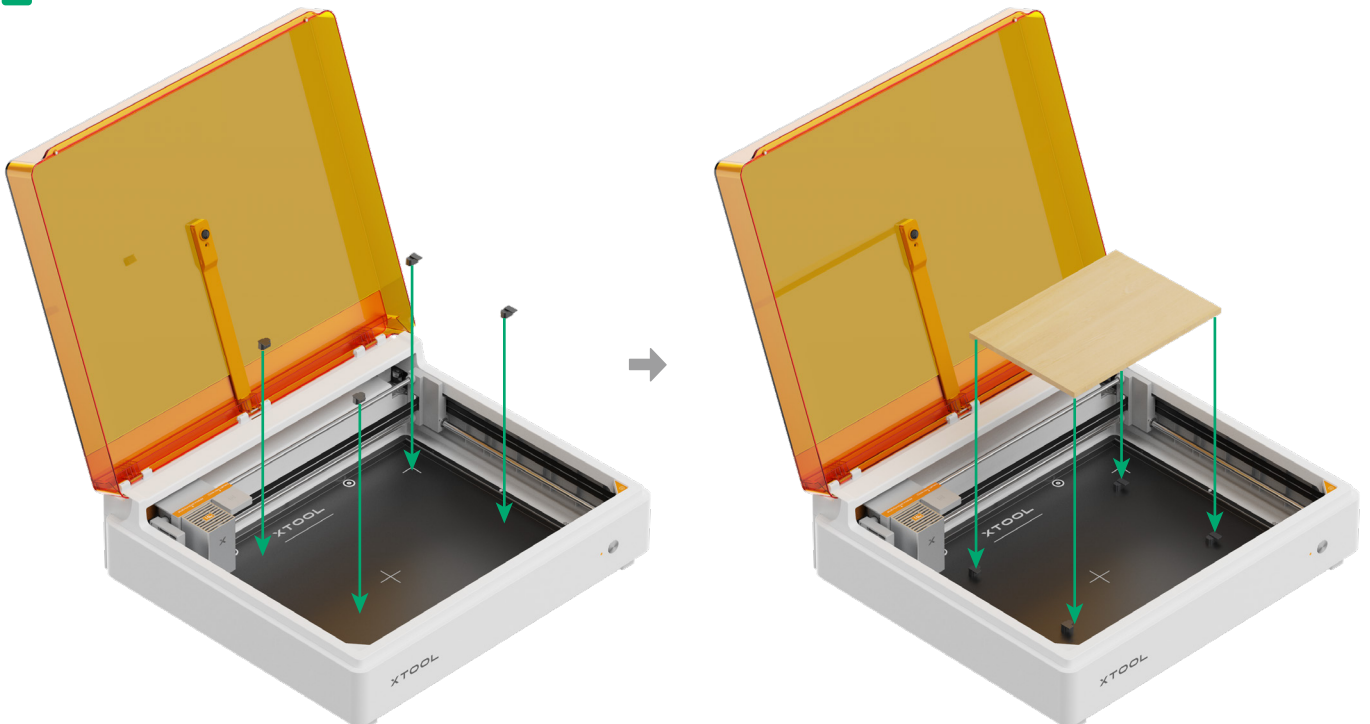



No coloque el material que se va a procesar sobre la superficie superior del soporte magnético.

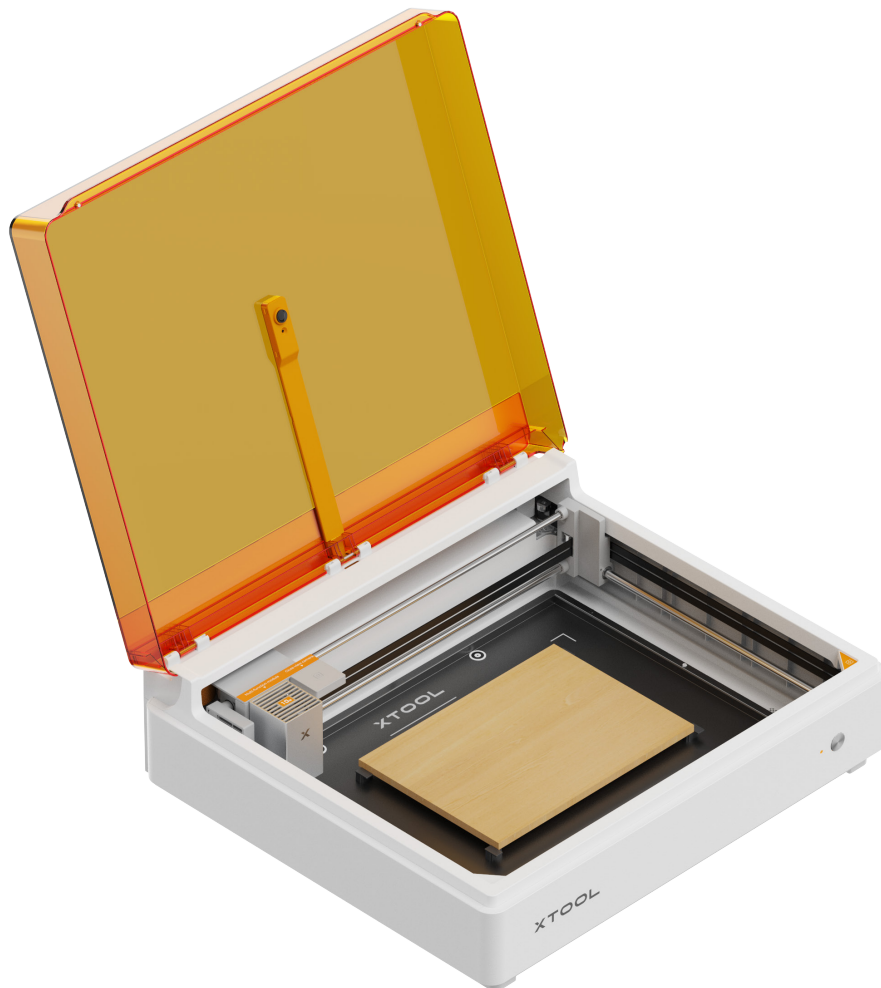

### Grabado láser de materiales curvos

Para garantizar la precisión de las mediciones de distancia, utilice cinta adhesiva o una plantilla hecha a medida para fijar el material a la placa base.

## Comprender el indicador y el botón de inicio/parada

### Comprender el indicador

Estado del timbre	Estado del indicador	Estado del dispositivo
/	Parpadea lentamente en blanco	Inicializando
/	Respirando en blanco	Modo de suspensión
/	Luz azul intermitente	Configuración de la red
/	Azul liso	Espera, el dispositivo no está conectado al software
/	Luz amarilla intermitente lenta	Enmarcado
/	Amarillo liso	Enfoque
/	Amarillo liso	Automatización
/	Parpadea en verde lentamente	Procesamiento
/	Verde liso	Procesamiento en pausa
/	Morado liso	Actualización del firmware
/	Parpadea lentamente en color morado	Calibración
Suena una vez	/	Tapa cerrada
Sonando una vez	Blanco liso	Espera, el dispositivo se ha conectado al software
Sonando una vez	Verde liso	Listo para trabajar
Tocando tres veces	/	Se produce una excepción
Seguir sonando	Parpadea rápidamente en rojo	Se han detectado excepciones de llama secundaria y terciaria

## Comprender el funcionamiento del botón de inicio/parada

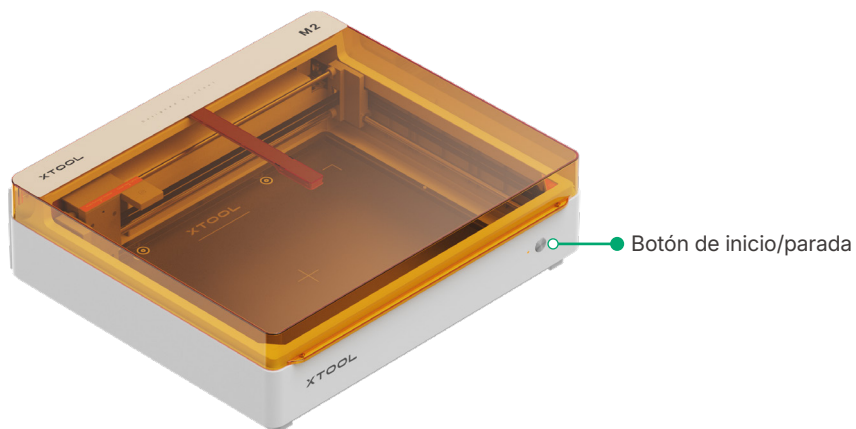

Estado del dispositivo	Estado del botón al pulsarlo brevemente	Estado del botón al mantenerlo pulsado	Estado del botón al pulsarlo dos veces
en modo de espera	/	/	Realizar el procesamiento sin conexión
en modo de espera	/	Accede a la configuración de red	Realizar el procesamiento sin conexión
Entrar en modo de suspensión	Enciende el dispositivo y se activará la luz de relleno	Enciende el dispositivo y se activará la luz de relleno	Enciende el dispositivo y se activará la luz de relleno
Configuración de la red	/	Salir de la configuración de red	/
Introducción a la automatización	/	Automatización de salidas	/
Empieza a encuadrar	/	Enmarcado de salida	/
Listo para su procesamiento	Iniciar el procesamiento	Cancelar el procesamiento	/
Procesando...	Procesamiento en pausa	Cancelar el procesamiento	/
Procesamiento en pausa	Continuar con el proceso	Cancelar el procesamiento	/
Calibración	/	Cancelar calibración	/

## Mantenimiento

### Realizar el mantenimiento del dispositivo

#### 1 Limpia la placa base

##### Métodos de limpieza



Destornillador



Limpia los residuos del aparato con regularidad para evitar que se acumulen en el ventilador, bloqueen la salida de aire y puedan provocar un incendio.

(1) Apague el dispositivo y retire la placa base.

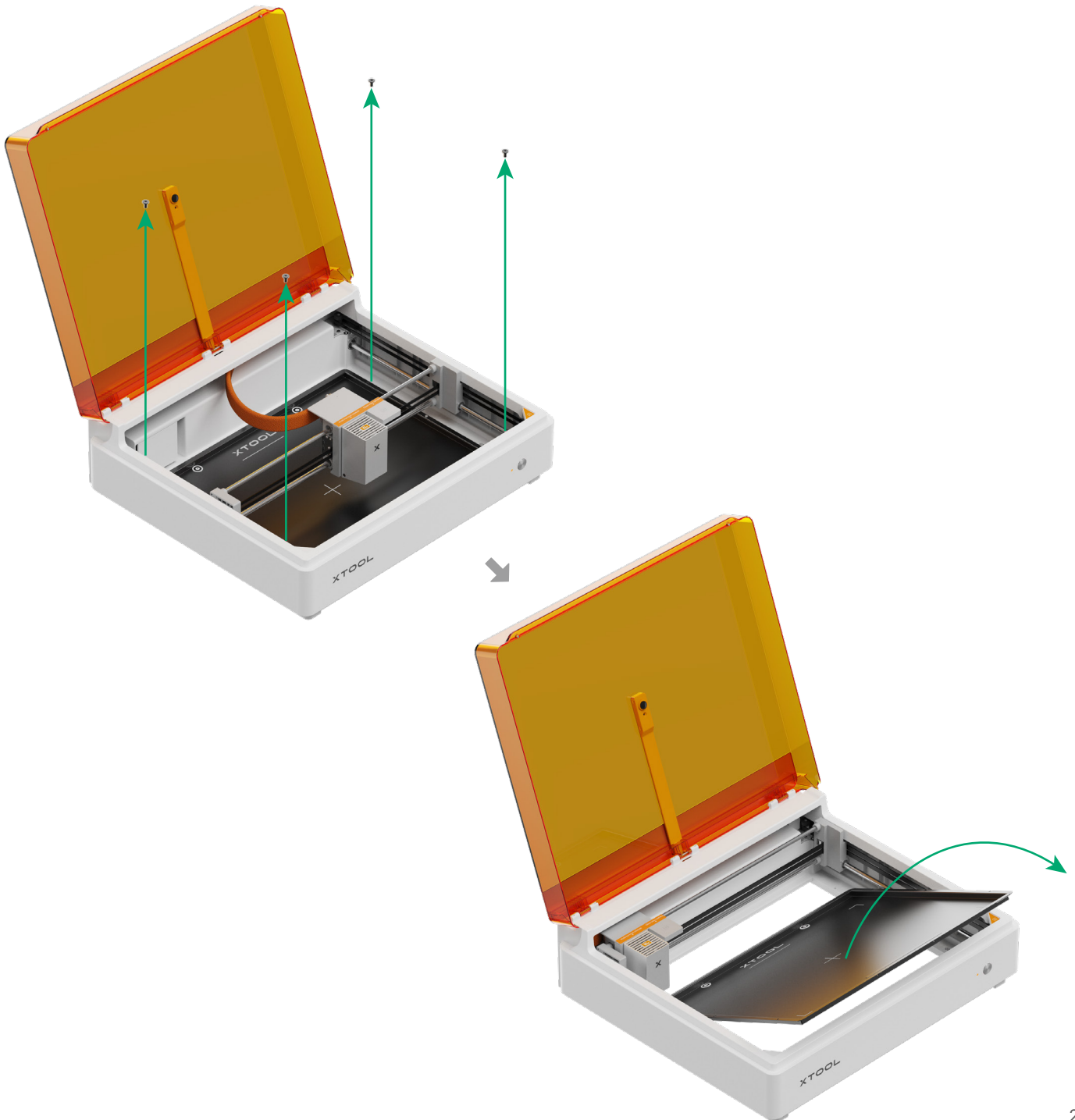

(2) Moja un paño de limpieza en detergente para platos y limpia la base.

(3) Seca la placa base con un paño seco o un pañuelo de papel.

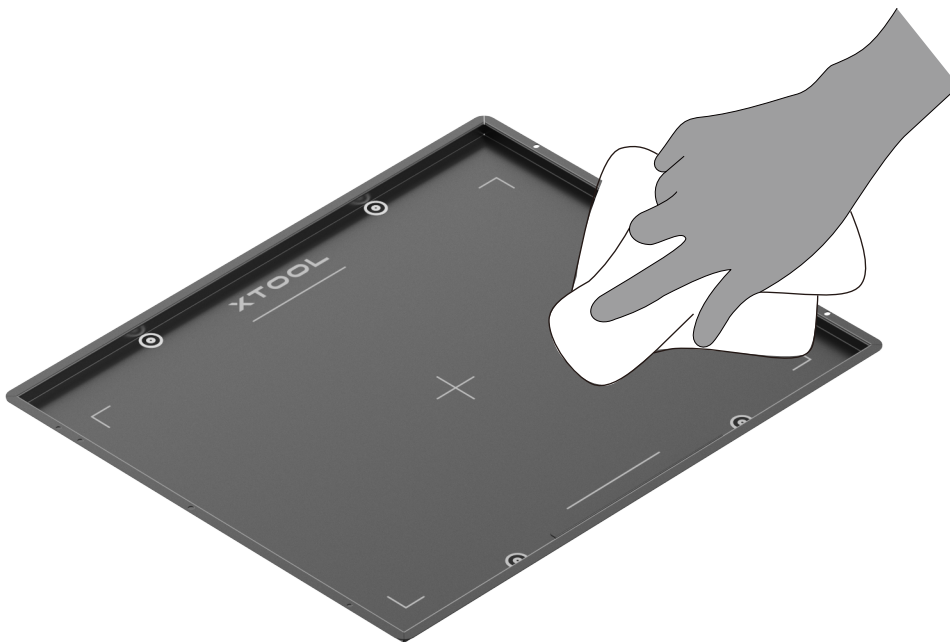

## 2 Limpia el extractor



### Limpia el extractor de aire puede:

- Mantenga la eficiencia de refrigeración: el estado de limpieza del extractor influye en su velocidad de giro y en su capacidad de refrigeración. Un exceso de polvo y suciedad en el aparato obstruirá el flujo de aire y reducirá la eficiencia de la disipación del calor, lo que provocará que el aparato se sobrecaliente y afectará a su correcto funcionamiento.
- Prolonga su vida útil: mantener limpio el extractor evita un desgaste prematuro. El polvo y la suciedad pueden provocar un giro irregular, lo que aumenta el desgaste y acorta la vida útil del extractor.

## Pasos para la limpieza

(1) Apague el dispositivo y retire el conducto de salida de humos y su tapa.



Destornillador Phillips  
(no incluido en el paquete)

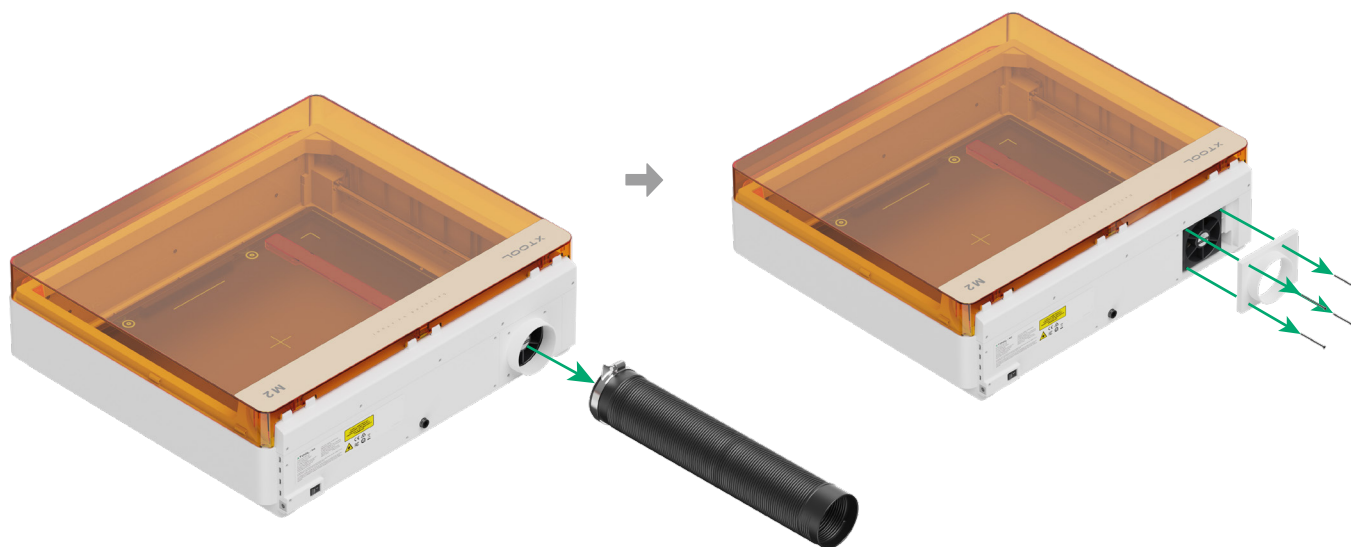

(2) Utiliza un pañuelo de papel o un bastoncillo de algodón humedecido con agua limpia o alcohol para limpiar el ventilador.

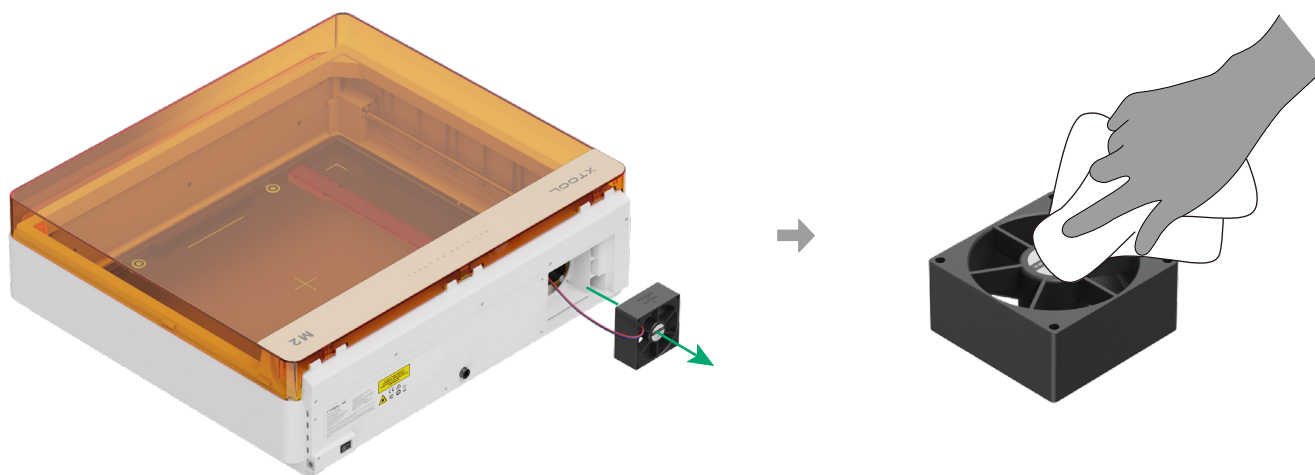

(3) Vuelva a instalar el extractor siguiendo la marca de dirección del flujo de aire, asegurándose de que el aire salga del aparato hacia el exterior.

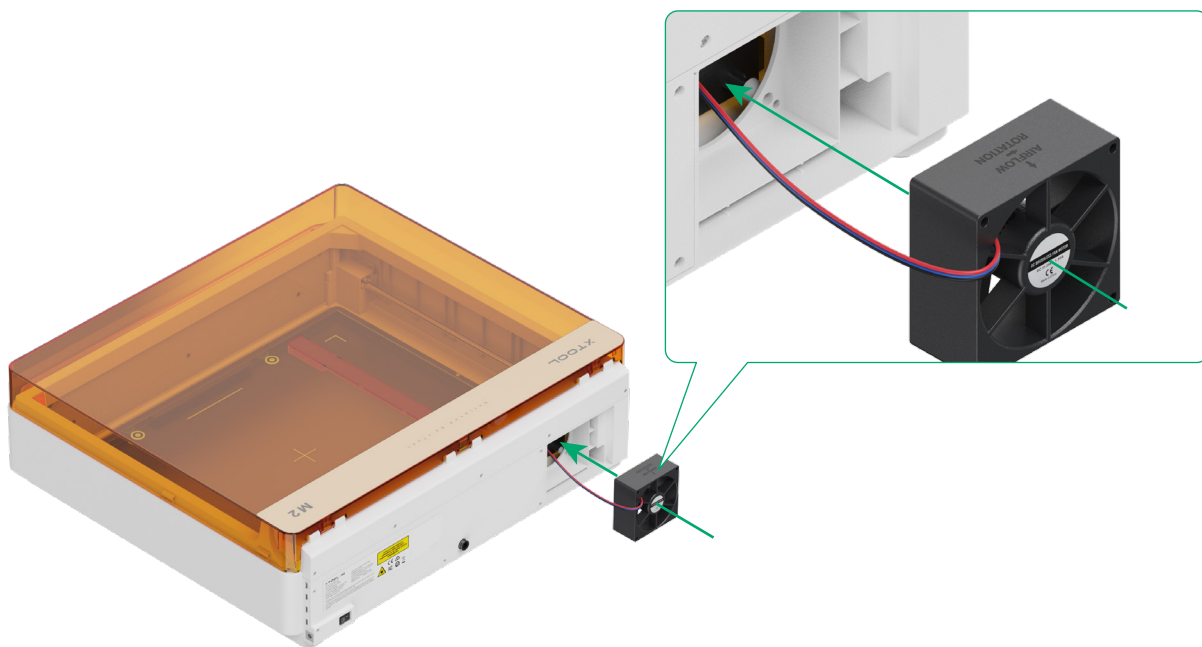

- Asegúrese de desconectar el cable de la placa de control principal durante la limpieza.
- Asegúrate de volver a conectar bien el cable después de limpiarlo y evita tirar de él con demasiada fuerza.

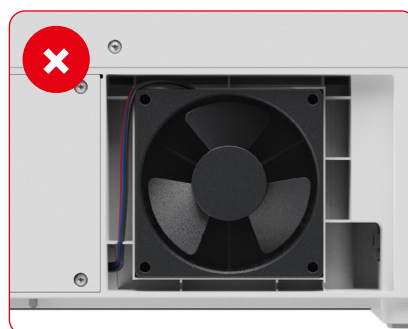
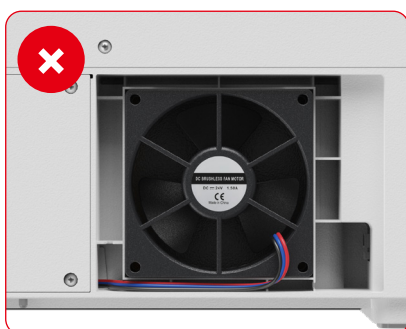
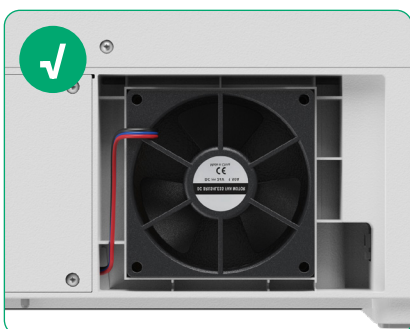

(4) Vuelva a colocar el tubo de salida de humos en el dispositivo. De lo contrario, podrían escaparse rayos láser y podría sufrir lesiones en las manos si toca el ventilador.

Al instalar la cubierta del tubo de escape, sujete con la mano la cubierta interior de la misma al mismo tiempo.

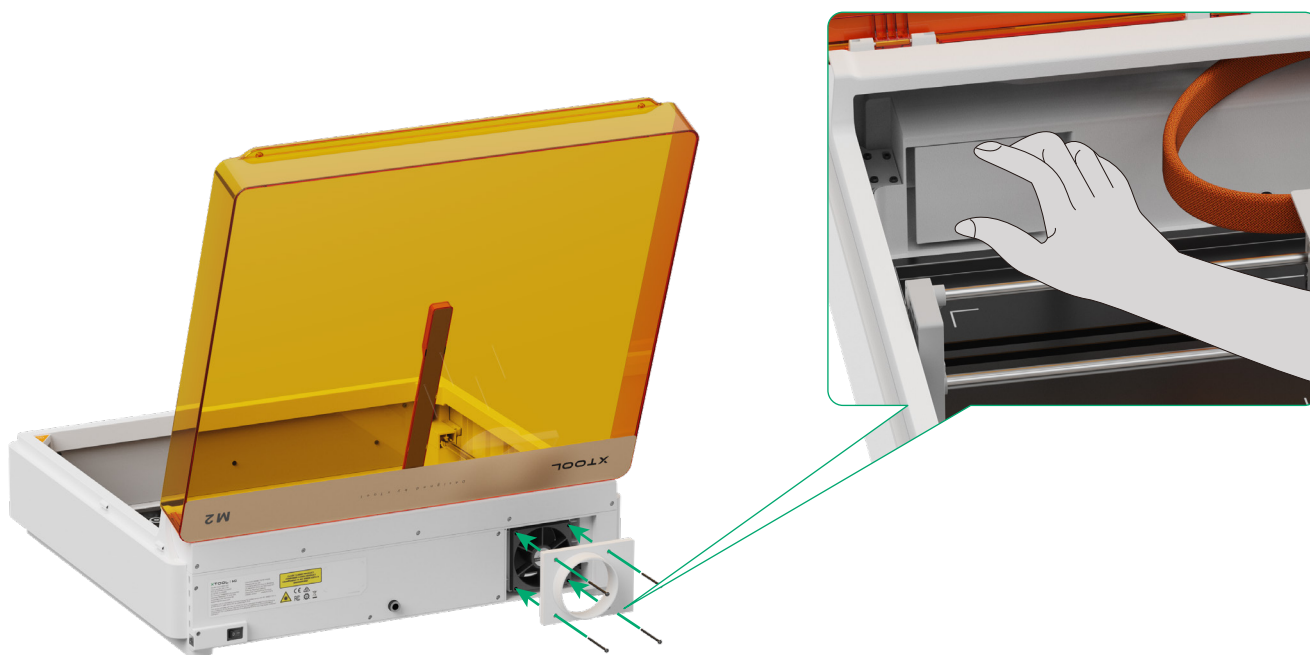

### 3 Limpia la luz de relleno

- Limpia el polvo de la luz de relleno con regularidad para evitar que se sobrecaliente y se quemé.
- Evita utilizar toallas demasiado húmedas para limpiar la luz de relleno, ya que el exceso de humedad podría filtrarse en su interior y provocar un cortocircuito en el circuito eléctrico.

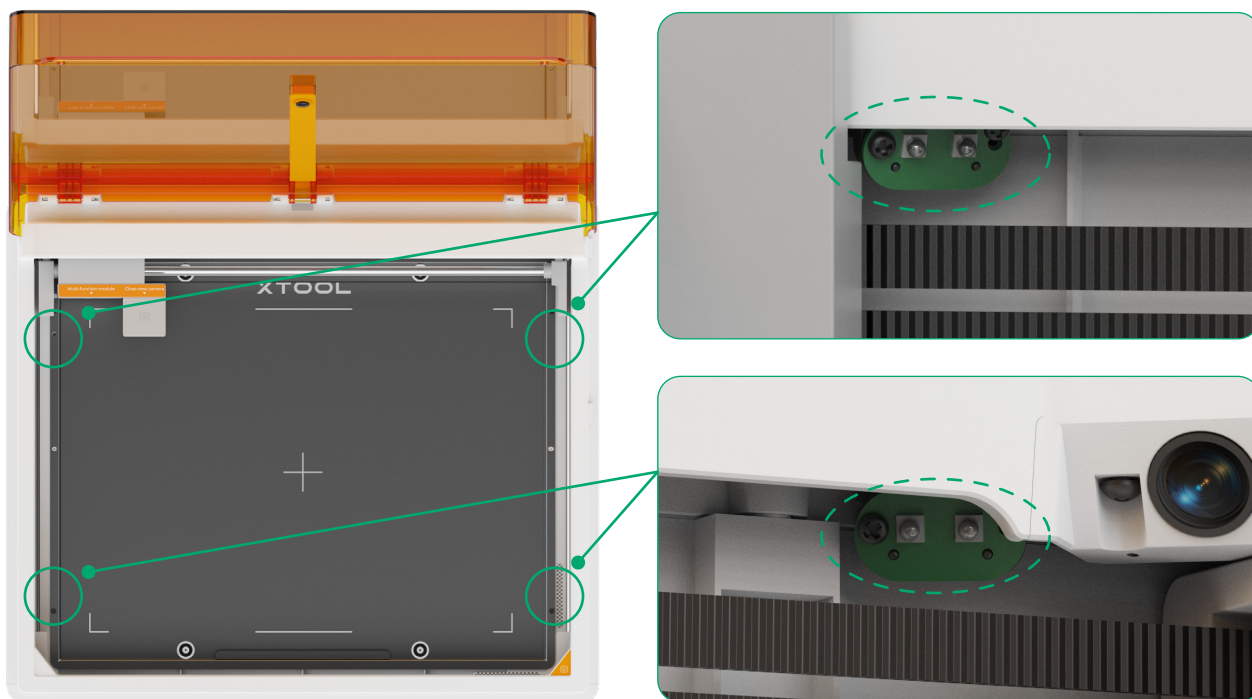

## Mantenimiento del módulo láser

### 1 Limpia el protector de la lente y la boquilla

El procesamiento con láser suele generar una gran cantidad de humo, lo que puede ensuciar el protector de la lente u obstruir la boquilla. Si no se limpian a tiempo, la potencia del láser puede reducirse y el módulo láser puede resultar dañado.

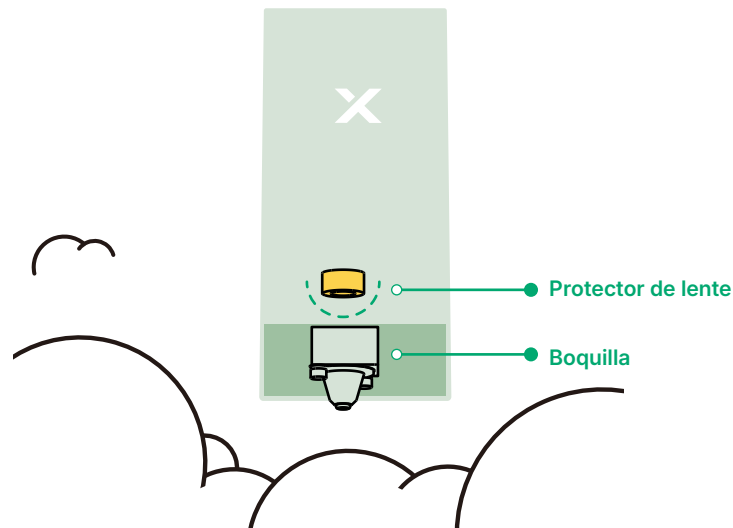

#### Mantenimiento

- Evita los arañazos: la superficie del protector de la lente es frágil y se puede rayar con facilidad. Cuando instales, sustituyas o limpies el protector de la lente, ten mucho cuidado y evita que objetos afilados entren en contacto con él.
- Entorno de trabajo: Las malas condiciones ambientales pueden acelerar el envejecimiento y el deterioro del protector de la lente. Por lo tanto, mantenga el interior del dispositivo seco, libre de polvo y gases corrosivos, y asegúrese de que el ventilador de extracción funcione correctamente.
- Revisión periódica: comprueba periódicamente que el protector de la lente esté bien fijado en su sitio. Si está suelto o desplazado, ajústalo y fíjalo inmediatamente.
- Limpieza periódica: El protector de la lente puede acumular polvo, suciedad u otras impurezas que reduzcan la tasa de transmisión del láser. Es necesario limpiarlo periódicamente.
- Sustitución periódica: un protector de lente demasiado desgastado puede reducir la tasa de transmisión del láser o incluso provocar fallos en el dispositivo. Debe sustituirlo periódicamente en función del uso que se le dé al dispositivo y del desgaste del protector de lente.

#### Pasos para la limpieza

Cuando el software te avise de que es hora de limpiar, sigue los pasos indicados para limpiar el protector de la lente y la boquilla.

- (1) Apague el dispositivo, desconecte la fuente de alimentación y retire el módulo láser.
- (2) Retire la boquilla del módulo láser.

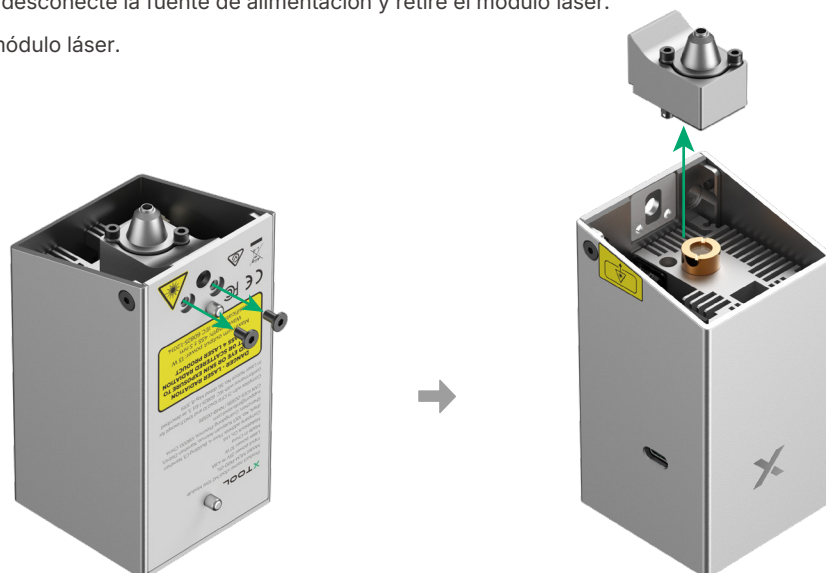

(3) Utiliza un paño que no suelte pelusa o un bastoncillo de algodón humedecido con alcohol para limpiar, en este orden, el protector de la lente y la boquilla.

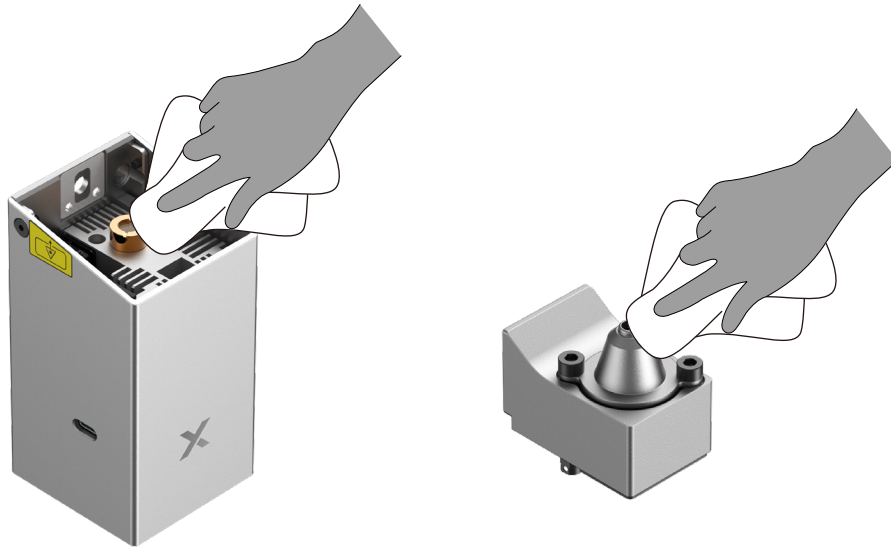

Con el sistema de asistencia neumática activado, puedes limpiar el módulo láser con menos frecuencia.

## 2 Limpia el extractor

### Limpia el extractor de aire puede:

- Evita el sobrecalentamiento y protege el módulo láser. Durante el procesamiento, el módulo láser genera una gran cantidad de calor. El ventilador ayuda a disipar el calor, manteniendo la temperatura de funcionamiento del módulo láser dentro de un rango seguro. Si el ventilador acumula demasiado polvo o se obstruye, la eficiencia de la disipación del calor disminuye y el módulo láser podría sufrir daños debido al sobrecalentamiento.
- Evita averías eléctricas o riesgos de incendio. La acumulación de polvo no solo afecta a la disipación del calor, sino que también aumenta el riesgo de averías eléctricas o cortocircuitos, especialmente en entornos con altas temperaturas. La limpieza del ventilador reduce la acumulación de polvo, disminuye los riesgos potenciales y garantiza el funcionamiento seguro del dispositivo.

### Pasos para la limpieza



- Asegúrese de desconectar el cable de la placa de control principal durante la limpieza. Evite utilizar paños demasiado húmedos, ya que el exceso de humedad podría filtrarse en el dispositivo y provocar un cortocircuito en el circuito eléctrico, lo que podría dañar la placa de control principal del láser.
- Asegúrate de volver a conectar bien el cable después de limpiarlo y evita tirar de él con demasiada fuerza.



Sechskantschraubendr

(1) Apague el dispositivo, desconecte la fuente de alimentación y retire el módulo láser.

(2) Retira el ventilador de extracción del módulo láser.

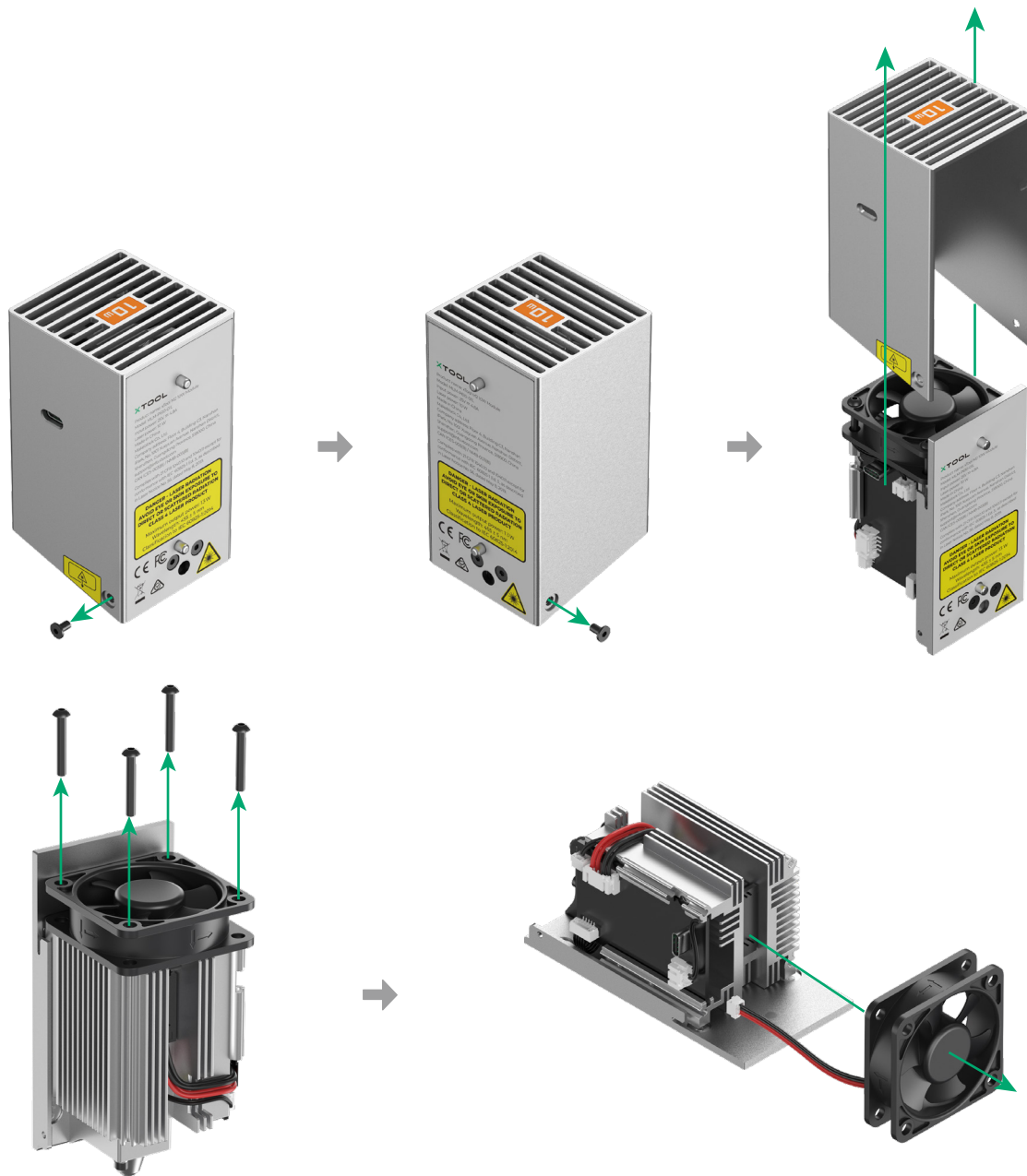

(3) Utilice un paño que no suelte pelusa o un bastoncillo de algodón humedecido con agua limpia o alcohol para limpiar el ventilador.

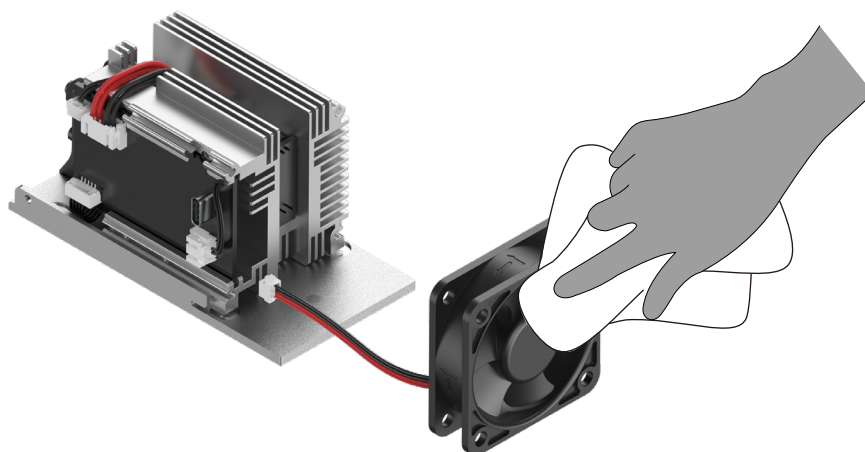

Para obtener más información sobre el mantenimiento de la xTool M2, visita [support.xtool.com/product/93](https://support.xtool.com/product/93).

## Utiliza el módulo de inyección de tinta CMYK xTool M2 con la xTool M2

Haz clic aquí y visita [support.xtool.com/article/2817](https://support.xtool.com/article/2817)

## Utiliza el accesorio giratorio xTool 3 Lite con el xTool M2

Haz clic aquí y visita [support.xtool.com/article/2920](https://support.xtool.com/article/2920)

**XTOOL**