

XTOOL | M2

Kurzanleitung

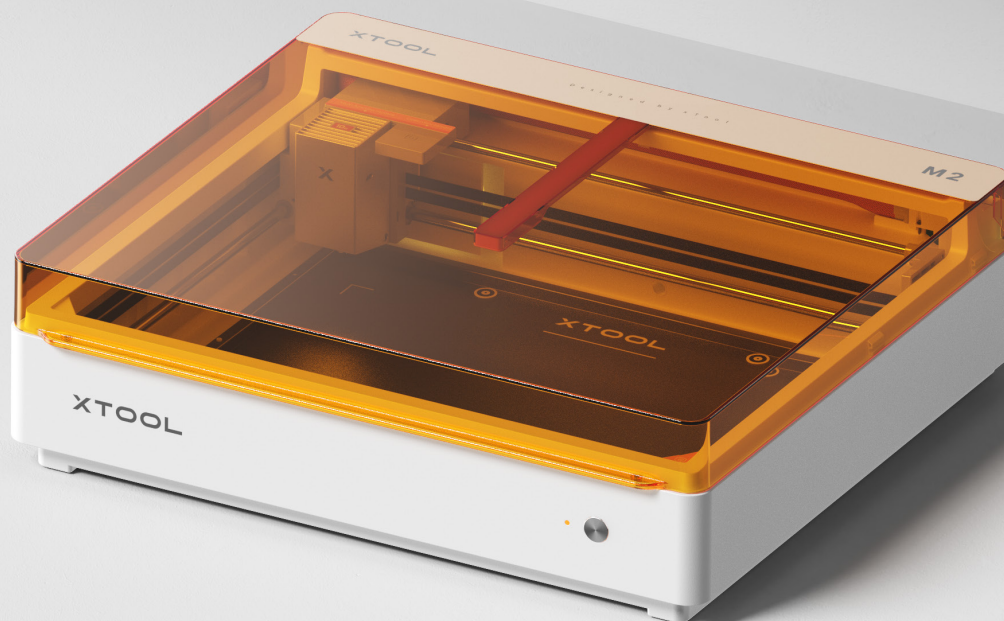

Liste der Teile	01
xTool M2 kennenlernen	03
Vorbereitungen	04
xTool M2 verwenden	14
Das Material sichern	15
Die Anzeige und die Start-/Stopp-Taste verstehen	20
Wartung	22
Verwenden Sie das xTool M2-CMYK-Tintenstrahlmodul mit xTool M2	30
Verwenden Sie den xTool Rotary Attachment 3 Lite mit dem xTool M2	30

Liste der Teile

xTool M2

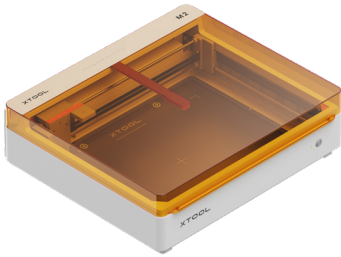

xTool M2



Modul-Verbindungskabel

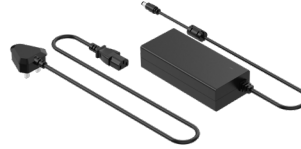

Netzteil und Kabel



USB-Kabel und Adapter



Abgasrohr



Klemme



Schmierfett

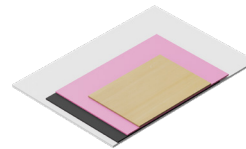

Material-Paket



Magnetische Befestigung



Sechskantschraubendreher



Abdeckband



Schraube M3*6



Gebrauchsanweisung



Sicherheitshinweise

Lasermodul



xTool M2 CMYK-Tintenstrahlmodul



xTool M2
CMYK-Tintenstrahlmodul



Tintenpatrone



Bodenabdeckung



Feuchtigkeitsfluid



Halteplatte für die
Bodenabdeckung



Schraube



Kalibrierungskarte (A5)



Ferritkern



Benutzerhandbuch

xTool Rotationsvorrichtung 3 Lite



	xTool M2	Lasermodule	xTool M2 CMYK-Tintenstrahlmodul	xTool Rotationsvorrichtung 3 Lite
Grundausrüstung	✓	✓		
Buntes Paket	✓	✓	✓	
Deluxe-Paket	✓	✓	✓	✓



Der Adapter, das Netzkabel, das USB-Kabel und Adapter und das Materialpaket können je nach Kit variieren. Die Abbildungen dienen nur als Referenz.

xTool M2 kennenlernen

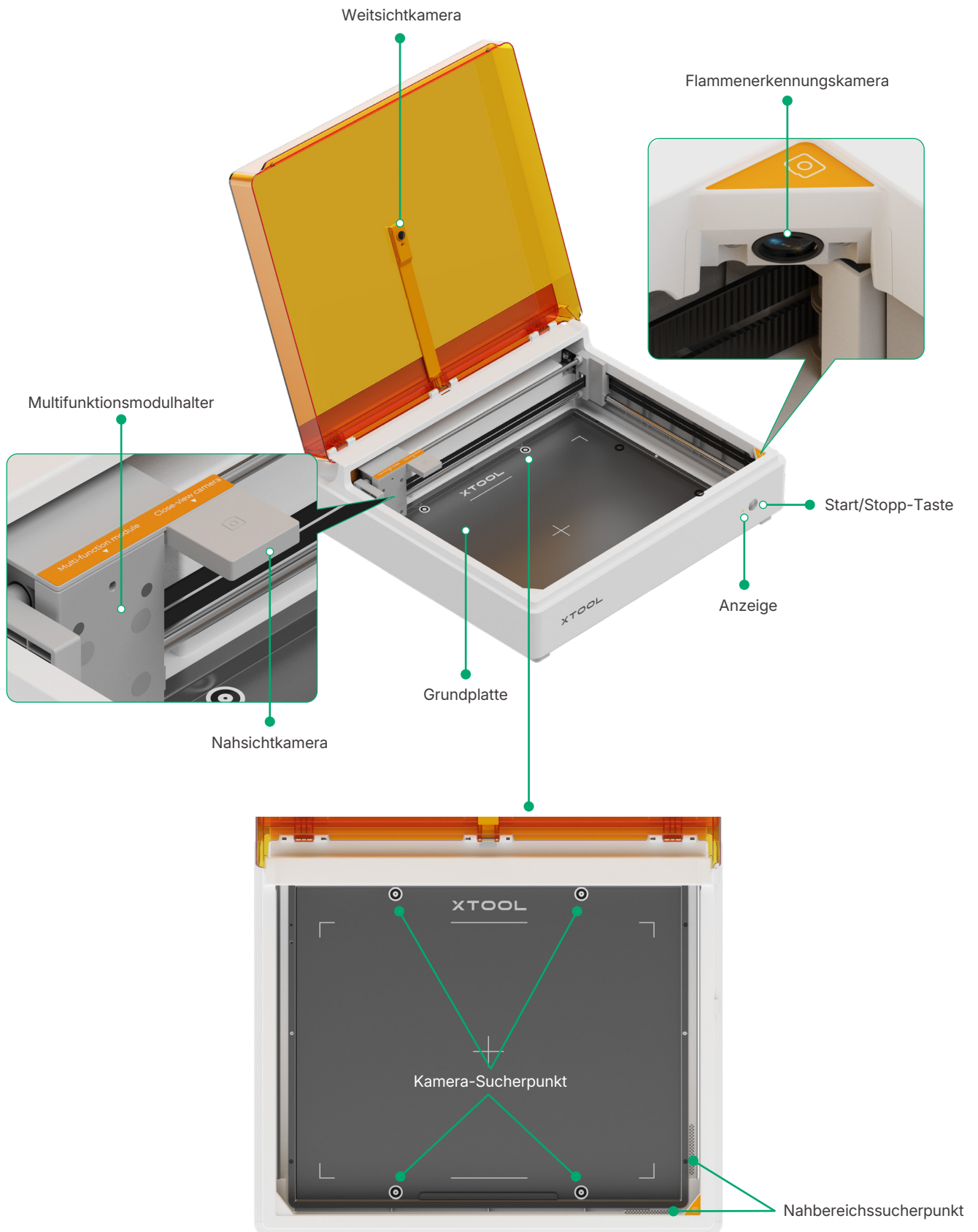

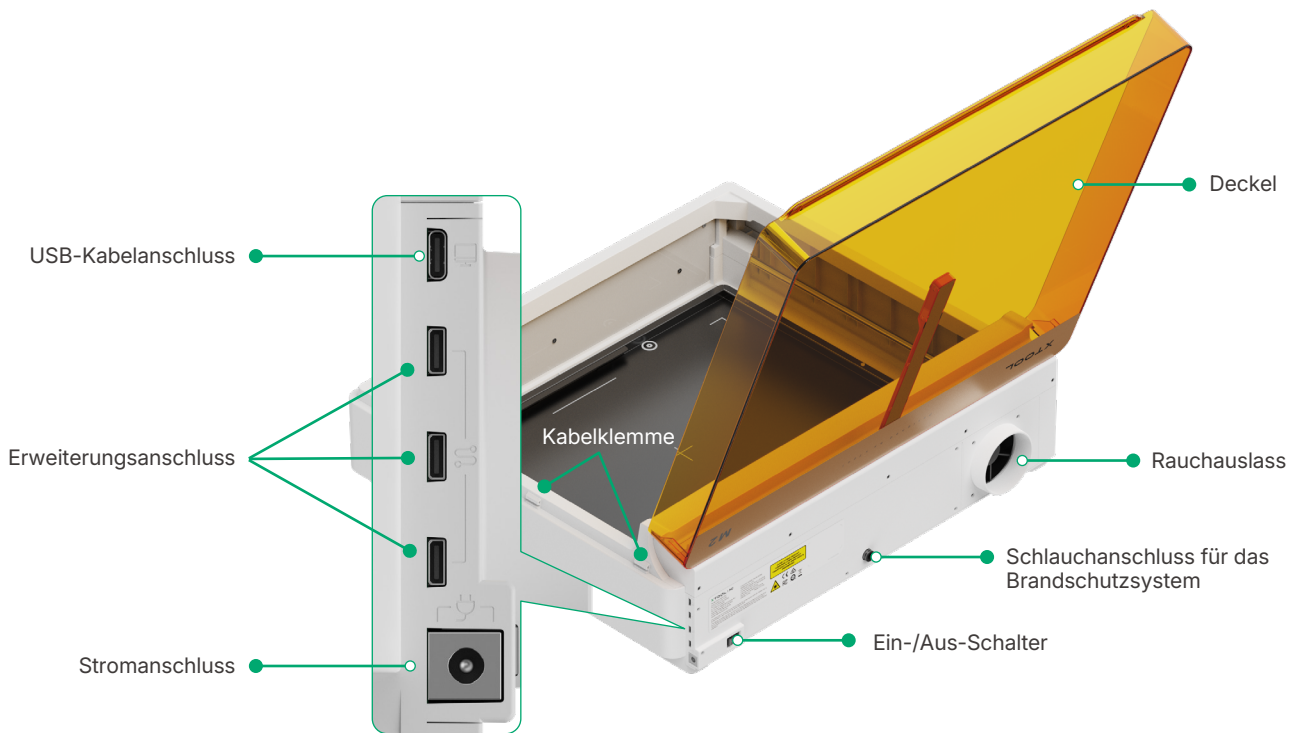

Vorbereitungen



Es wird empfohlen, das Gerät auf einer stabilen und ebenen Arbeitsfläche aufzustellen.

- 1 Öffnen Sie den Deckel und nehmen Sie die Schaumstoffe und Gegenstände aus dem Gerät heraus.

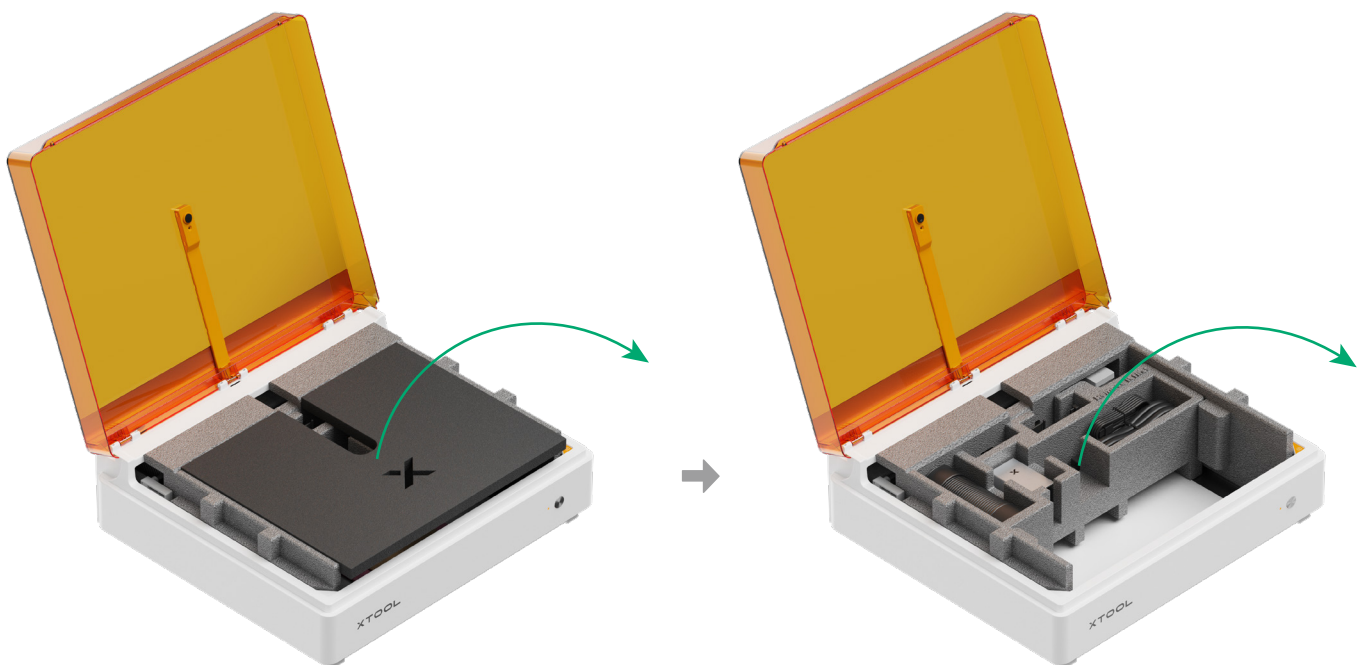

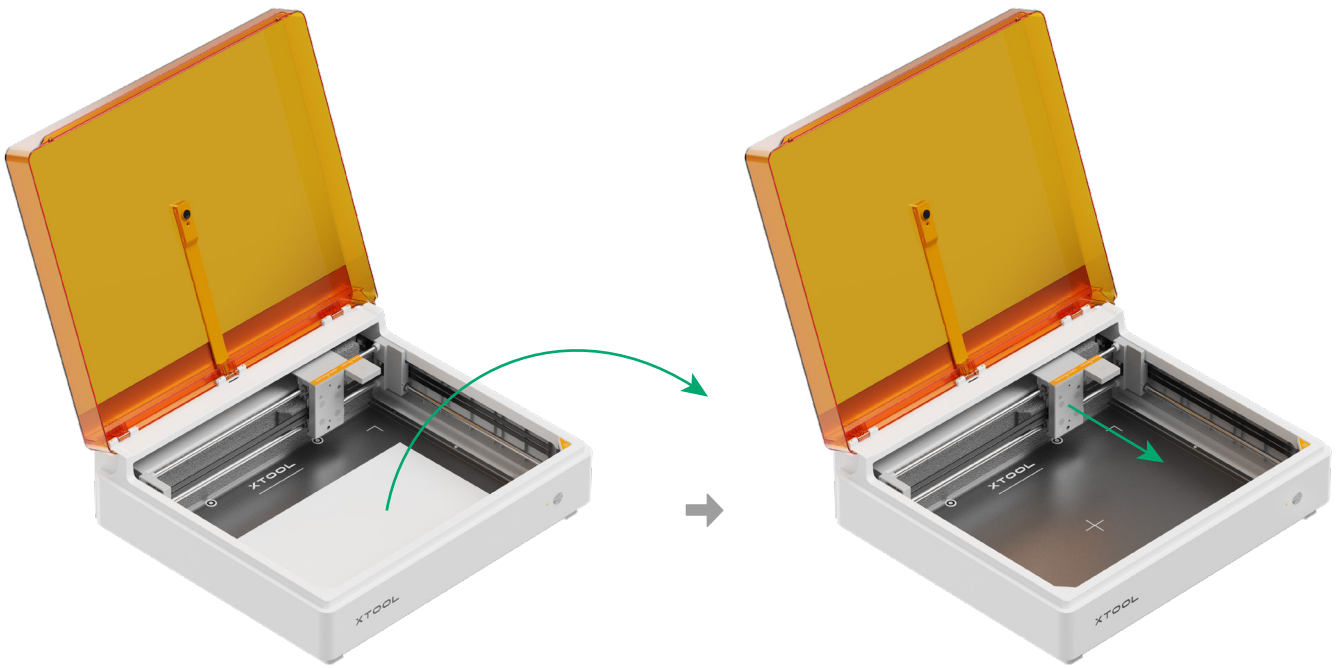
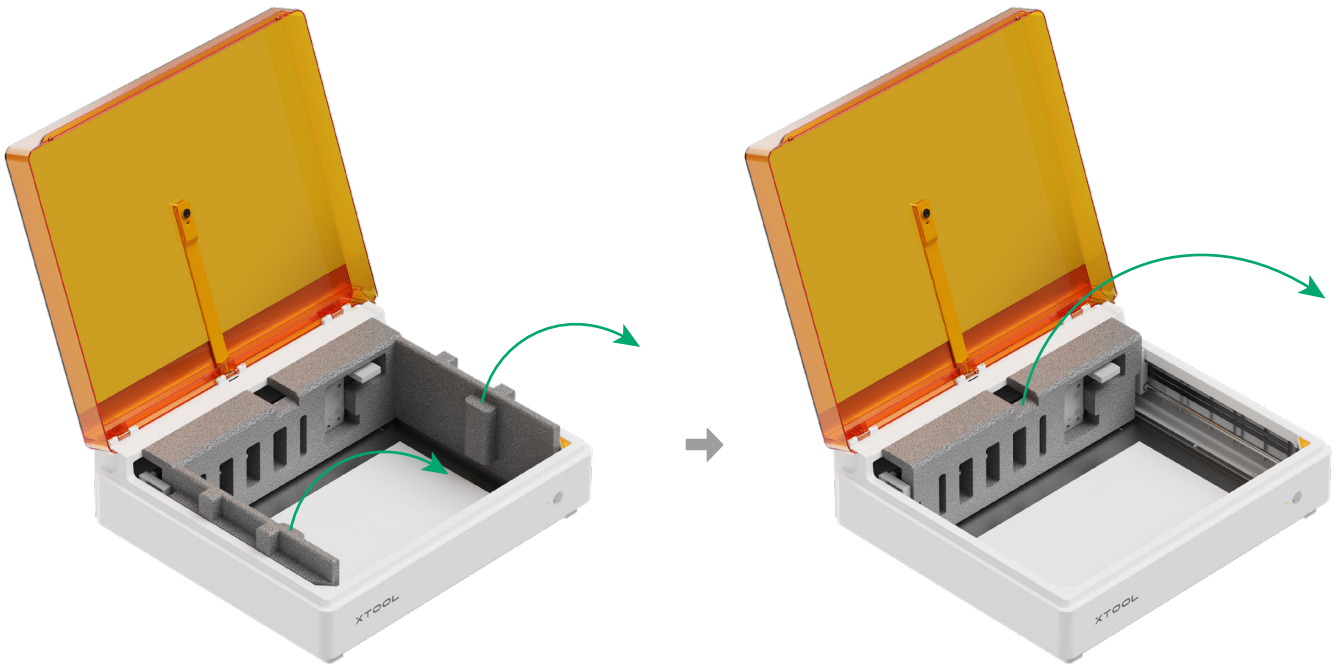

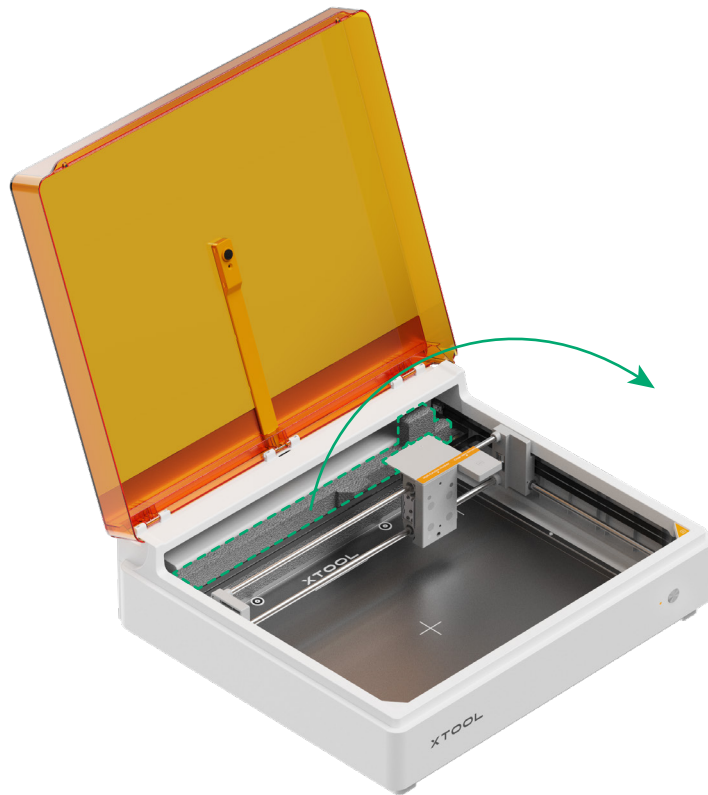

2 Tragen Sie Fett auf die vordere und hintere Linearwelle des Lasermoduls auf

(1) Ziehen Sie die Modulhalterplatte mit einer Hand nach unten und tragen Sie reichlich Fett auf die vordere Linearwelle auf.

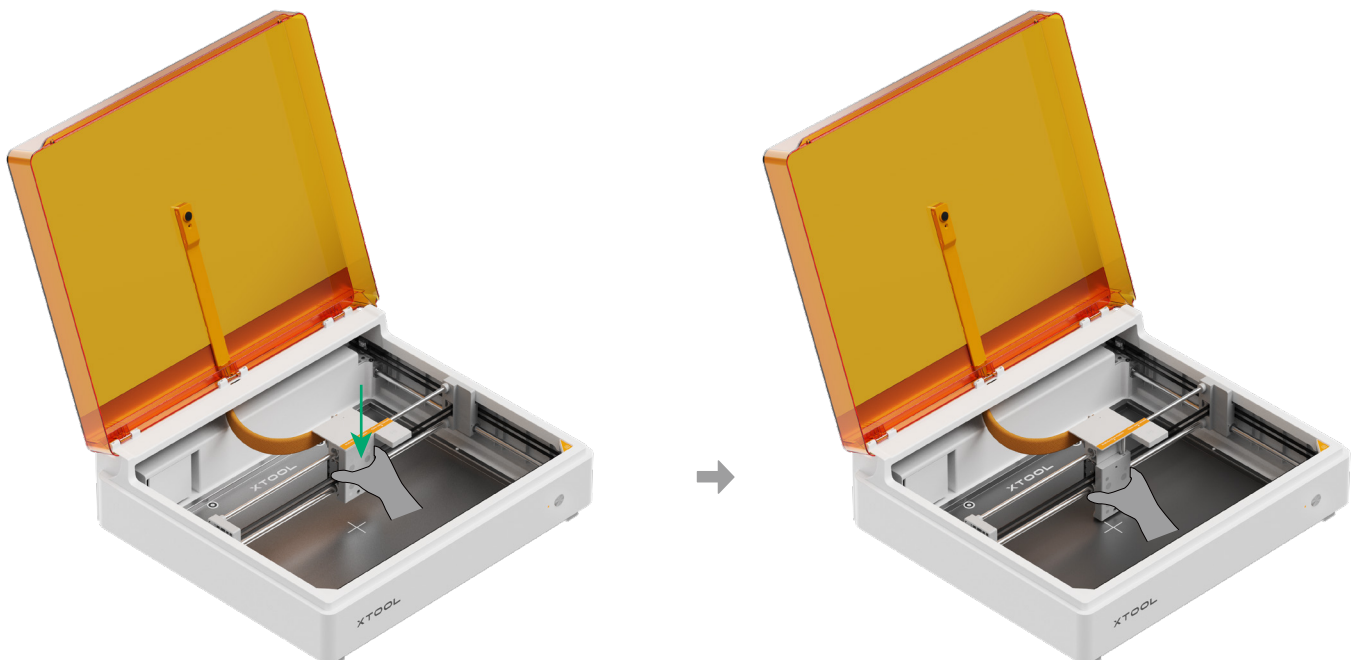

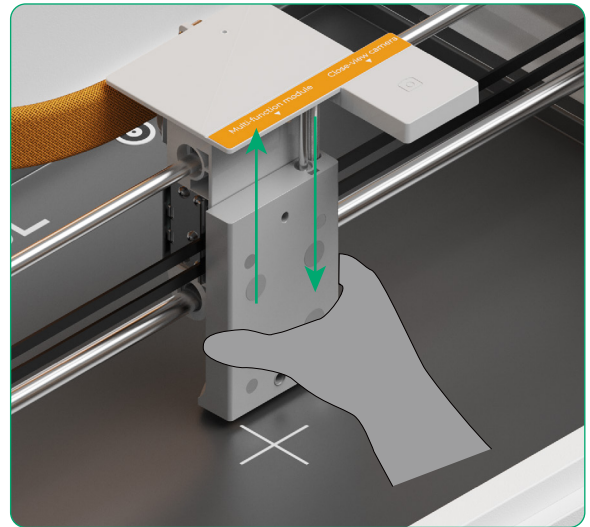
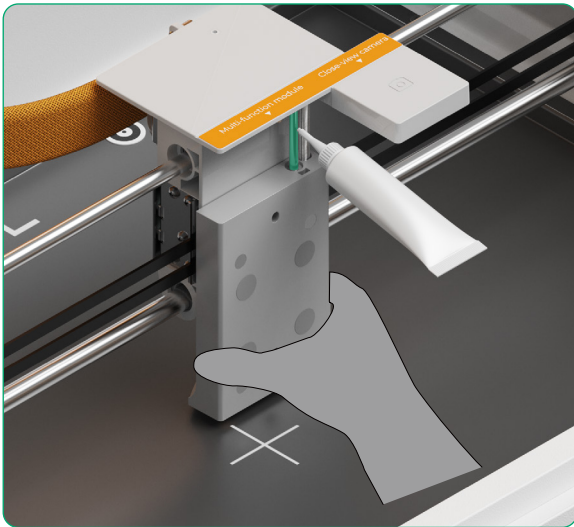

Wenn Sie die vordere Linearwelle gründlich mit Fett schmieren, ziehen Sie die Modulhalterplatte ganz nach unten und lassen Sie sie dann los. Wiederholen Sie diesen Vorgang dreimal.

(2) Fetten Sie die hintere Linearwelle auf die gleiche Weise gründlich ein.

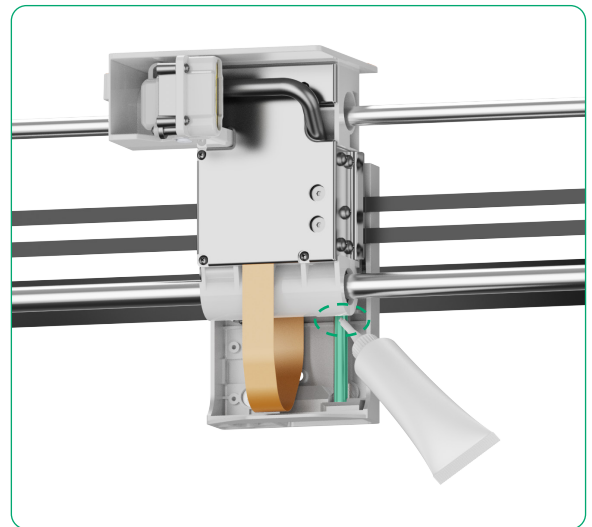

 Die Oberseite der hinteren Linearwellen muss vollständig mit Fett bestrichen sein.

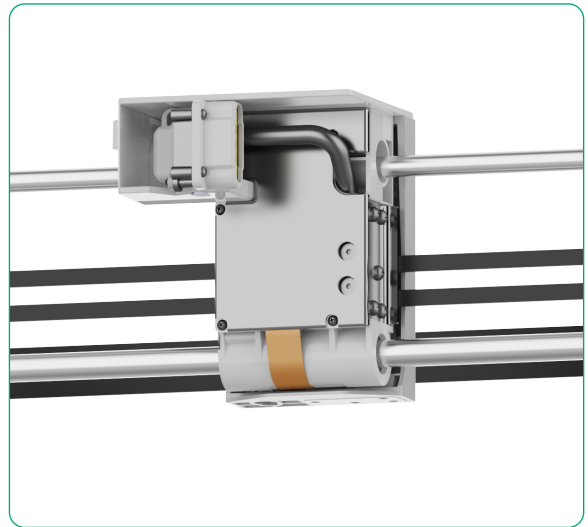
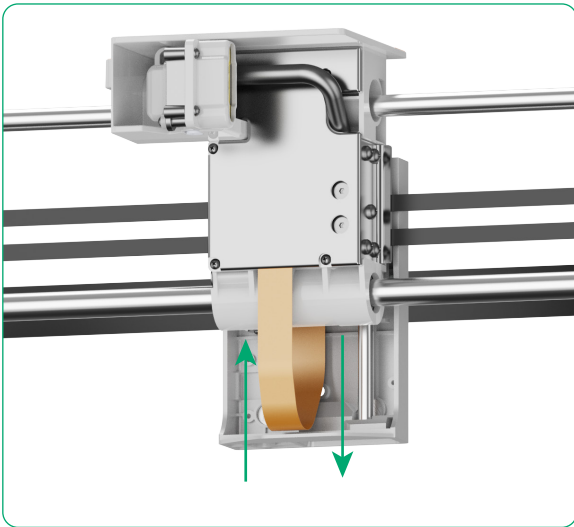

Wenn Sie die hintere Linearwelle gründlich mit Fett schmieren, ziehen Sie die Modulhalterplatte ganz nach unten und lassen Sie sie dann los. Wiederholen Sie diesen Vorgang dreimal.

3 Installieren Sie das Rauchabzugsrohr

(1) Lösen Sie die Klemme und bringen Sie sie am Rauchabzugsrohr an.

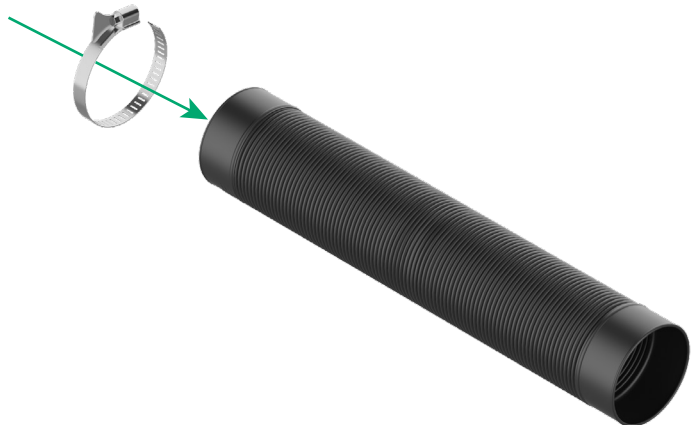
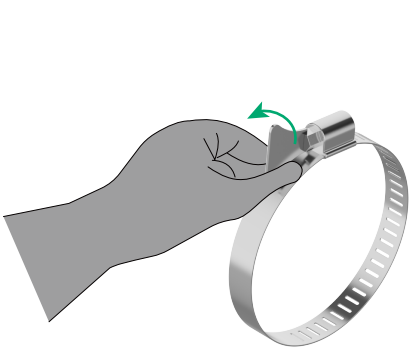

(2) Installieren Sie das Rauchabzugsrohr und ziehen Sie die Klemme fest.

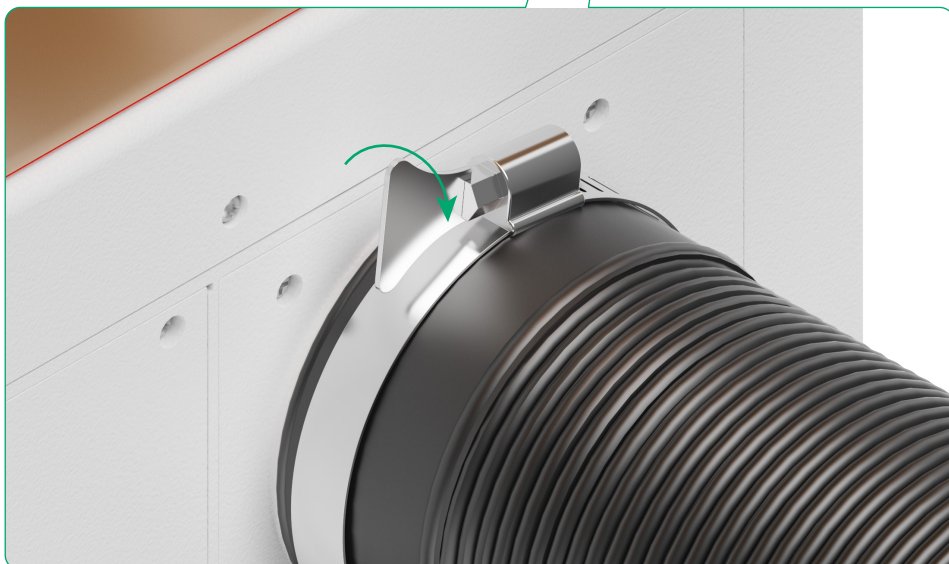
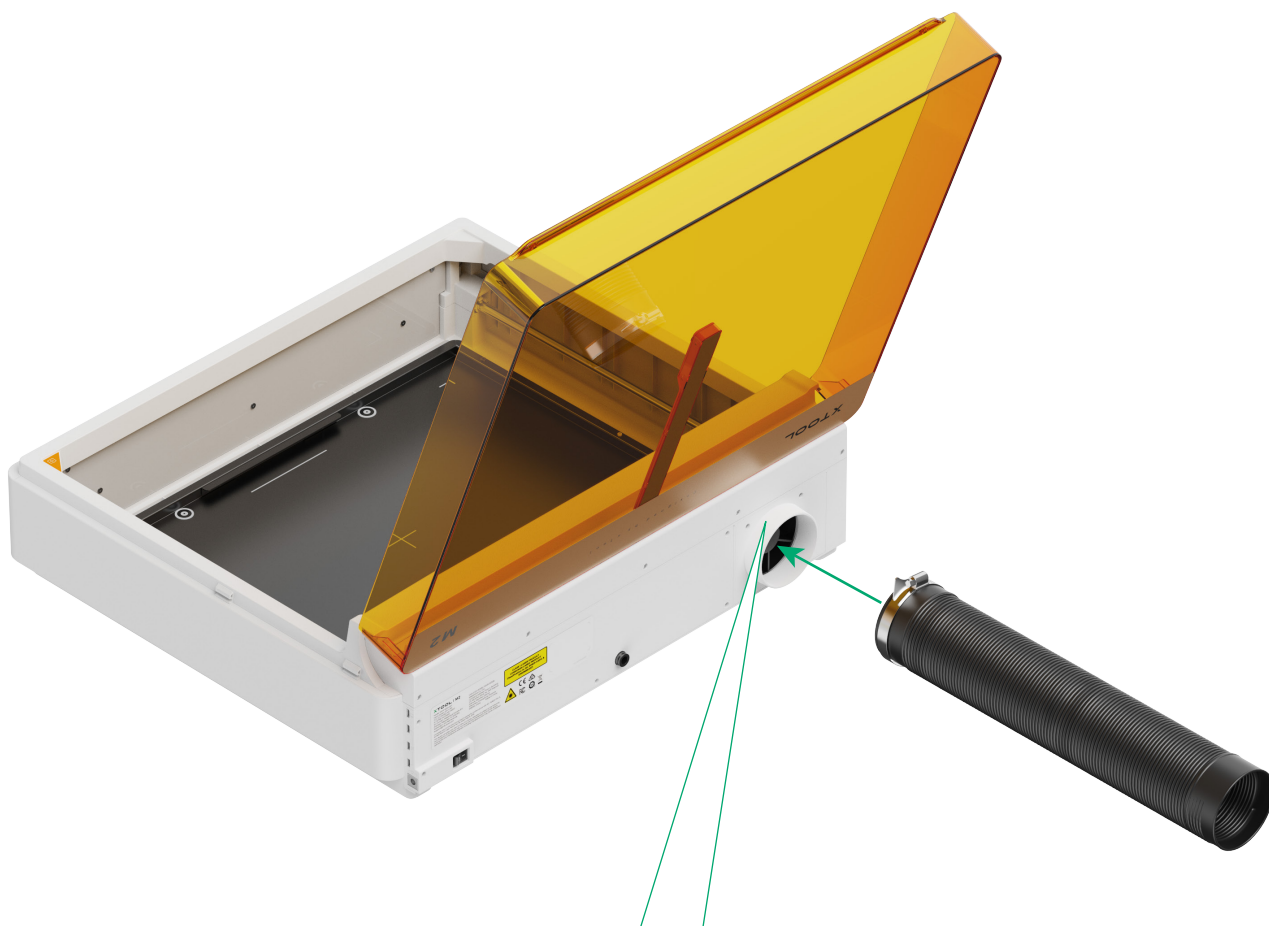



Das Gerät kann während des Betriebs schädlichen Rauch, Staub oder Gas erzeugen. Es wird empfohlen, ein Rauchabzugsrohr zu installieren und dieses an einen Luftreiniger anzuschließen oder den Rauchabzug aus dem Fenster zu führen.

Leiten Sie den Rauch durch den Luftreiniger ab

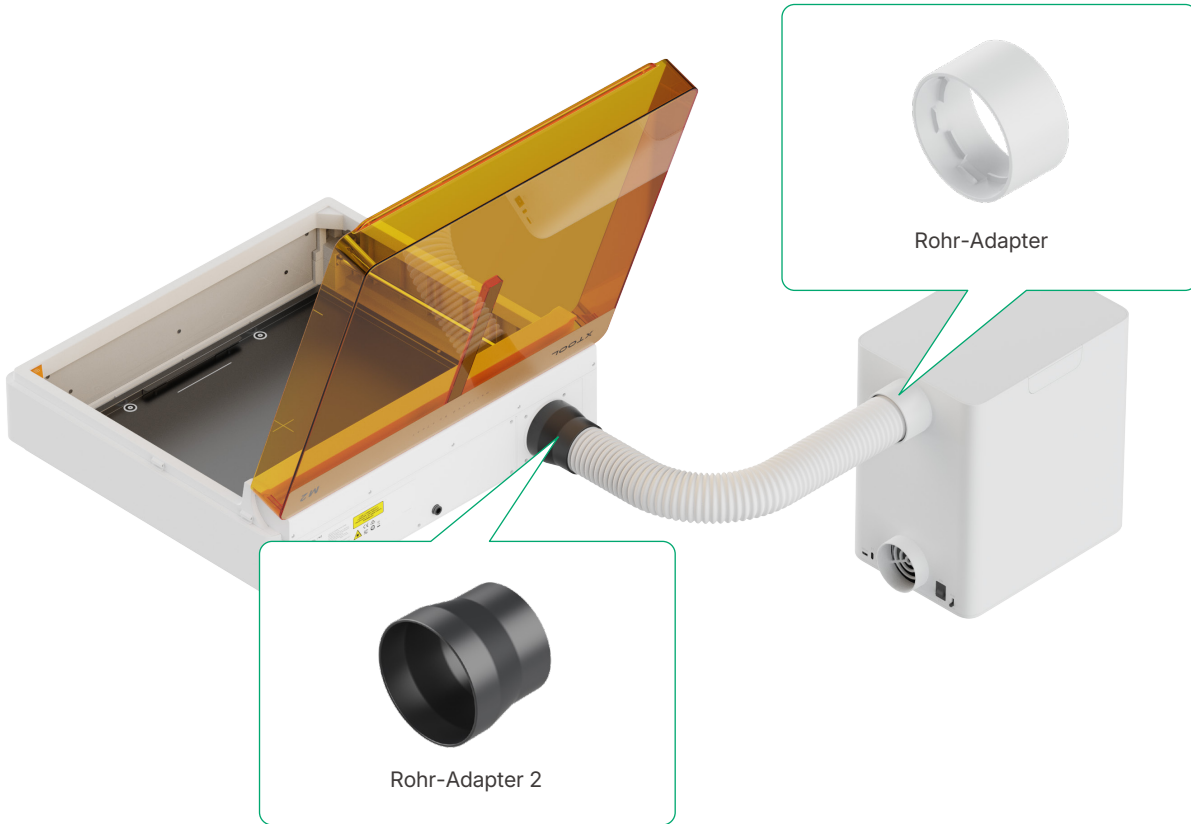

Wenn Sie den Tisch-Rauchfilter erworben haben, besuchen Sie support.xtool.com/replacement-parts?from=support_home und bringen Sie die Rohradapter an.

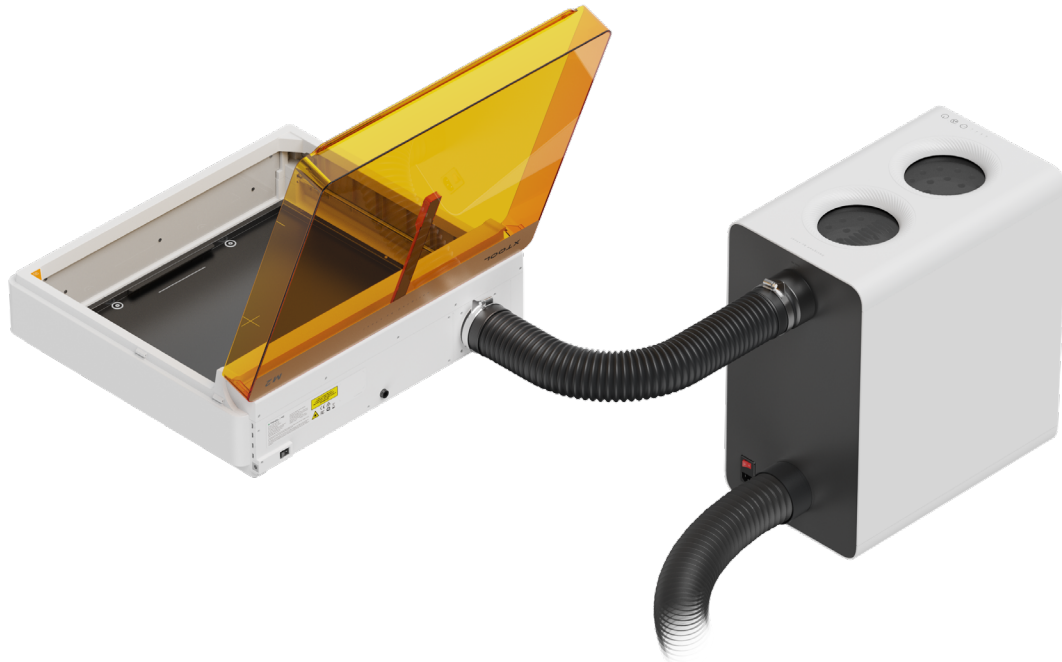

Weitere Informationen zu xTool SafetyPro™ AP2 finden Sie unter support.xtool.com/product/53.

Den Rauch durch das Fenster abziehen

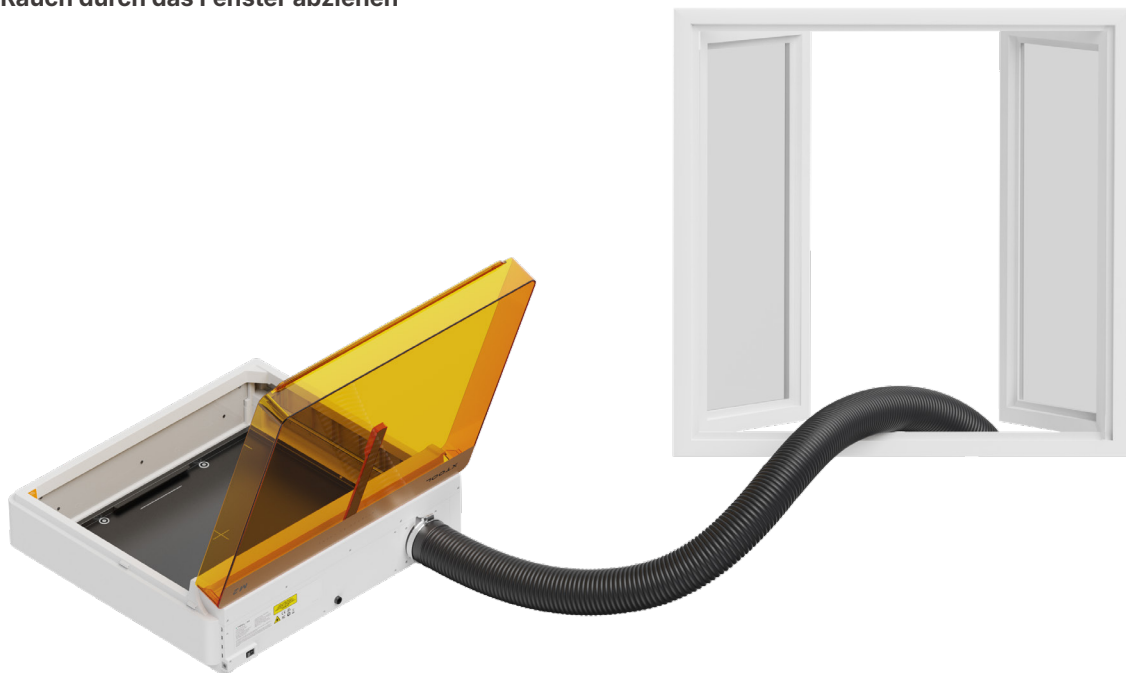

4 Installieren Sie das Lasermodul

(1)

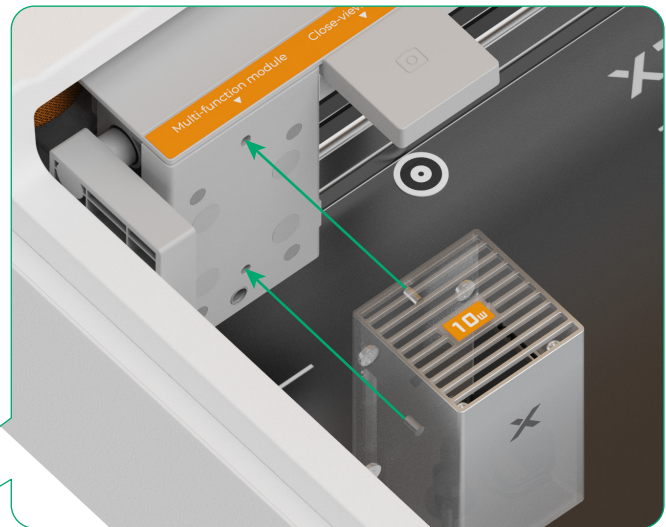
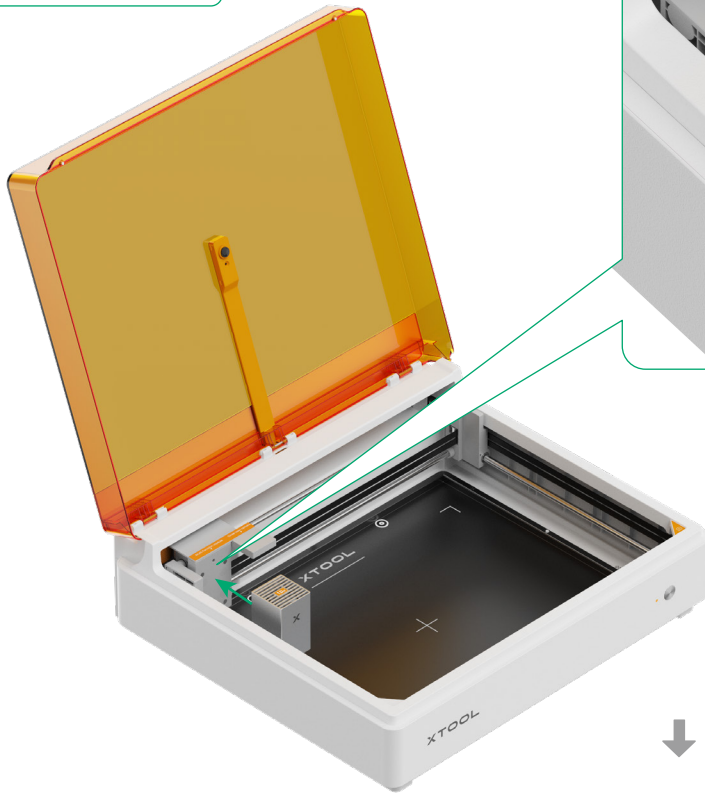

Bei der Installation des Lasermoduls müssen die beiden Positionierungsstifte auf der Rückseite und die Halterung des Multifunktionsmoduls aufeinander ausgerichtet sein.

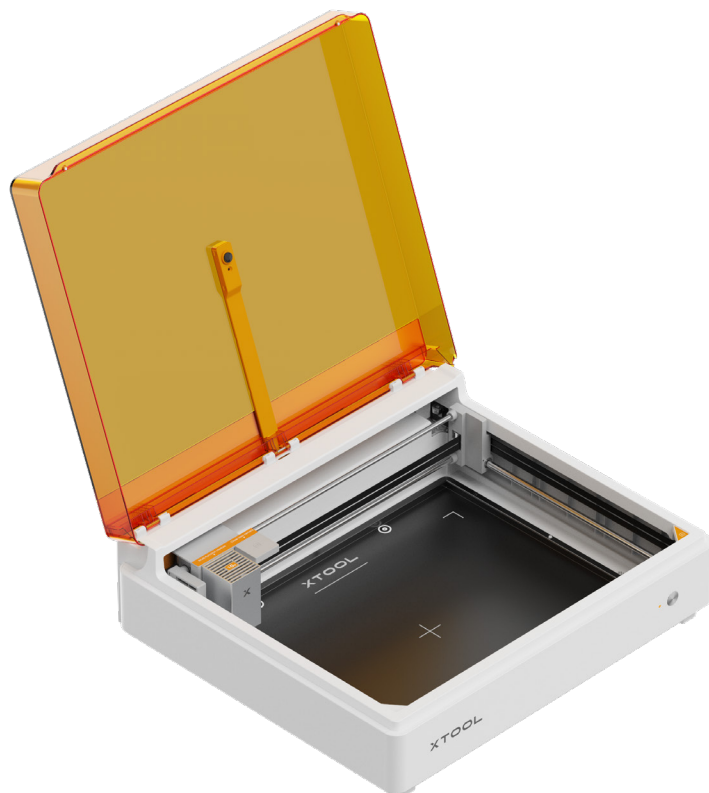

(2)

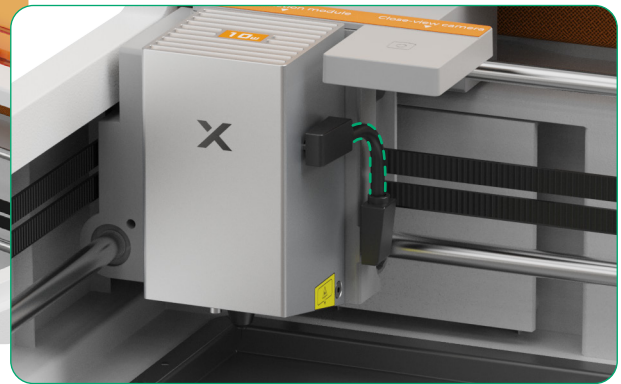
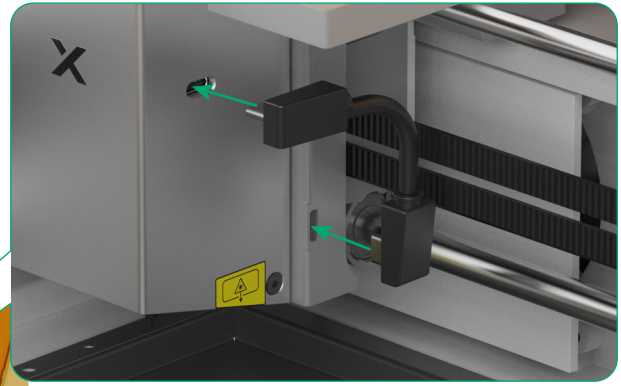
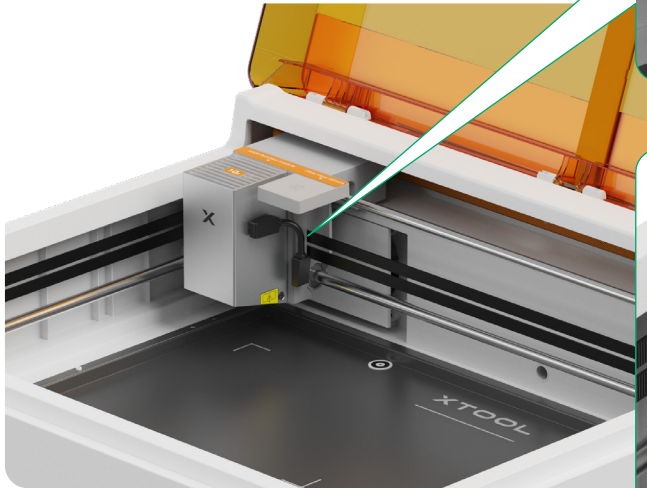
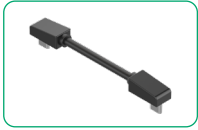

Stellen Sie sicher, dass das Kabel nahe am Lasermodul positioniert ist.

5 An eine Stromquelle anschließen und den Netzschalter einschalten

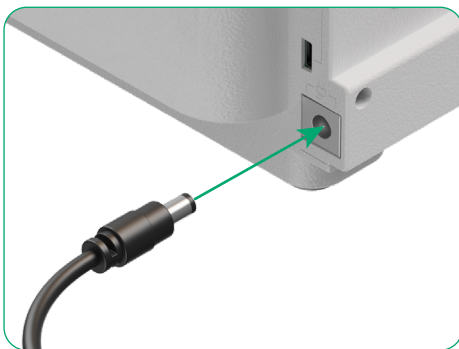
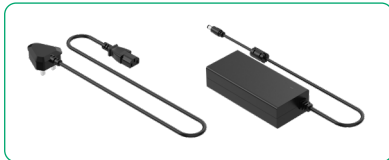

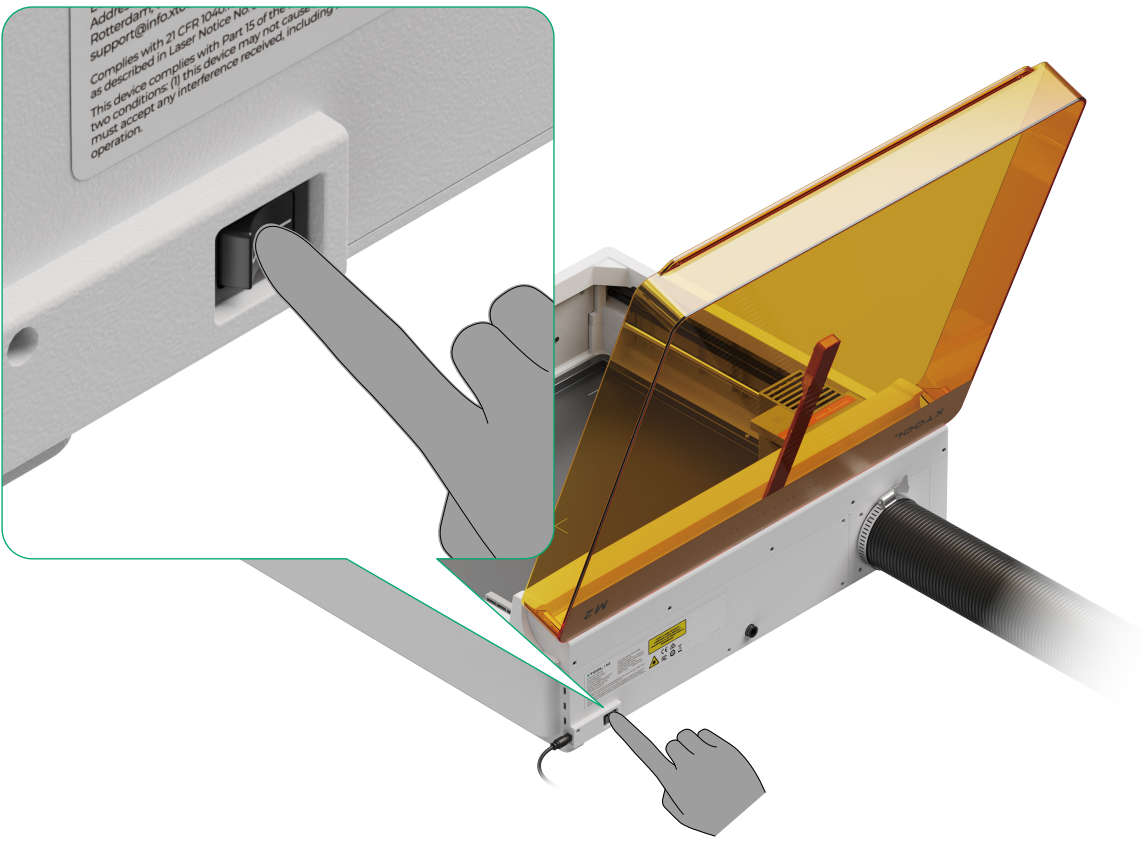

xTool M2 verwenden

1 xTool-Software herunterladen



Unter s.xtool.com/software die xTool-Software herunterladen.

2 xTool M2 an den Computer anschließen

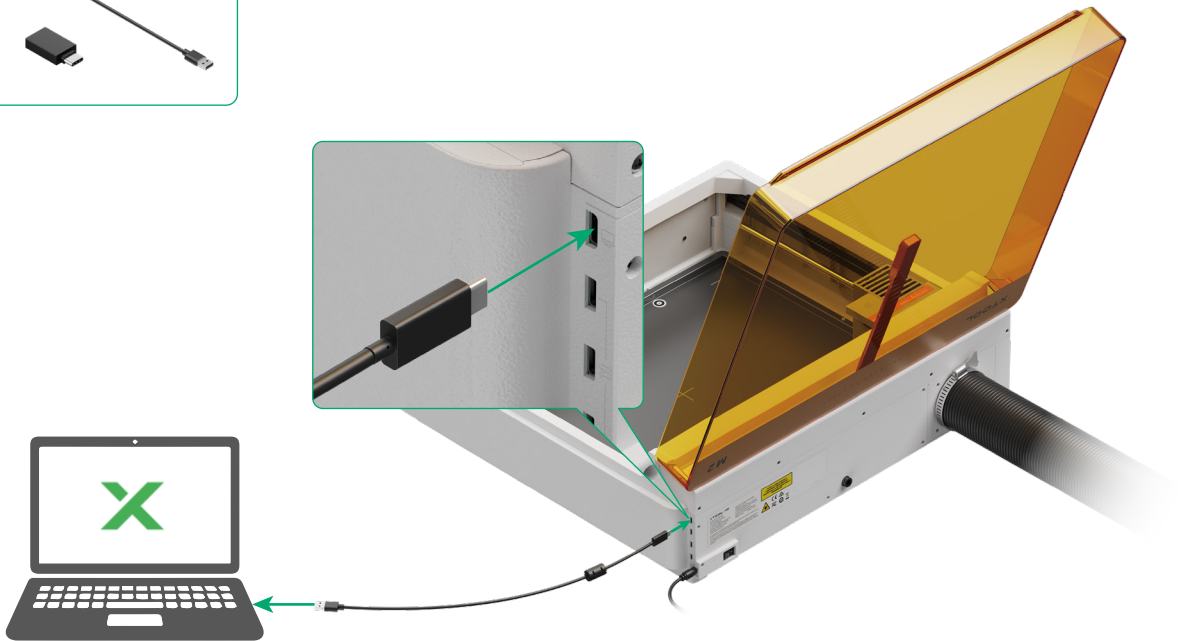
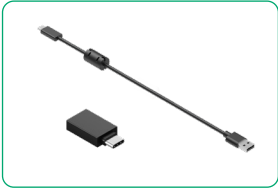

Weitere Informationen zur Verwendung von xTool M2 mit der Software finden Sie unter support.xtool.com/article/2807.
Weitere Informationen zur Software und zu den Projekten finden Sie unter support.xtool.com/academy

Das Material sichern



Reinigen Sie die Grundplatte vor dem Befestigen des Materials, um sicherzustellen, dass ihre Oberfläche glatt und eben ist. Dadurch wird verhindert, dass sich das Material aufgrund von Rückständen oder Flecken auf der Grundplatte wölbt oder verfärbt.

Tintenstrahldruck oder Lasergravur bei Materialien mit einer Dicke von $0 < H \leq 1,5$ mm: Mit Klebeband befestigen



1

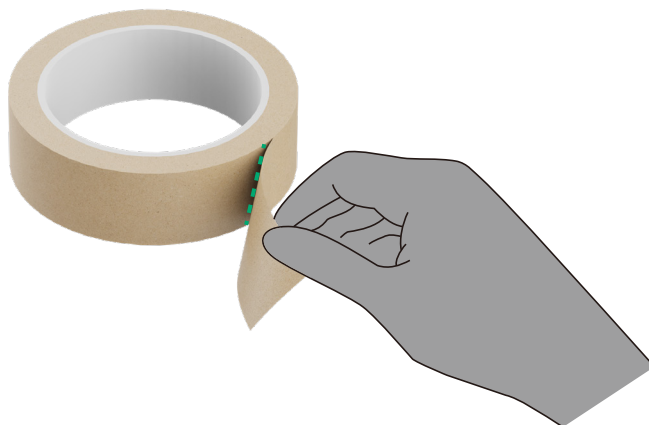

2 Befestigen Sie das Material mit Klebeband auf der Grundplatte.

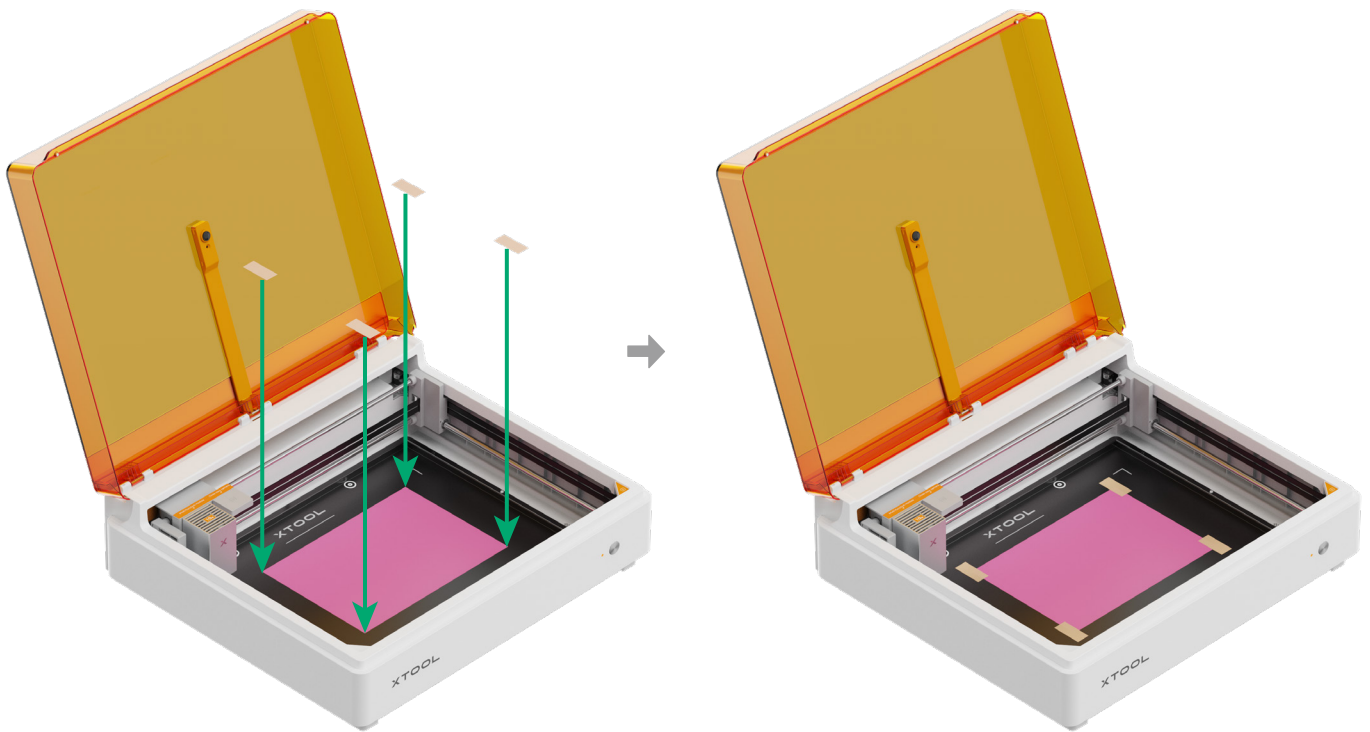

Wenn Sie den Tintenstrahldruck verwenden, sollten Sie das Material unabhängig von seiner Dicke mit Klebeband befestigen, um zu verhindern, dass das Tintenstrahlmodul mit dem Material kollidiert.

Laserschneiden von Materialien mit einer Dicke von $0 < H \leq 6$ mm: mit Magnethalterungen sichern

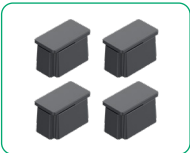

■ Um bessere Schnittergebnisse zu erzielen, heben Sie das Material mit vier Magnethalterungen an. Dadurch entsteht unter dem Material ausreichend Platz für die Rauchabsaugung.

■ Um flexible Materialien (wie Papier, dünnen Stoff usw.) zu schneiden, befestigen Sie diese mit Klebeband oder einer speziell angefertigten Vorrichtung auf der Grundplatte.

1

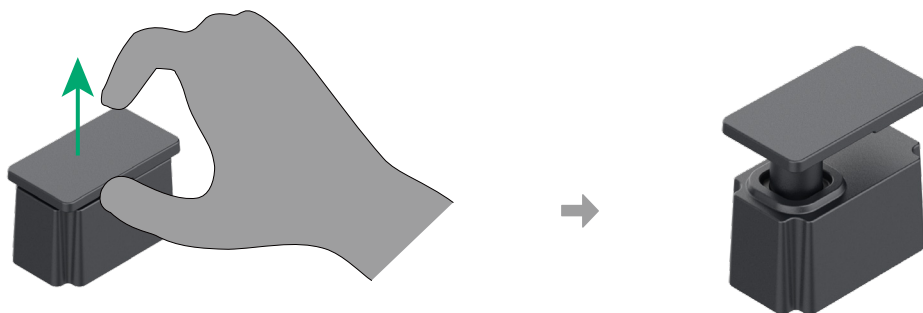

2

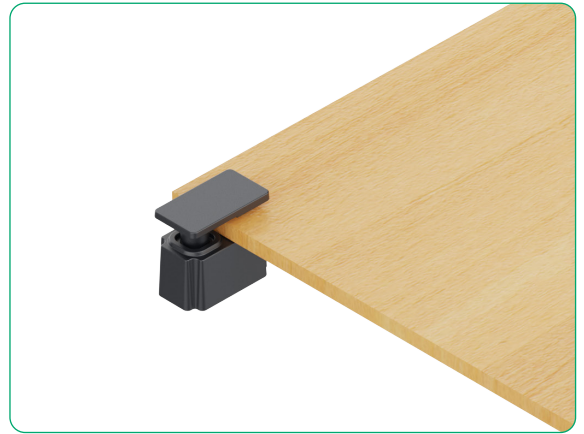
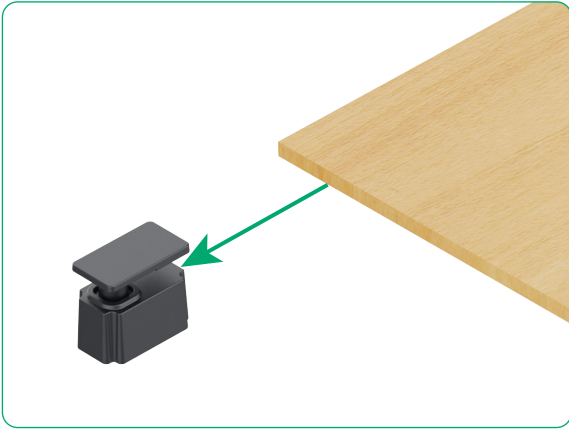

Installieren Sie die anderen drei
Magnethalterungen auf die gleiche
Weise.



3

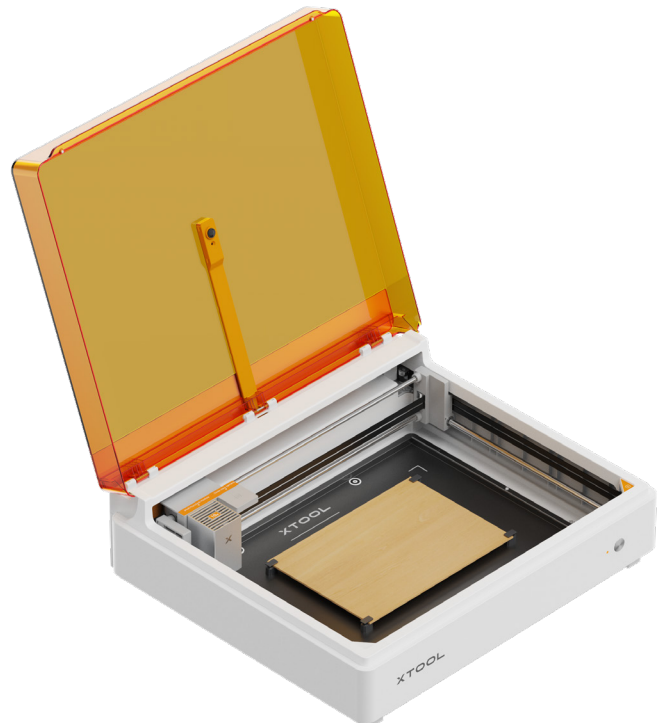
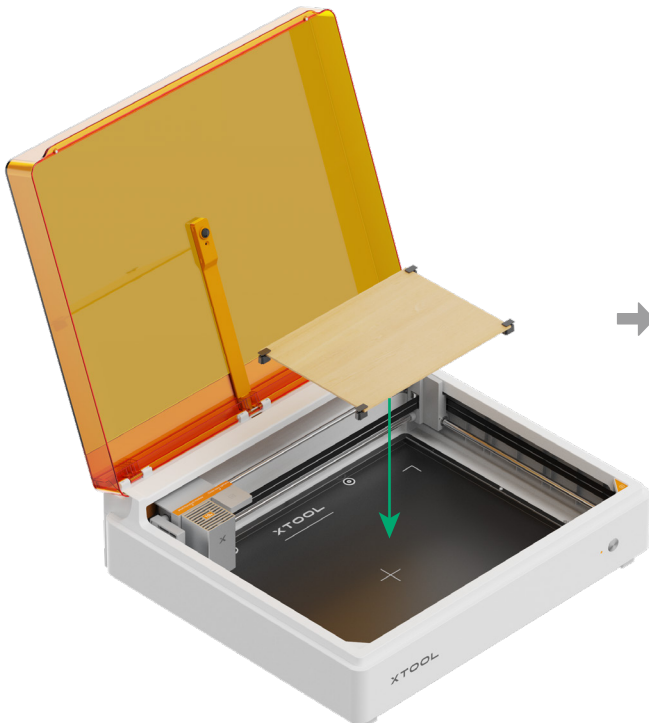



Um zu verhindern, dass der Laserstrahl die Magnethalterungen beschädigt, stellen Sie sicher, dass die Kanten der zu bearbeitenden Objekte einen Abstand von mindestens 5 mm zu den Magnethalterungen einhalten.

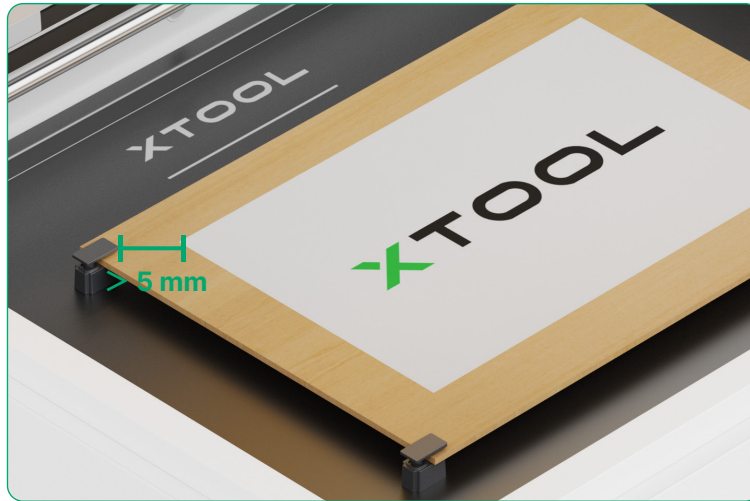

Laserschneiden von Materialien mit einer Dicke von $6 \text{ mm} \leq H \leq 16 \text{ mm}$: mit Magnetvorrichtungen sichern

1



2

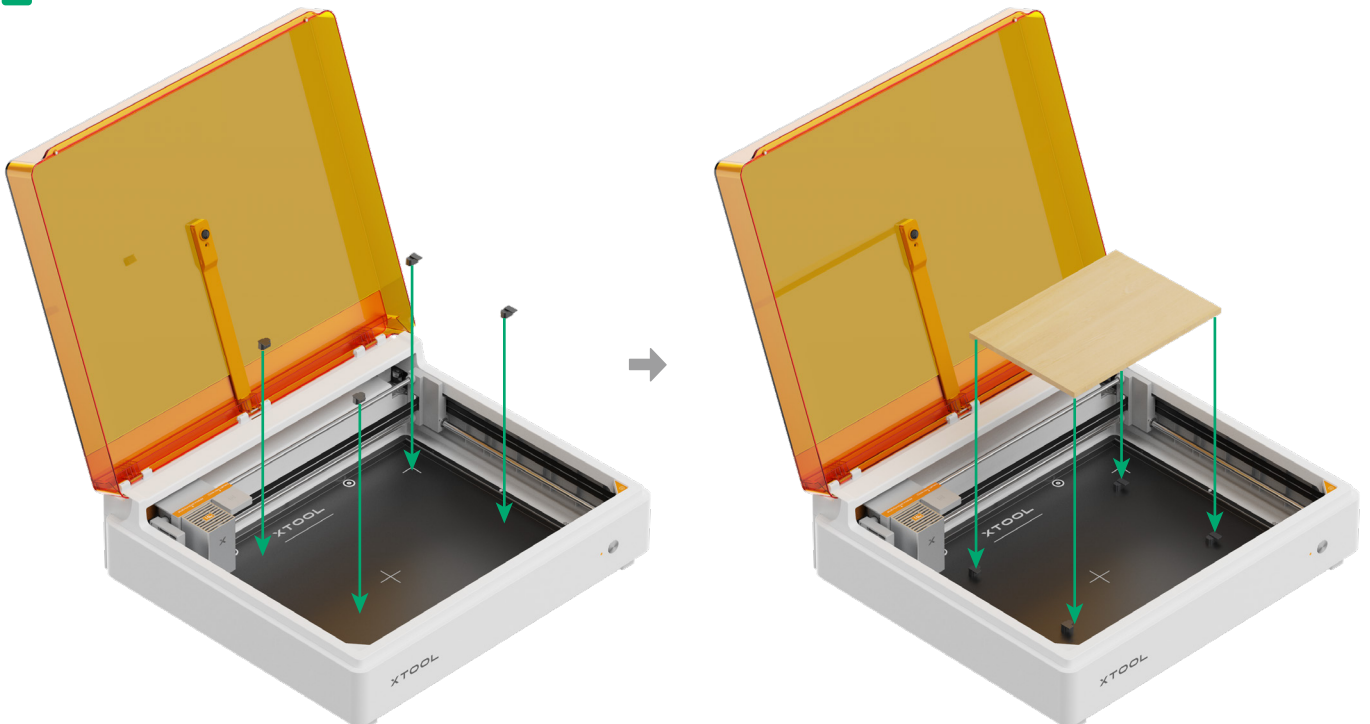



Legen Sie das zu bearbeitende Material nicht auf die Oberseite der Magnethalterung.

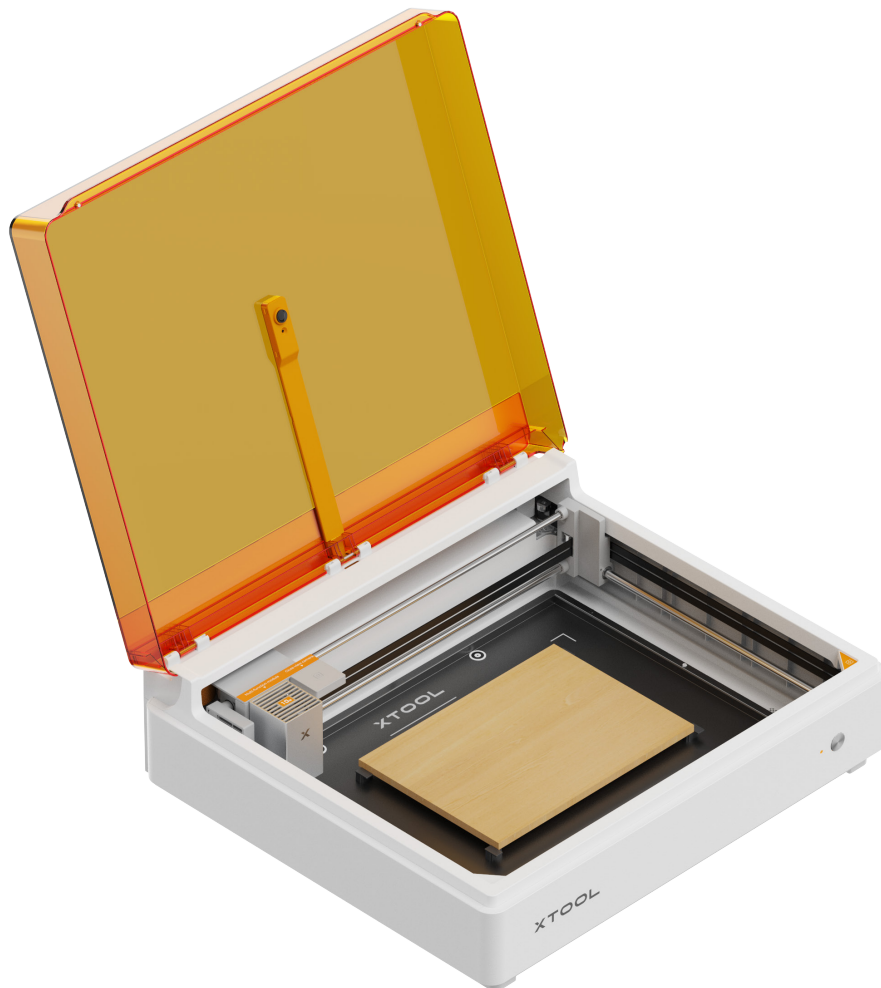

Lasergravur von gekrümmten Materialien

Um genaue Abstandsmessungen zu gewährleisten, befestigen Sie das Material mit Klebeband oder einer speziell angefertigten Vorrichtung auf der Grundplatte.

Die Anzeige und die Start-/Stopp-Taste verstehen

Den Indikator verstehen

Summerstatus	Indikatorstatus	Gerätestatus
/	Langsames weißes Blinken	Initialisierung
/	Weißes Atmen	Schlafmodus
/	Blinkendes Blau	Netzwerk konfigurieren
/	Einfarbig blau	Standby, das Gerät ist nicht mit der Software verbunden.
/	Langsam gelb blinkend	Rahmung
/	Einfarbig gelb	Fokussierung
/	Einfarbig gelb	Automatisierung
/	Langsames grünes Blinken	Verarbeitung
/	Durchgehend grün	Verarbeitung angehalten
/	Einfarbig lila	Firmware-Aktualisierung
/	Langsames Blinken in Lila	Kalibrieren
Einmal klingeln	/	Deckel geschlossen
Einmal klingeln	Einfarbig weiß	Bitte warten, das Gerät hat sich mit der Software verbunden.
Einmal klingeln	Durchgehend grün	Bereit zum Arbeiten
Dreimal läuten	/	Ausnahme tritt auf
Weiterhin klingeln lassen	Schnell rot blinkend	Sekundäre und tertiäre Flammenausnahmen erkannt

Die Funktionsweise der Start-/Stopp-Taste verstehen

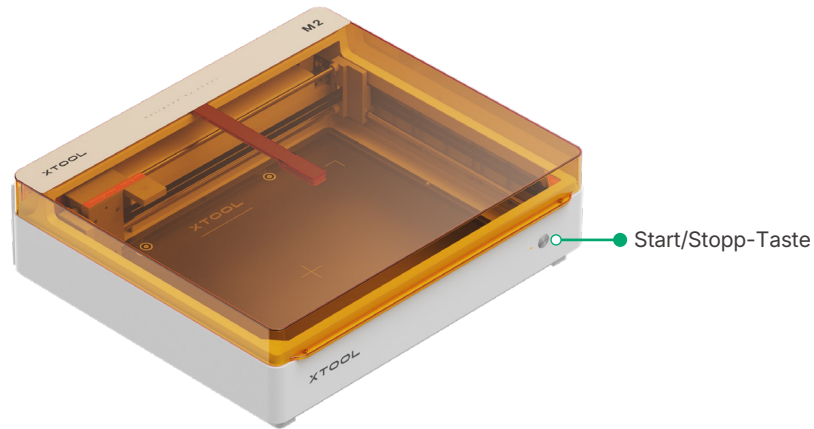

Gerätestatus	Status bei kurzem Tastendruck	Status bei langem Drücken der Taste	Status bei zweimaligem Drücken der Taste
im Standby-Modus	/	/	Offline-Verarbeitung durchführen
im Standby-Modus	/	Netzwerkconfiguration eingeben	Offline-Verarbeitung durchführen
In den Ruhemodus wechseln	Schalten Sie das Gerät ein, und das Aufhelllicht geht an	Schalten Sie das Gerät ein, und das Fülllicht geht an	Schalten Sie das Gerät ein, und das Fülllicht geht an
Netzwerk konfigurieren	/	Netzwerkconfiguration beenden	/
Automatisierung einführen	/	Automatisierung des Ausstiegs	/
Mit dem Einrahmen beginnen	/	Ausblenden	/
Bereit zur Bearbeitung	Verarbeitung starten	Verarbeitung abbrechen	/
Wird verarbeitet...	Verarbeitung angehalten	Verarbeitung abbrechen	/
Verarbeitung angehalten	Weiterbearbeiten	Verarbeitung abbrechen	/
Kalibrierung	/	Kalibrierung abbrechen	/

Das Gerät warten

1 Reinigen Sie die Grundplatte

Reinigungsmethoden



Sechskantschraubendreher



Reinigen Sie das Gerät regelmäßig von Rückständen, um zu verhindern, dass diese sich im Ventilator fangen, den Abzug blockieren und möglicherweise einen Brand verursachen.

(1) Schalten Sie das Gerät aus und entfernen Sie die Grundplatte.

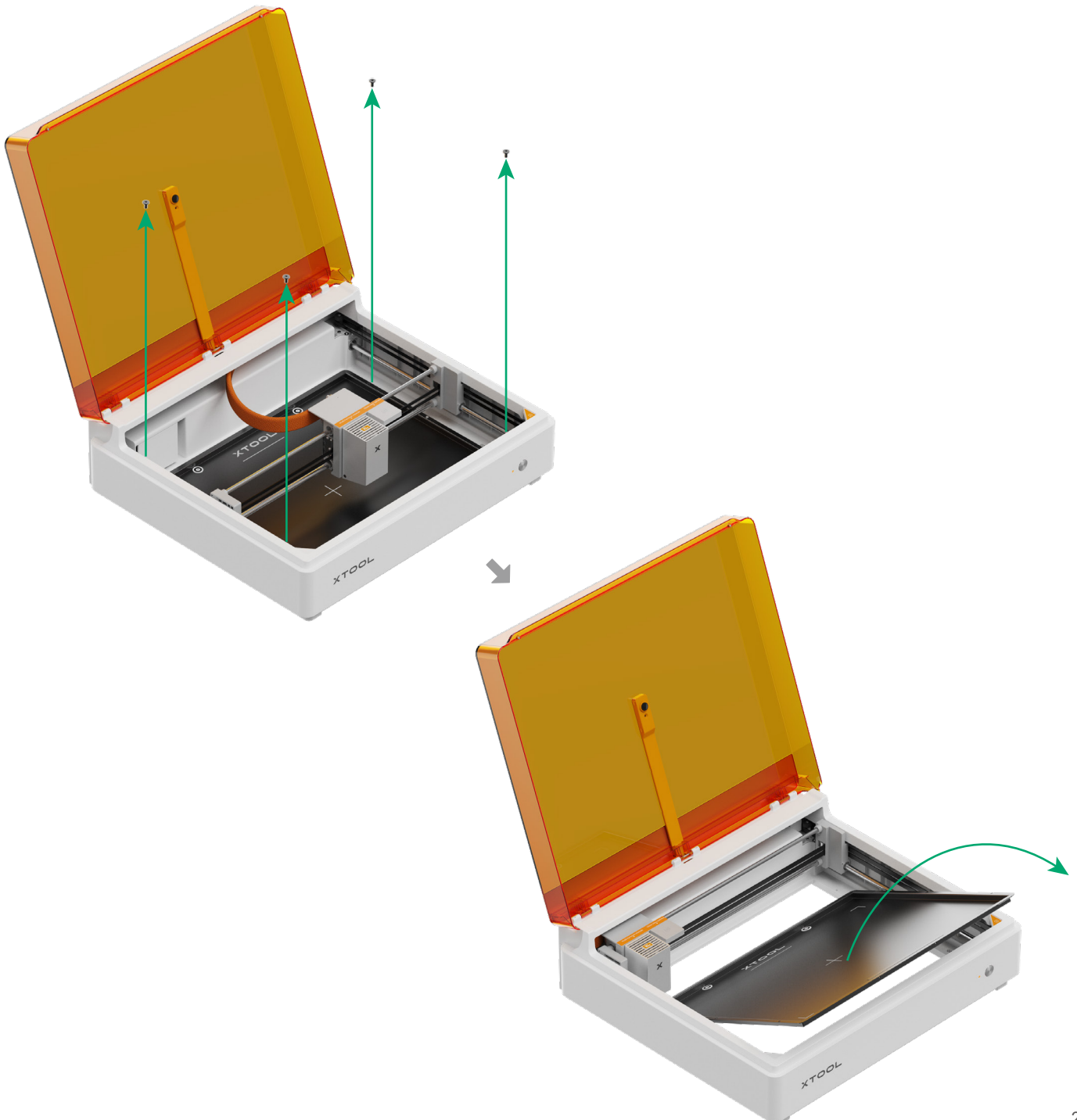

(2) Tauchen Sie ein Reinigungstuch in Spülmittel und wischen Sie die Grundplatte ab.

(3) Trocknen Sie die Grundplatte mit einem trockenen Tuch oder Papiertuch.

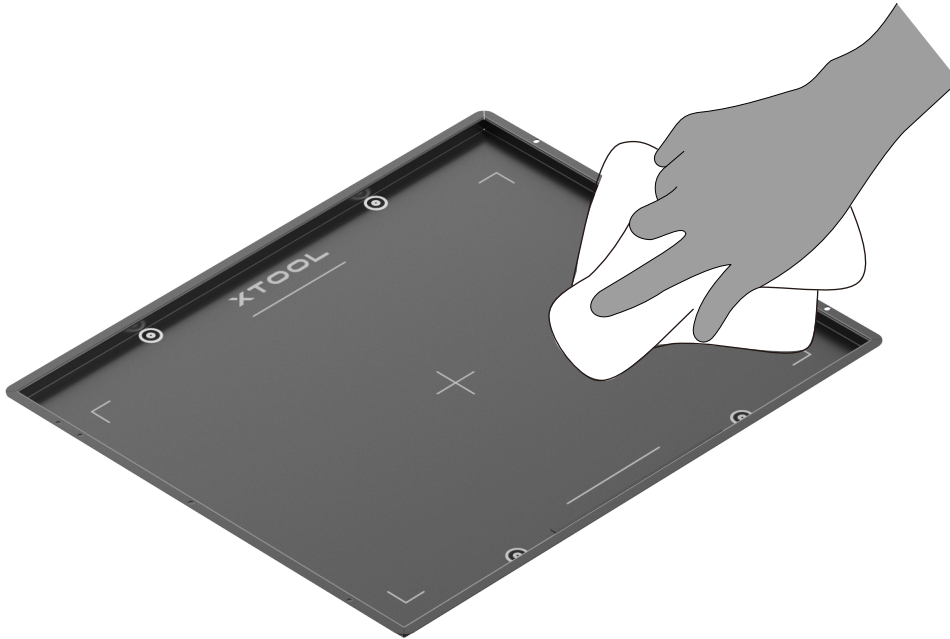

2 Reinigen Sie den Abluftventilator



Die Reinigung des Abluftventilators kann:

- **Erhaltung der Kühlleistung:** Der Sauberkeitszustand des Abluftventilators wirkt sich auf dessen Drehzahl und Kühlleistung aus. Zu viel Staub und Schmutz im Gerät behindern den Luftstrom und verringern die Wärmeableitung, was zu einer Überhitzung des Geräts führt und dessen ordnungsgemäßen Betrieb beeinträchtigt.
- **Verlängern Sie die Lebensdauer:** Wenn Sie Ihren Abluftventilator sauber halten, verhindern Sie vorzeitigen Verschleiß. Staub und Schmutz können zu ungleichmäßiger Drehung führen, was den Verschleiß erhöht und die Lebensdauer des Ventilators verkürzt.

Reinigungsschritte

(1) Schalten Sie das Gerät aus und entfernen Sie das Rauchabzugsrohr und dessen Abdeckung.

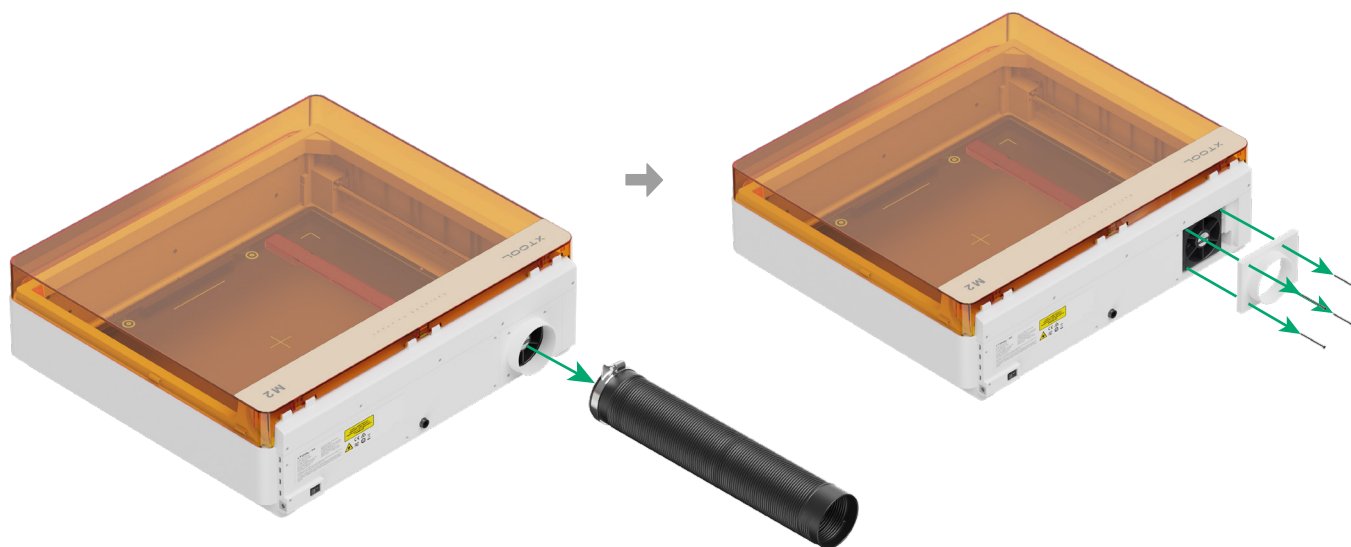

(2) Verwenden Sie zum Reinigen des Ventilators ein mit klarem Wasser oder Alkohol befeuchtetes Papiertuch oder Wattestäbchen.

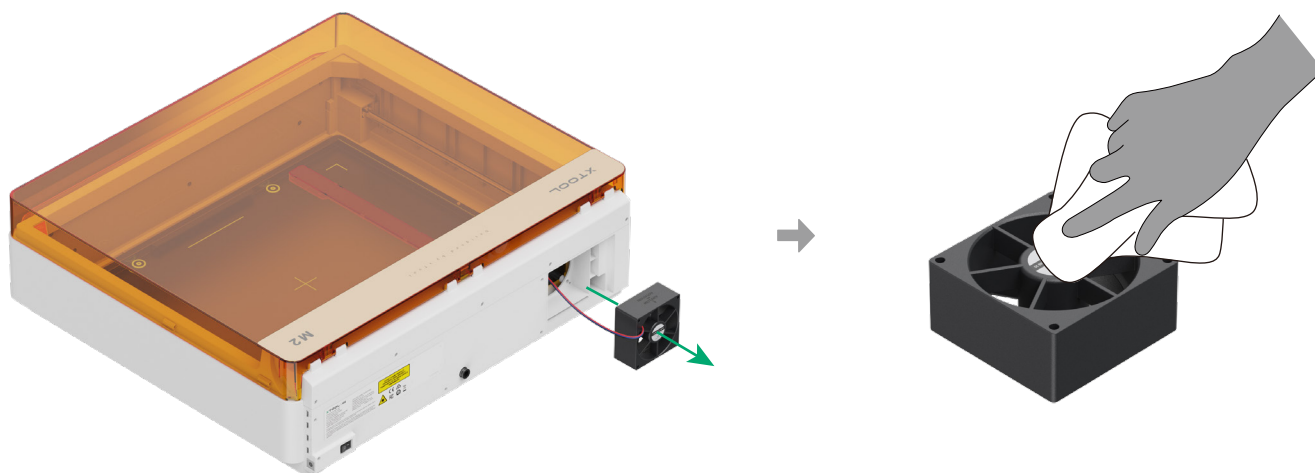

(3) Installieren Sie den Abluftventilator gemäß der Luftstromrichtungskennzeichnung wieder und stellen Sie sicher, dass der Luftstrom vom Gerät nach außen gerichtet ist.

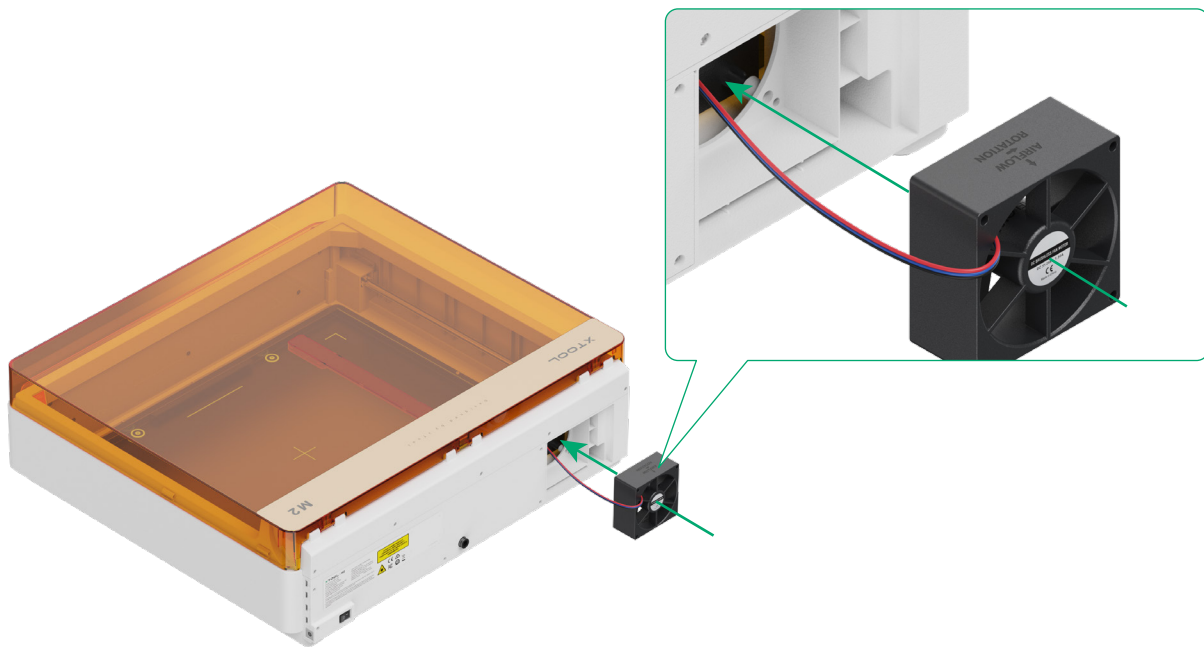

- Stellen Sie sicher, dass Sie das Kabel während der Reinigung von der Hauptsteuerplatte trennen.
- Achten Sie darauf, das Kabel nach der Reinigung wieder fest anzuschließen, und vermeiden Sie es, mit übermäßiger Kraft am Kabel zu ziehen.

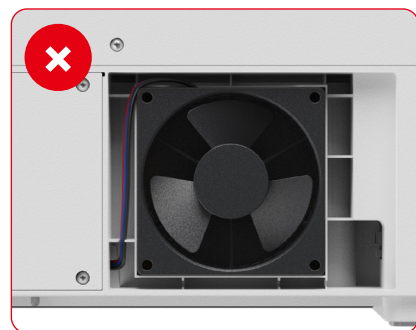
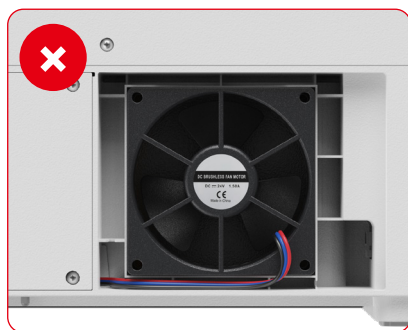
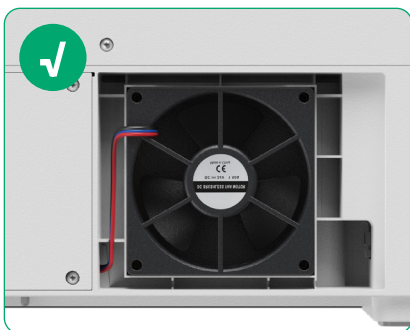

(4) Bringen Sie das Rauchabzugsrohr wieder am Gerät an. Andernfalls können Laserstrahlen austreten und Ihre Hände können verletzt werden, wenn Sie den Ventilator berühren.

Halten Sie beim Anbringen der Auspuffrohrblende gleichzeitig die innere Abdeckung der Blende mit der Hand fest.

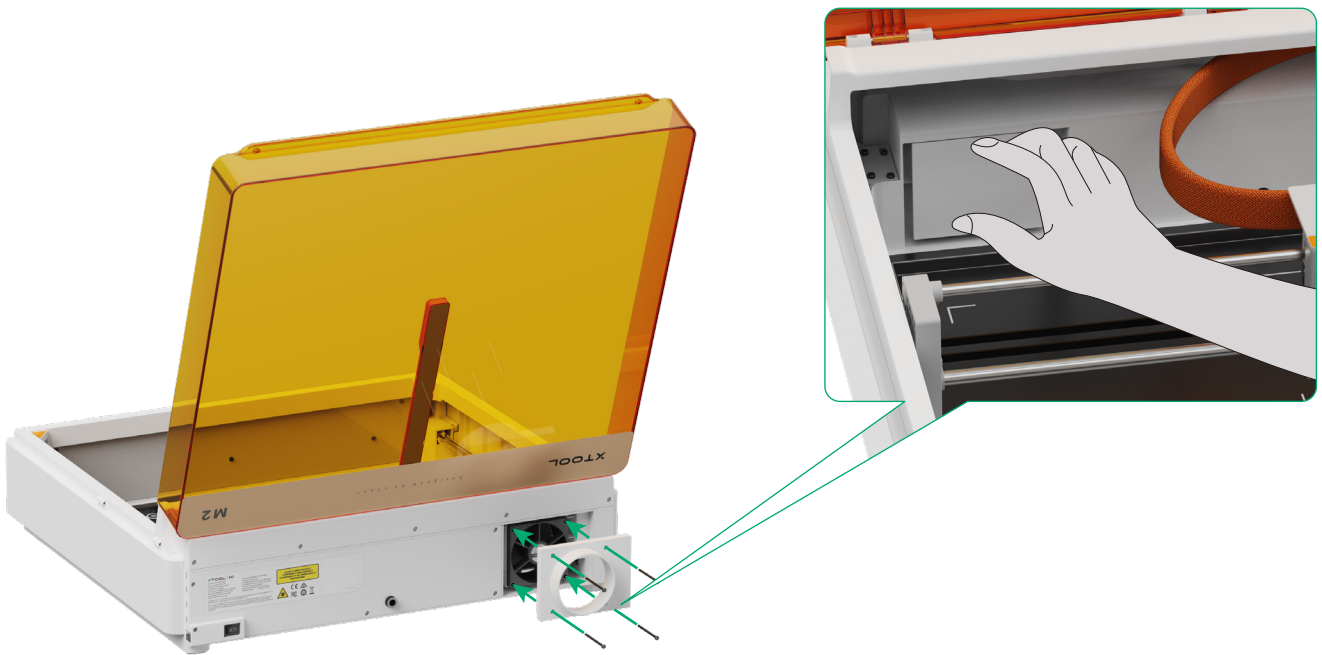

3 Reinigen Sie das Fülllicht

- Reinigen Sie das Fülllicht regelmäßig von Staub, um Überhitzung und Durchbrennen zu vermeiden.
- Verwenden Sie zum Reinigen des Auflichts keine übermäßig nassen Tücher, da sonst Feuchtigkeit eindringen und einen Kurzschluss im Stromkreis verursachen könnte.

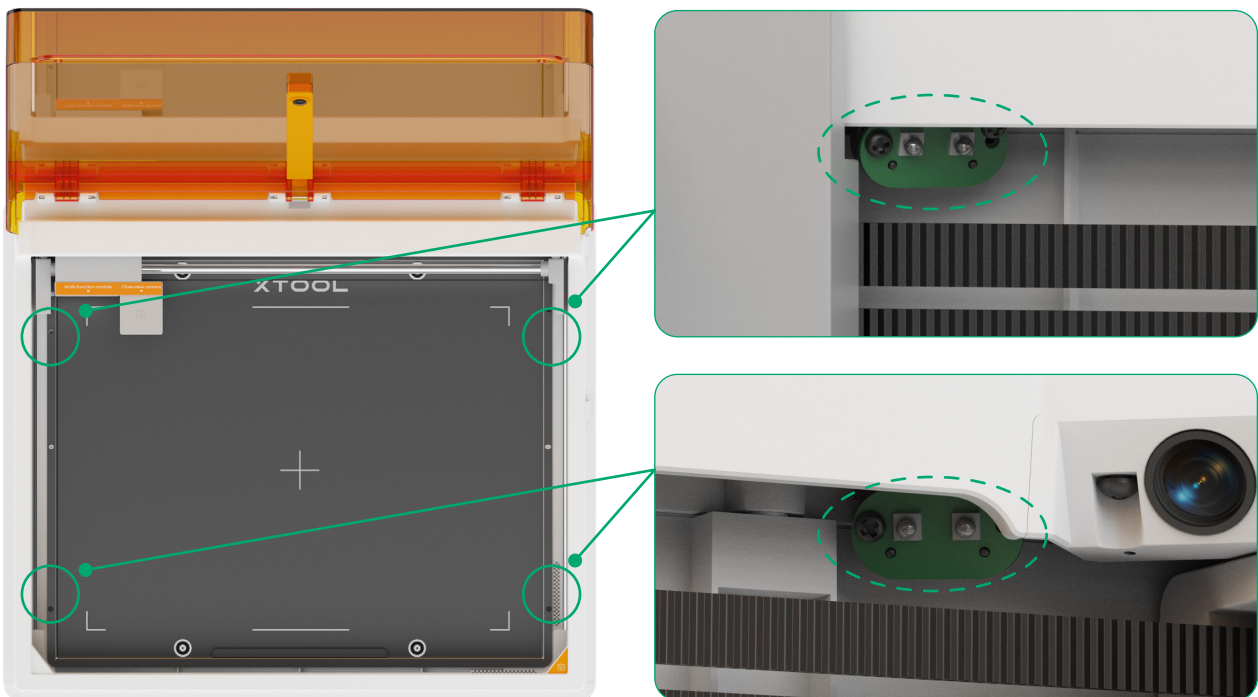

Wartung des Lasermoduls

1 Reinigen Sie den Objektivschutz und die Düse

Bei der Laserbearbeitung entsteht häufig eine große Menge Rauch, wodurch der Linsenschutz verschmutzen oder die Düse verstopfen kann. Wenn diese nicht rechtzeitig gereinigt werden, kann sich die Laserleistung verringern und das Lasermodul beschädigt werden.

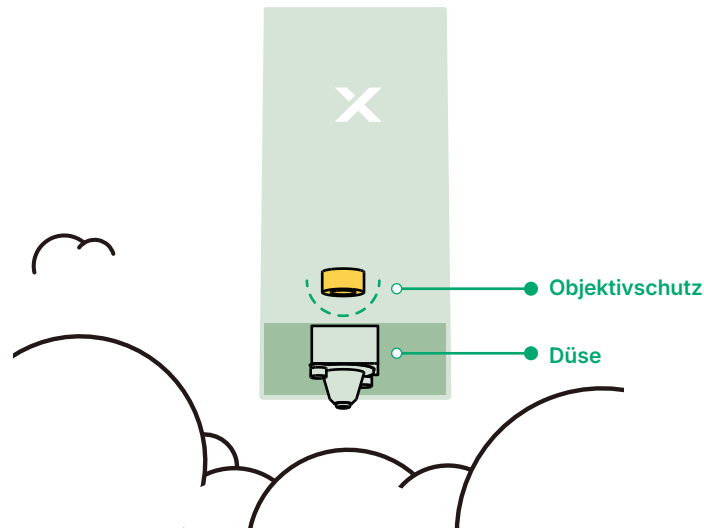

Wartung

- **Vermeiden Sie Kratzer:** Die Oberfläche des Linsenschutzes ist empfindlich und kann leicht zerkratzt werden. Seien Sie beim Anbringen, Austauschen oder Reinigen des Linsenschutzes sehr vorsichtig und vermeiden Sie den Kontakt mit scharfen Gegenständen.
- **Arbeitsumgebung:** Schlechte Umgebungsbedingungen können die Alterung und Beschädigung des Linsenschutzes beschleunigen. Halten Sie daher das Innere des Geräts trocken und frei von Staub und korrosiven Gasen und stellen Sie sicher, dass der Abluftventilator ordnungsgemäß funktioniert.
- **Regelmäßige Überprüfung:** Überprüfen Sie regelmäßig, ob der Linsenschutz fest sitzt. Wenn er locker ist oder sich verschoben hat, justieren und befestigen Sie ihn umgehend.
- **Regelmäßige Reinigung:** Auf dem Linsenschutz können sich Staub, Schmutz oder andere Verunreinigungen ansammeln, die die Laserübertragungsrate verringern. Sie müssen ihn regelmäßig reinigen.
- **Regelmäßiger Austausch:** Ein übermäßig abgenutzter Linsenschutz kann die Durchlässigkeit des Lasers beeinträchtigen oder sogar zu Gerätefehlern führen. Sie müssen ihn regelmäßig entsprechend der Nutzung des Geräts und dem Verschleiß des Linsenschutzes austauschen.

Reinigungsschritte

Wenn die Software eine Reinigungserinnerung anzeigt, befolgen Sie die Schritte zum Reinigen des Objektivschutzes und der Düse.

- (1) Schalten Sie das Gerät aus, trennen Sie die Stromversorgung und entfernen Sie das Lasermodul.
- (2) Entfernen Sie die Düse vom Lasermodul.

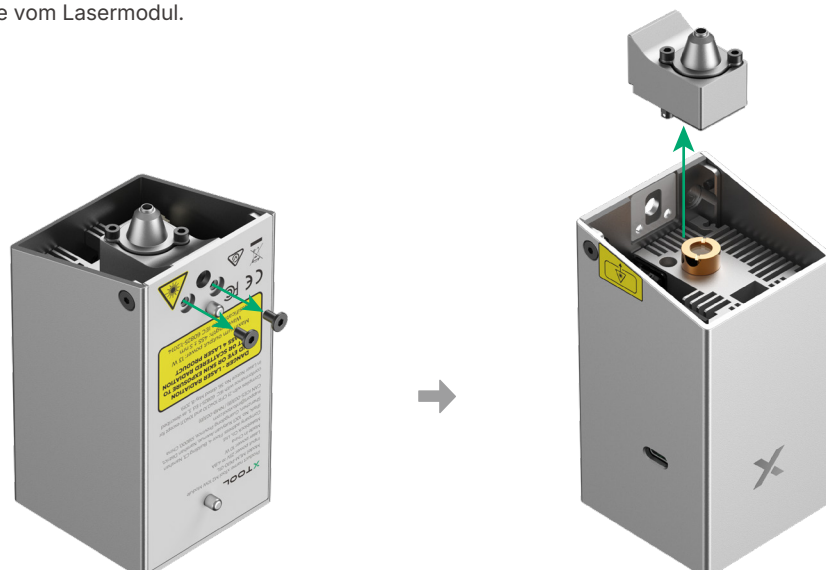

(3) Reinigen Sie den Linsenschutz und die Düse der Reihe nach mit einem fusselfreien Tuch oder einem mit Alkohol befeuchteten Wattestäbchen.

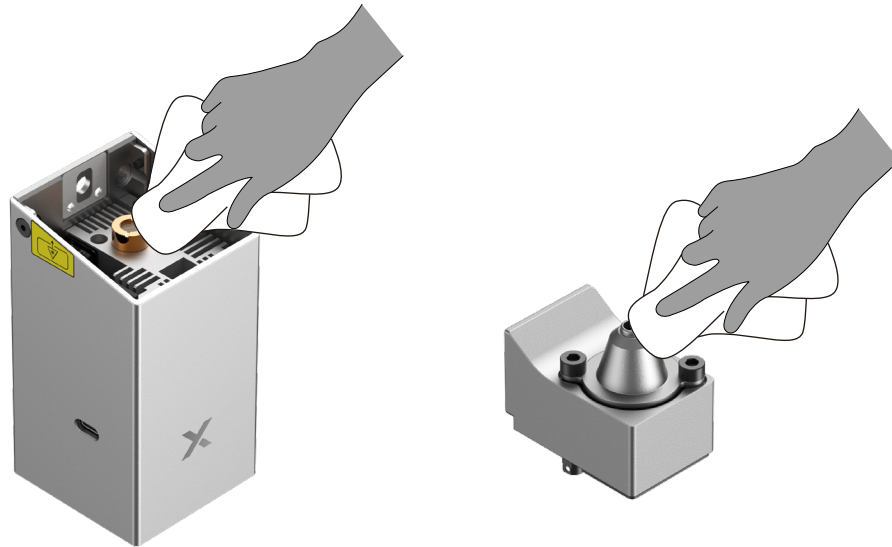

Mit dem Luftunterstützungsset können Sie das Lasermodul mit einer geringeren Frequenz reinigen.

2 Reinigen Sie den Abluftventilator

Die Reinigung des Abluftventilators kann:

- Verhindern Sie Überhitzung und schützen Sie das Lasermodul. Während der Bearbeitung erzeugt das Lasermodul eine große Menge Wärme. Der Lüfter unterstützt die Wärmeableitung und hält die Betriebstemperatur des Lasermoduls in einem sicheren Bereich. Wenn sich übermäßig viel Staub im Lüfter ansammelt oder dieser verstopft ist, führt dies zu einer Verringerung der Wärmeableitungseffizienz, und das Lasermodul kann durch Überhitzung beschädigt werden.
- Verhindern Sie elektrische Störungen oder Brandgefahren. Staubansammlungen beeinträchtigen nicht nur die Wärmeableitung, sondern erhöhen auch das Risiko von Stromausfällen oder Kurzschlüssen, insbesondere in Umgebungen mit hohen Temperaturen. Durch die Reinigung des Lüfters werden Staubansammlungen reduziert, potenzielle Risiken verringert und ein sicherer Betrieb des Geräts gewährleistet.

Reinigungsschritte



- Stellen Sie sicher, dass Sie das Kabel während der Reinigung von der Hauptsteuerplatine trennen. Verwenden Sie keine übermäßig nassen Tücher, da übermäßige Feuchtigkeit in das Gerät eindringen und einen Kurzschluss im Stromkreis verursachen kann, wodurch die Hauptsteuerplatine des Lasers beschädigt werden könnte.
- Achten Sie darauf, das Kabel nach der Reinigung wieder fest anzuschließen, und vermeiden Sie es, mit übermäßiger Kraft am Kabel zu ziehen.



Sechskantschraubendreher

(1) Schalten Sie das Gerät aus, trennen Sie die Stromversorgung und entfernen Sie das Lasermodul.

(2) Entfernen Sie den Abluftventilator vom Lasermodul.

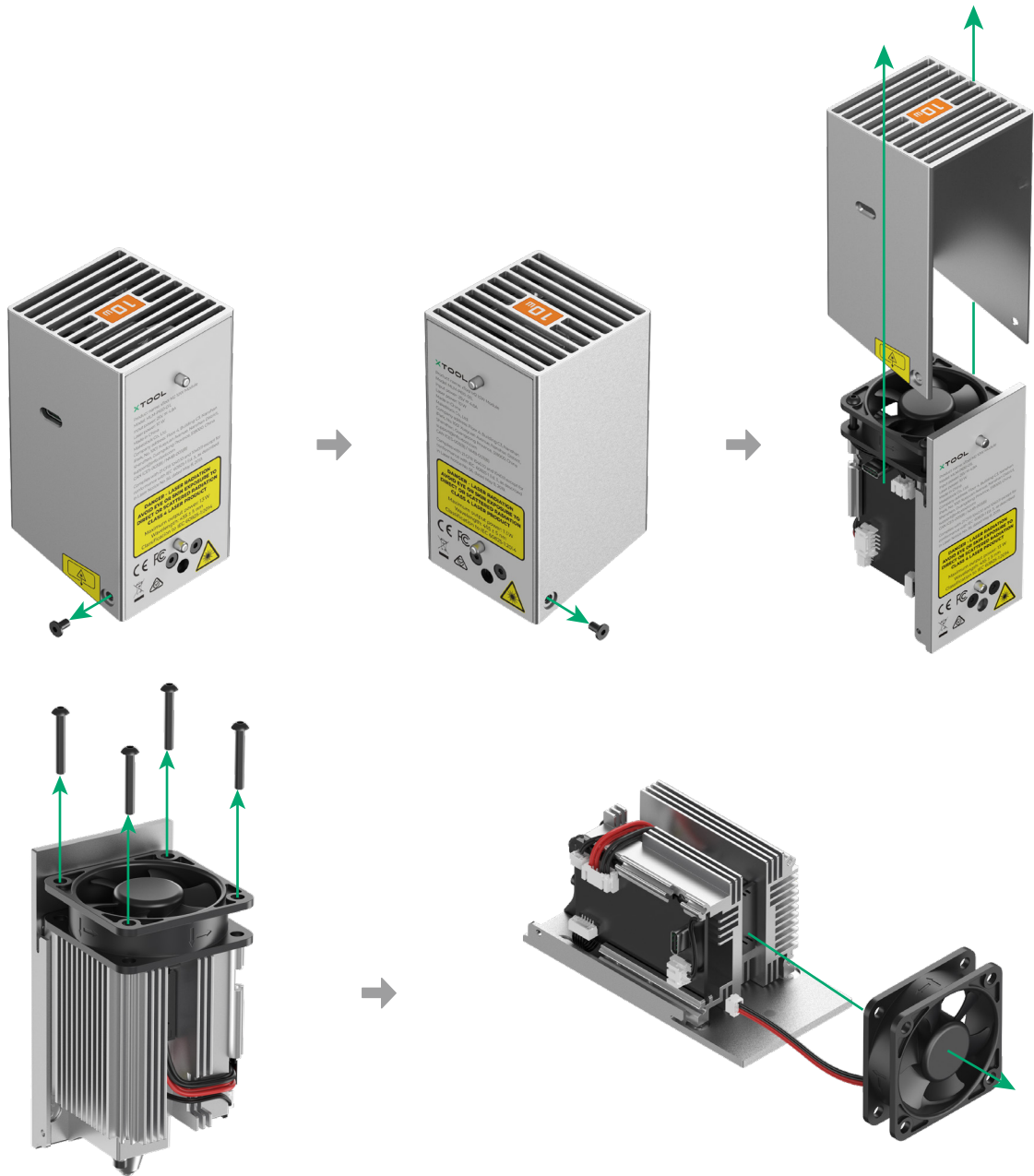

(3) Verwenden Sie zum Reinigen des Lüfters ein fusselfreies Tuch oder ein mit klarem Wasser oder Alkohol befeuchtetes Wattestäbchen.

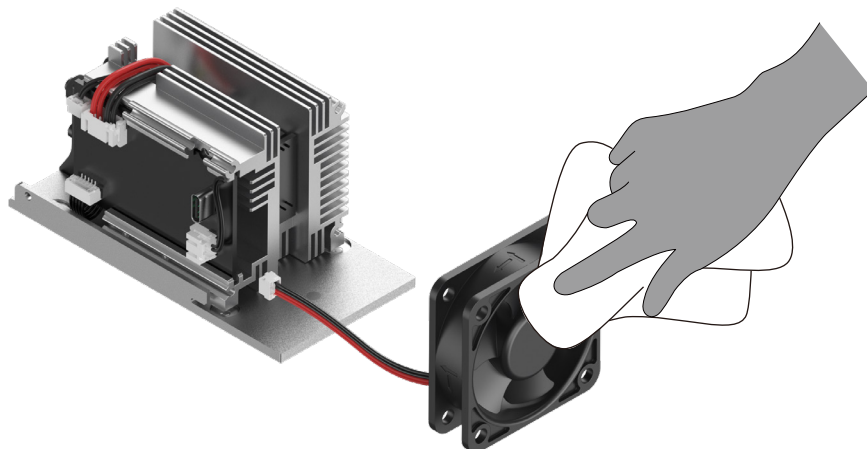

Weitere Informationen zur Wartung des xTool M2 finden Sie unter support.xtool.com/product/93.

Verwenden Sie das xTool M2 CMYK-Tintenstrahlmodul mit xTool M2

Klicken Sie hier und besuchen Sie support.xtool.com/article/2817

Verwenden Sie den xTool Rotary Attachment 3 Lite mit dem xTool M2

Klicken Sie hier und besuchen Sie support.xtool.com/article/2920

XTOOL