

**xTOOL**

**Module d'imprimante jet d'encre xTool M2**



<b>Déclaration</b>	<b>01</b>
<b>Liste des éléments</b>	<b>01</b>
<b>Installez la cartouche d'encre</b>	<b>02</b>
<b>Installez le Module d'imprimante jet d'encre xTool M2 CMYK</b>	<b>06</b>
<b>Maintenance</b>	<b>09</b>
<b>Consignes de sécurité</b>	<b>11</b>
<b>Services après-vente</b>	<b>12</b>

## Déclaration

Bienvenue sur les produits xTool !

En cas de première utilisation du produit, lisez attentivement tous les documents d'accompagnement du produit afin d'améliorer votre expérience avec celui-ci. La société ne sera pas responsable des pertes qui résulteront d'une utilisation incorrecte du produit selon les instructions et les exigences du manuel, ou d'une mauvaise utilisation du produit en raison d'un malentendu de votre part.

La société a rassemblé le contenu du manuel avec rigueur et attention, mais il est possible qu'il subsiste des erreurs ou des omissions.

La société s'engage à améliorer continuellement les fonctions des produits et la qualité du service, et se réserve donc le droit de modification de tout produit ou logiciel décrit dans le manuel et le contenu du manuel à tout moment.

Le manuel est destiné à vous aider à utiliser le produit correctement et ne comprend aucune description de la configuration matérielle et logicielle. Reportez-vous au contrat correspondant (le cas échéant) et à la liste de colisage pour la configuration du produit, ou consultez votre distributeur. Les images du manuel sont fournies à titre de référence uniquement et le produit réel peut varier.

Protégé par les lois et réglementations sur le droit d'auteur, le manuel ne doit pas être reproduit ou transcrit de quelque manière que ce soit, ni transmis sur un réseau avec ou sans fil de quelque manière que ce soit, ni traduit dans quelque langue que ce soit, ni modifié de quelque manière que ce soit, notamment en ce qui concerne le contenu, les images ou la mise en page, sans l'autorisation écrite préalable de la société.

La Société s'engage à améliorer en permanence le produit et les matériaux associés. Le produit et le Manuel sont soumis à modification, et les mises à jour sont disponibles à l'adresse [xtool.com](http://xtool.com).

Veuillez ne pas tenter de réparer l'appareil sans avoir contacté l'assistance xTool au préalable.

## Liste des éléments

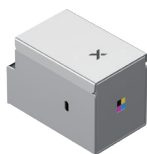

Module d'imprimante jet d'encre xTool M2 CMYK



Cartouche d'encre



Couvercle inférieur



Liquide hydratant



Plaque de retenue du couvercle inférieur



Vis



Carte de calibrage (A5)



Noyau de ferrite



Manuel d'utilisation

## Installez la cartouche d'encre

### 1 Préparez la cartouche d'encre

(1) Retirez la cartouche d'encre.

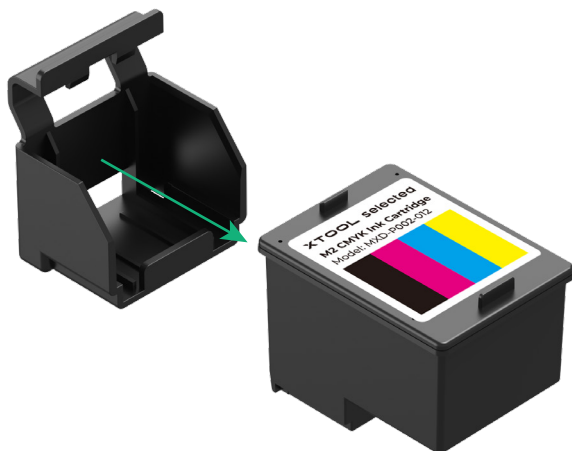

(2) Retirez le film protecteur.

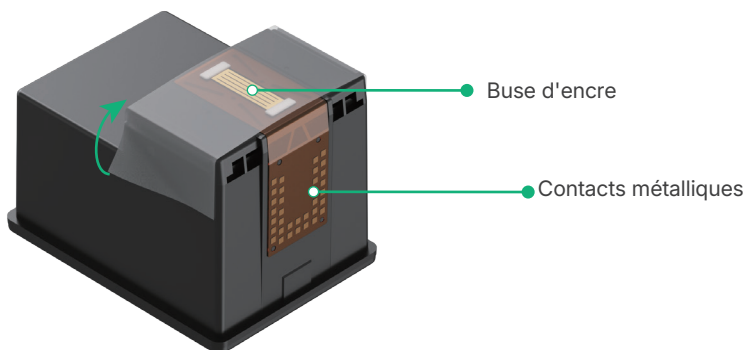



Ne touchez pas les contacts métalliques en bas de la cartouche d'encre.

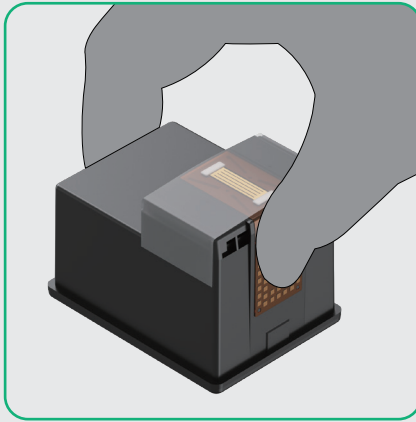

## 2 Ouvrez le couvercle avant

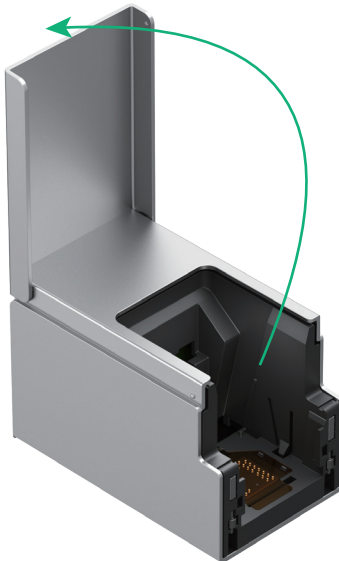
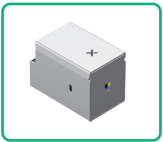

### 3 Installez la cartouche d'encre

(1) Alignez la cartouche d'encre avec la piste intérieure du Module d'imprimante jet d'encre xTool M2 CMYK et poussez doucement la cartouche d'encre à un angle d'environ 45°.

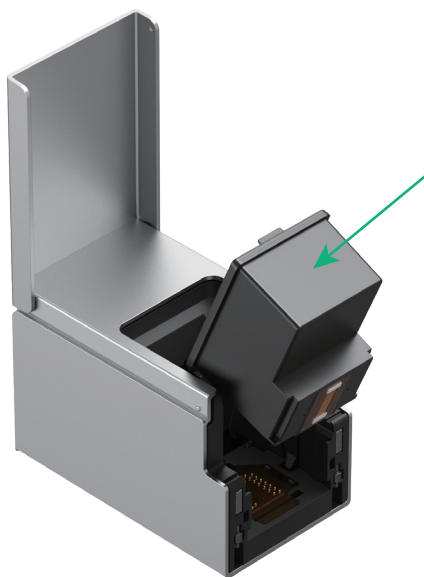
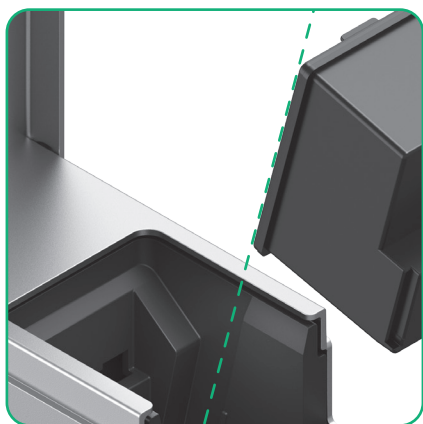

Une fois la cartouche d'encre complètement insérée, appuyez doucement vers l'intérieur. Lorsque vous entendez un « clic », cela signifie que la cartouche est bien en place.

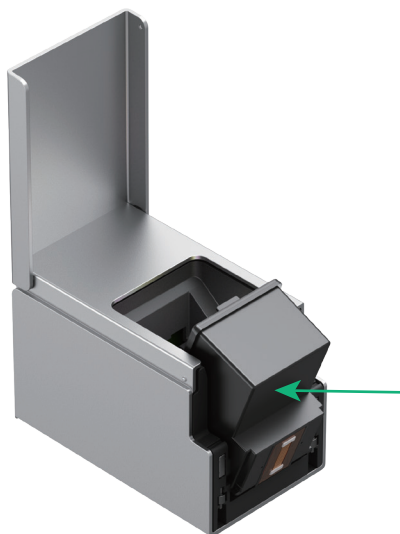



- N'insérez pas la cartouche d'encre verticalement, car cela pourrait provoquer un blocage.
- Ne forcez pas l'installation. Si vous rencontrez une résistance, ajustez l'angle et réessayez.

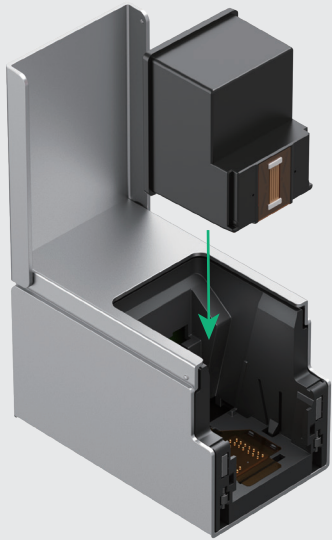

#### 4 Fermez le couvercle avant



## 5 Installez le couvercle inférieur

Installez le couvercle inférieur au Module d'imprimante jet d'encre xTool M2 CMYK, en vous assurant qu'il est bien fixé par aimantation.

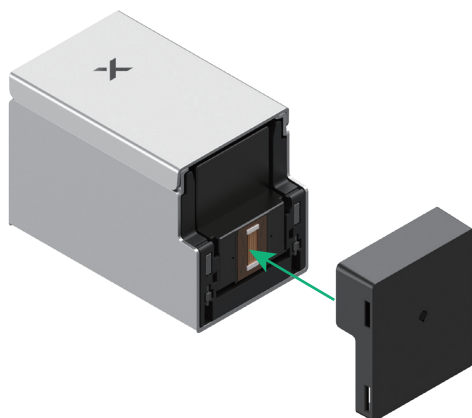

■ Le couvercle inférieur est fixé au module par des aimants intégrés.

■ Épaisseur du matériau > 2,6 cm : Traitement non pris en charge.

2 cm ≤ Épaisseur du matériau ≤ 2,6 cm : Retirez manuellement le couvercle inférieur.

Épaisseur du matériau < 2 cm : Le retrait manuel du couvercle inférieur n'est pas nécessaire.

## Installez le Module d'imprimante jet d'encre xTool M2 CMYK

Avant d'installer le module jet d'encre CMJN pour xTool M2, assurez-vous que :

■ le xTool M2 est éteint.

■ tous les autres modules ont été retirés du xTool M2.

■ l'étalonnage du module laser a été effectué dans le logiciel xTool.

### 1 Installez la plaque de retenue du couvercle inférieur

(1) Alignez la plaque de retenue avec le trou prévu pour le montage sur le côté supérieur gauche de la plaque de base de xTool M2.



Retirez d'abord la vis préinstallée.

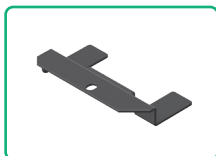

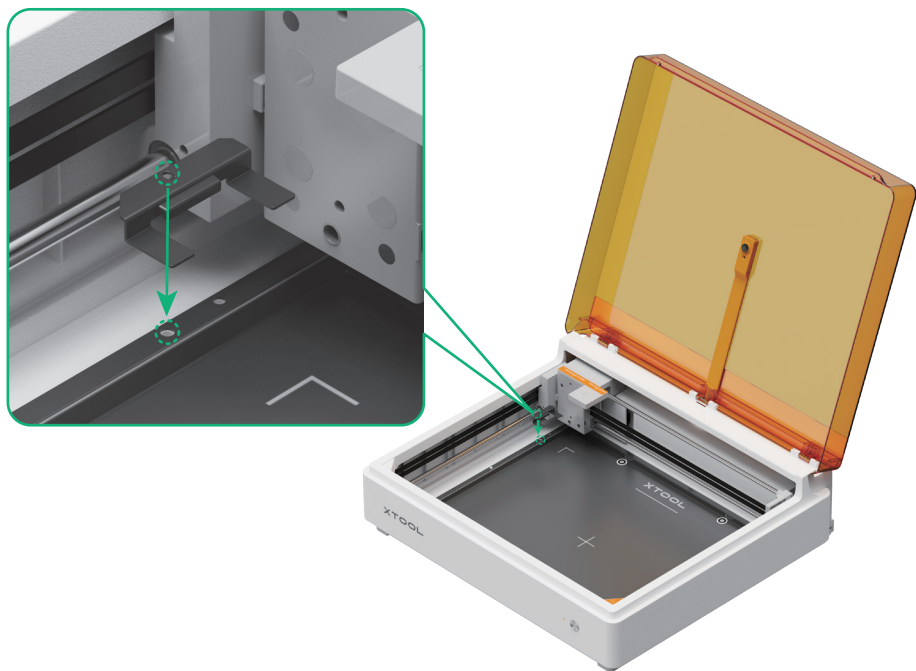

(2) Utilisez un tournevis hexagonal pour fixer solidement la plaque de retenue.

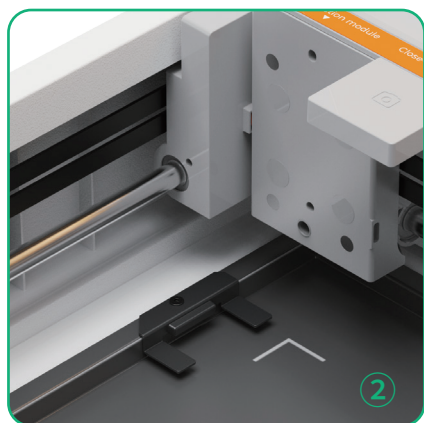
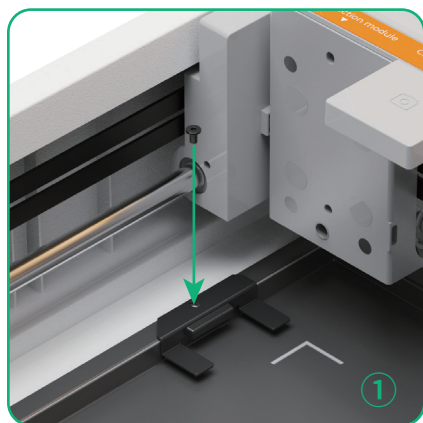

## 2 Installez le module d'imprimante jet d'encre

Attachez le Module d'imprimante jet d'encre xTool M2 CMYK au support multifonctionnel de xTool M2, en veillant à ce qu'il soit bien fixé par aimantation.

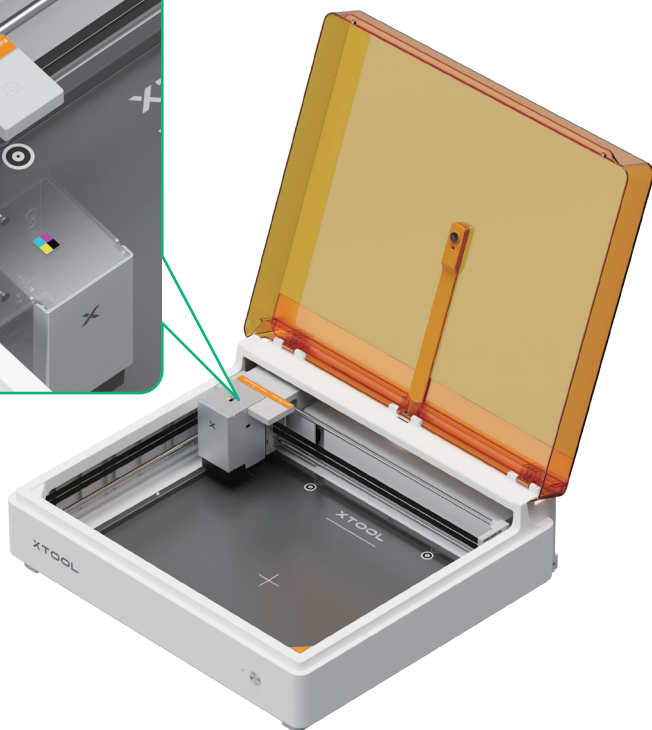
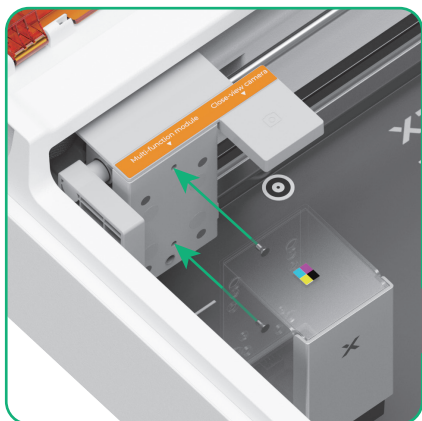
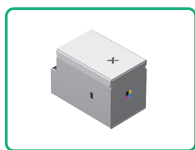

Le module s'attache au support multifonctionnel via des aimants intégrés.

### 3 Connectez l'appareil et le module



(1) Fixez le noyau de ferrite sur le câble de connexion du module.

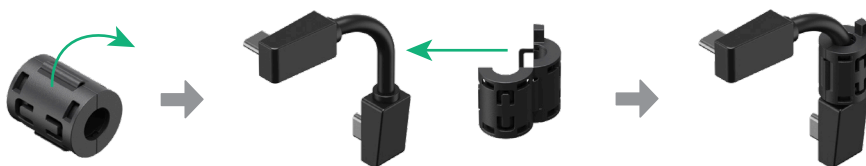

(2) Connectez les deux extrémités du câble de connexion du module respectivement au Module d'imprimante jet d'encre xTool M2 CMYK et au support de module multifonction.

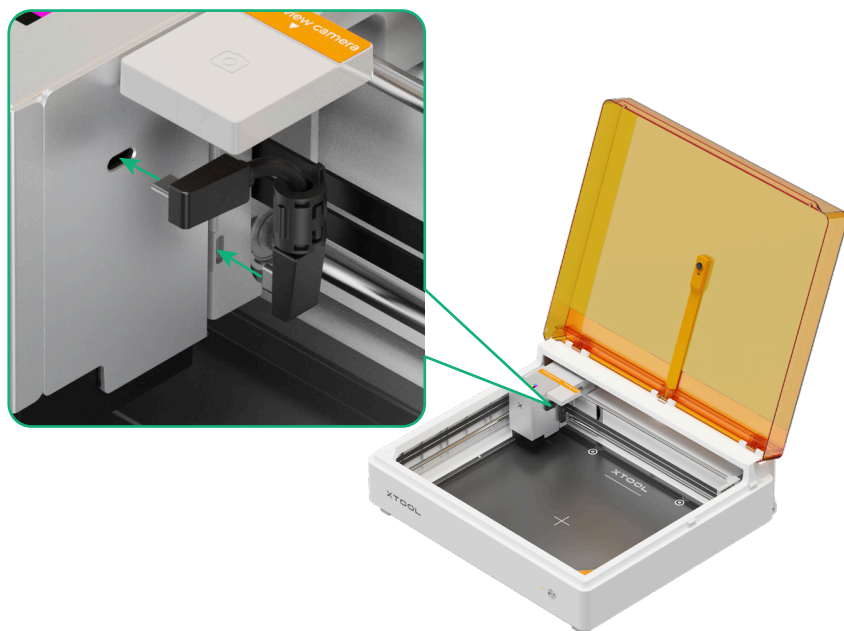

## Maintenance

Éponge hydratante : le couvercle inférieur est équipé d'une éponge hydratante, qui doit être ajoutée régulièrement avec un liquide hydratant (ou de l'eau pure/distillée).



■ Principe : maintenez l'éponge humide. Évitez le débordement ou l'accumulation de liquide.

■ Un excès de liquide pourrait entraîner un mélange des couleurs à la buse ou des problèmes d'impression.



Éponge hydratante

Éponge de nettoyage : le couvercle inférieur contient une éponge de nettoyage. Retirez-la et nettoyez-la régulièrement.

■ Lavez l'éponge sous l'eau courante pour éliminer les résidus d'encre.

■ Essorez l'excédent d'eau et réinstallez l'éponge directement. Un séchage complet n'est pas nécessaire.



### Fréquence de nettoyage :

■ Avant utilisation : vérifiez si l'éponge est sale.

■ En cas d'arrêt prolongé : nettoyez au moins une fois par mois.

■ Utilisation courante : ajustez la fréquence de nettoyage en fonction de l'intensité d'utilisation de l'imprimante à jet d'encre. Une accumulation excessive d'encre sans nettoyage à temps peut affecter la qualité d'impression.

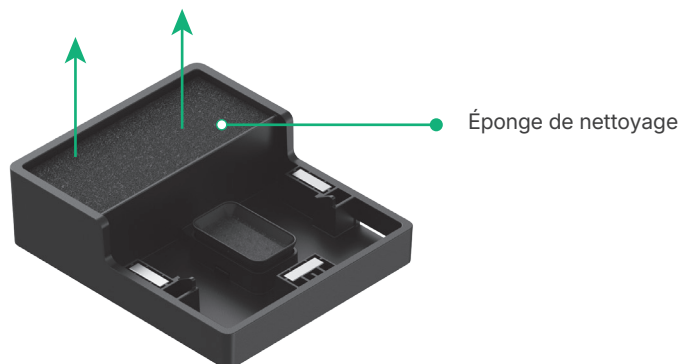

Buse d'encre : évitez d'exposer la buse d'encre à l'air pendant de longues périodes.

■ Si des résidus d'encre ou de la poussière sont présents sur la surface de la buse, essuyez-les délicatement avec un chiffon non pelucheux (non fourni).

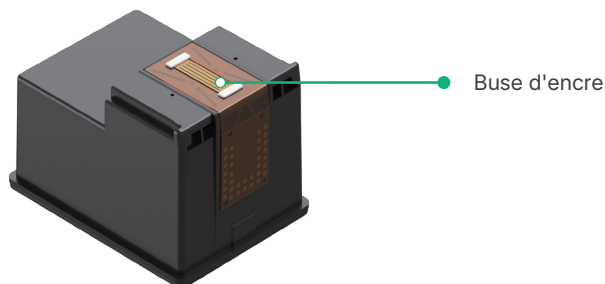

## Consignes de sécurité

■ Environnement de fonctionnement recommandé :

Température de fonctionnement : 15 - 35°C (59°F - 95°F)

Humidité de fonctionnement : 40 - 60% RH

■ Ne conservez pas la cartouche d'encre dans des environnements soumis à de fortes variations de température ou d'humidité, ou dans des zones à haute température/haute humidité.

■ Gardez la cartouche d'encre et le module hors de portée des enfants.

■ Évitez d'exposer directement la cartouche d'encre au soleil.

■ Ne touchez pas les contacts métalliques sur le côté de la cartouche d'encre et la buse d'encre.

■ Ne décollez pas les étiquettes situées sur le côté de la cartouche d'encre.

■ Ne pas installer ni retirer la cartouche d'encre lorsque l'appareil est sous tension.

■ L'encre n'est pas comestible.

■ En cas de contact de l'encre avec la peau ou les yeux, rincez immédiatement et abondamment à l'eau. Consultez un médecin si la gêne persiste.

## Déclaration de conformité de l'UE

Makeblock Co., Ltd. déclare par la présente que ce produit est conforme aux principales exigences et autres dispositions pertinentes de la directive Directive RED 2014/53/UE et de la directive RoHS 2011/65/UE & (EU) 2015/863. Le texte intégral de la déclaration UE de conformité est disponible à l'adresse Internet suivante : [support.xtool.com/article/2084](https://support.xtool.com/article/2084)

## Informations relatives à la mise au rebut et au recyclage



Ce symbole indique que ce produit ne doit pas être traité comme un déchet ménager. Au lieu de cela, il doit être remis au point de collecte applicable pour le recyclage de l'équipement électrique et électronique.

## Personne responsable pour l'UE

Personne responsable pour l'UE : Makeblock Europe B.V.

Adresse : Westplein 12, 3016 BM, Rotterdam, the Netherlands

Adresse e-mail : [support@info.xtool.com](mailto:support@info.xtool.com)

## Services après-vente

Pour obtenir une assistance technique, contactez-nous à l'adresse [support@info.xtool.com](mailto:support@info.xtool.com).

Pour plus d'informations sur les services après-vente, visitez [support.xtool.com](https://support.xtool.com).

**X**TOOL